



# Husqvarna®



Z 242F / 967 665702-00



DA.....	Brugsanvisning	2
EL.....	Εγχειρίδιο χρήσης	40
FI.....	Käyttöohje	83
NO.....	Bruksanvisning	121
PT.....	Manual do utilizador	157
SV.....	Bruksanvisning	196

**⚠ ADVARSEL!** Tilsidesættelse af forsigtig brugeradfærd kan medføre farlig personskade for operatøren og andre personer. Ejeren skal forstå vejledningen og må kun lade godkendte personer, som forstår vejledningen, bruge plæneklipperen.

Enhver, som bruger plæneklipperen, skal psykisk og fysisk være ved godt helbred og må ikke være under påvirkning af euforiserende stoffer.

**⚠ ADVARSEL!** Motorudstødningsgasser, nogle af disse bestanddele og bestemte maskinkomponenter indeholder eller afgiver kemikalier, som i Californien vides at forårsage kræft, fosterskader eller andre reproduktive defekter.

**⚠ ADVARSEL!** Batteripoler, -klemmer og relateret tilbehør indeholder bly og blyforbindelser. Dette er kemikalier, som i Californien vides at forårsage kræft, fosterskader eller andre reproduktive defekter. Rengør dine hænder efter håndtering.

**⚠ ADVARSEL!** Udstødningsgas og visse af køretøjets komponenter indeholder eller afgiver kemikalier, der menes at forårsage kræft, fosterskade eller anden forplantningsskade. Motorudstødningsgassen indeholder kulilte, som er en lugtfri, farveløs og giftig gas. Maskinen må ikke bruges i lukkede rum.

**⚠ ADVARSEL!** Læs brugsanvisningen omhyggeligt igennem og forstå indholdet, inden du bruger maskinen.

**⚠ ADVARSEL!** Benzin med op til maksimalt 10 % ethanol (E10) kan tillades til brug i denne maskine. Brug af benzin med over 10 % ethanol (E10) vil gøre produktgarantien ugyldig.

Når produktet er nedslidt og ikke længere kan bruges, skal det returneres til forhandleren eller en anden part med henblik på genvinding.

Specifikationer og design kan ændres uden forudgående varsel med henblik på implementering af forbedringer.

Vær opmærksom på, at der ikke kan afledes nogen form for retlige krav af oplysningerne i denne vejledning.

Brug kun originale reservedele ved reparationer. Brug af andre reservedele vil tilsidesætte garantien.

Enheden må ikke modificeres eller forsynes med udstyr, der ikke er standardudstyr, uden samtykke fra producenten. Modifikationer på enheden kan medføre faremomenter i forbindelse med driften eller beskadige enheden.

## **INDHOLD**

INDLEDNING .....	4
SYMBOLER OG MÆRKATER.....	6
SIKKERHED .....	7
KONTROLFUNKTIONER .....	12
DRIFT.....	17
VEDLIGEHOLDELSE .....	21
SMØRING .....	28
FEJLFINDING.....	30
OPBEVARING.....	31
DIAGRAM .....	32
OVERENSSTEMMELSE .....	33
TEKNISKE DATA .....	34
SERVICEHÆFTE .....	37

# INDLEDNING

## Tillykke

Tak, fordi du har valgt at købe en Husqvarna-plæneklipper. Denne maskine er bygget, så den sikrer optimal effektivitet og hurtig klipping af store arealer. Et betjeningspanel, som operatøren nemt kan tilgå, og en hydrostatisk transmission, der er reguleret med styrehåndtag, bidrager til maskinens ydeevne.

Denne vejledning er et værdifuldt dokument. Læs den omhyggeligt igennem, før du bruger eller servicerer maskinen. Det er vigtigt, at alle, der bruger maskinen, følger anvisningerne (vedrørende brug, service og vedligeholdelse) af hensyn til operatørens og andres sikkerhed. Det kan også medføre en markant forlængelse af maskinens levetid og øge dens gensalgsværdi.

Hvis du sælger din maskine, skal du sørge for at give brugsanvisningen til den nye ejer.

Det sidste kapitel i denne brugsanvisning består af en servicejournal. Sørg for, at service- og reparationsarbejde dokumenteres. En korrekt ajourført servicejournal reducerer serviceudgifterne til vedligeholdelse og øger maskinens gensalgsværdi. Kontakt forhandleren for yderligere oplysninger. Tag brugsanvisningen med, når maskinen servicerer hos forhandleren.

## Generelt

I denne brugsanvisning benyttes venstre og højre, baglæns og forlæns i forhold til maskinens normale køreretning.

Den løbende forbedring af vores produkter betyder, at tekniske data og konstruktion kan ændres uden varsel.

## Kørsel og transport på offentlig vej

Kontrollér de gældende færdselsregler inden transport på offentlig vej. Hvis maskinen transporteres, skal du altid anvende godkendt fastgørelsesudstyr og sikre, at maskinen er fastgjort korrekt. KØR IKKE maskinen på offentlig vej.

## Bugsering

Hvis maskinen er udstyret med en bugseringskrog, skal der udvises markant større forsigtighed under bugseringen. Lad aldrig børn eller andre opholde sig i eller på det bugserede udstyr. Kør altid med brede sving for at undgå, at vogntogets dele støder sammen. Kør langsomt, og tag højde for den ekstra bremselængde.

Bugser ikke på skråninger. Vægten af det bugserede udstyr kan medføre tab af trækraft og tab af styring.

Følg producentens anbefalinger vedr. vægtgrænser på det bugserede udstyr. Bugser ikke i nærheden af grøfter, kanaler eller andre fareområder.

## Betjening

Denne maskine er udelukkende beregnet til klipping af græsplæner og jævne områder uden forhindringer, som f.eks. sten, træstumper osv. Maskinen kan desuden bruges til andre opgaver, når den er udstyret med specielt tilbehør, der leveres af producenten. Brugsanvisning til udstyret medfølger ved levering. Maskinen må ikke anvendes til andre formål. Producentens anvisninger vedrørende drift, vedligeholdelse og reparation skal følges nøje.

Plæneklippere og andet motordrevet udstyr kan være potentielt farligt ved forkert anvendelse. Sikker anvendelse kræver god dømmekraft og forsigtig betjening i overensstemmelse med anvisningerne samt almindelig sund fornuft.

Maskinen må kun betjenes, vedligeholdes og repareres af personer, der er kender til maskinens specielle funktioner og har indgående kendskab til sikkerhedsanvisningerne. Brug kun godkendte reservedele til vedligeholdelse af maskinen.

Bestemmelser om forebyggelse af ulykker, andre generelle sikkerhedsregler, arbejdssikkerhedsregler og færdselsreglerne skal altid overholdes.

Uautoriserede ændringer af maskinens design kan fritage producenten for ansvaret for følgeskader på personer eller genstande.

# INDLEDNING

## God service

Husqvarnas produkter sælges overalt i verden og udelukkende i specialbutikker med fuld service.

På den måde får du som kunde den bedste support og service. Før levering er maskinen for eksempel blevet kontrolleret og justeret af forhandleren. Se godkendelsescertifikatet i servicejournalen i denne brugsanvisning.

Hvis du har brug for reservedele eller bistand i forbindelse med servicespørgsmål, garantianliggender osv., bedes du henvende dig til:

Denne vejledning hører til maskinen med produktionsnummeret:	Motor	Transmission

## Produktionsnummer

Maskinens serienummer fremgår af den trykte plade, som sidder i motorrummet.

Af pladen fremgår fra oven:

- Maskinens typebetegnelse (I.D.).
- Maskinens typenummer (Model).
- Maskinens serienummer (Serienr.).

*Angiv typebetegnelse og serienummer, når du bestiller reservedele.*

Motorens produktionsnummer er stanset ind i et af ventildækslerne.

Af skiltet fremgår:

- Motormodellen.
- Motortypen.
- Kode

*Angiv disse oplysninger ved bestilling af reservedele.*

Hjulmotorerne og de hydrostatiske pumper er udstyret med en strekkodemærkat bagest.

# SYMBOLER OG MÆRKATER

Disse symboler forekommer på maskinen og i brugsanvisningen. Gennemgå dem omhyggeligt, så du ved, hvad de betyder.

VIGTIGE OPLYSNINGER Xxxx xxxxxx xxxxx  
xxxx xxxxxxxxxxx xxxxxx xxxxxxxxxxx.

**⚠ ADVARSEL!** Xxxx xxxxxx xxxxx xxxxx  
xxxxxxxx xxxxxx xxxxxxxxxxx.

Anvendes i denne vejledning til at gøre læseren opmærksom på risikoen for personskade eller livsfarlige situationer, især hvis de givne instruktioner ikke følges.

Anvendes i nærværende publikation for at gøre læseren opmærksom på, at der er risiko for tingskade, især hvis læseren IKKE følger anvisningerne i vejledningen. Anvendes endvidere, hvis der er risiko for misbrug eller forkert samling.

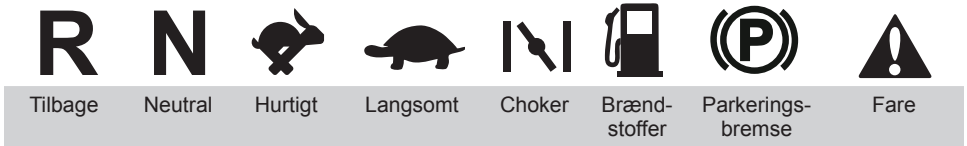

Læs brugsanvisningen	Sluk motoren, før du udfører vedligeholdelse eller reparation	Hold sikker afstand til maskinen	Må ikke anvendes på skrånninger med en hældning på mere end 10°	Ingen passagerer
----------------------	---	----------------------------------	---	------------------



Hele kroppen udsættes for genstande, der kastes ud	Kvæstelse af fingre og tæer	Du må ikke åbne eller fjerne beskyttelseskærmene, mens motoren kører	Udvis forsigtighed, når du bakker, og hold øje med andre personer	Udvis forsigtighed, når du kører fremad, og hold øje med andre personer
--	-----------------------------	--	---	---

# SIKKERHED

## Sikkerhedsinstruktioner

Disse instruktioner vedrører din sikkerhed. Læs dem omhyggeligt.



**ADVARSEL! DENNE PLÆNEKLIPPER KAN AMPUTERE HÆNDER OG FØDDER OG KASTE GENSTANDE UD. TILSIDESÆTTELSE AF SIKKERHEDSINSTRUKTIONERNE KAN MEDFØRE ALVORLIG PERSONSKADE ELLER DØDSFALD.**



**ADVARSEL! DETTE UDSTYR KAN PÅFØRE BØRN ALVORLIGE KVÆSTELSER ELLER VÆRE DØDBRINGENDE.** Læs og overhold alle medfølgende sikkerhedsinstruktioner omhyggeligt.

**VIGTIGE OPLYSNINGER** Sammenslutningen af amerikanske børnelæger anbefaler, at børn er mindst 16 år, før de betjener en motorplæneklipper (i henhold til dansk lov er aldersgrænsen 15 år).

## Beskyttelse af børn

Tragiske ulykker kan ske, hvis operatøren ikke er opmærksom på tilstedeværelsen af børn. Børn tiltrækkes ofte af maskinen eller græsslåningsarbejdet. Du må **ikke** antage, at børn bliver stående, hvor du sidst har set dem.

- Hold børn væk fra det område, du slås græs i, og sørg for, at de holdes under opsyn af en **anden voksen** end operatøren.



- Vær hele tiden opmærksom, og sluk maskinen, hvis et barn kommer ind i området, der slås græs i.
- Se bagud og ned efter børn, før og mens du bakker.

- Hav aldrig børn på maskinen, heller ikke selv om knivene er slået fra. De kan falde af og få alvorlige skader eller være i vejen for den sikre betjening af maskinen. Børn, der tidligere har fået køreture på maskinen, kan pludselig dukke op i området, hvor der slås græs, for at få endnu

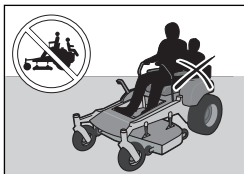

en køretur og i den forbindelse risikere at blive kørt over af maskinen.

- Lad ikke børn betjene maskinen.
- Vær særligt forsigtig, når du kører i nærheden af blinde hjørner, buske, træer eller andre genstande, der kan blokere udsynet, så du ikke ser eventuelle børn.

## Generel brug

- Læs, forstå, og følg alle instruktioner på maskinen og i vejledningen, før du starter.
- Det anbefales, at en anden person gøres opmærksom på, at der skal slås græs, så vedkommende kan yde hjælp i tilfælde af uheld eller tilskadekomst.
- Personer, der betjener, vedligeholder og/eller udfører service på denne maskine, skal først have læst og sat sig ind i denne brugsanvisning. Lokal lovgivning kan stille krav til brugerens alder. Ejeren er ansvarlig for at oplære brugerne af dette udstyr.
- Ejeren og føreren af dette udstyr kan forhindre ulykker og er ansvarlig for uheld eller skader, der sker på dem selv, andre personer og/eller ejendom.
- Placer ikke hænder eller fødder i nærheden af de roterende dele eller under maskinen. Hold altid afstand til udkastningsåbningen.
- Lad kun ansvarlige voksne, der er bekendt med instruktionerne, anvende maskinen.
- Ryd sten, legetøj, ledning, osv. fra området, da det kan opsamles og kastes ud af knivene.
- Sørg for, at der ikke opholder sig andre personer eller dyr i området før kørsel med plæneklipperen. Stands maskinen, hvis nogen kommer ind i området.
- Slå ikke græs under baglæns kørsel, medmindre det er absolut nødvendigt. Kig altid ned og bagud, før og mens du bakker.
- Ret aldrig materialet, som kastes ud, mod en person. Undgå, at materiale kastes ud mod en mur eller andre forhindringer. Materiale kan blive kastet tilbage mod operatøren. Stands knivene ved kørsel hen over grus.
- Ved kørsel med maskinen skal græsopsamleren, afskærmningen til udkastningsåbningen og andre

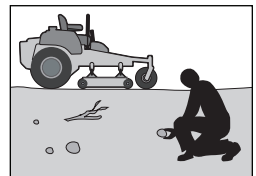
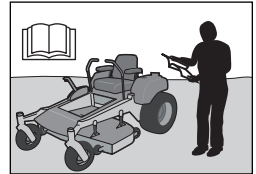

## SIKKERHED

sikkerhedsanordninger være monteret og fungere korrekt.

- Tag farten af, før du drejer.
- Sørg for, altid at standse knivene, skub betjeningshåndtaget udad til parkeringsbremsepositionen, stop motoren, og tag nøglen ud, før du stiger af.
- Det er ikke tilladt at transportere passagerer. Maskinen er udelukkende beregnet til én person.
- Kør kun med maskinen i dagslys eller i god kunstig belysning.
- Deaktiver knivene, når du ikke slår græs. Stands motoren og vent, til alle dele er stoppet helt, før du rengør maskinen, fjerner græsopsamlere eller tømmer afskærmningen til udkastningsåbningen for græstilstopning.
- Kør ikke med maskinen, hvis du er påvirket af alkohol, medicin eller rusmidler.
- Vær opmærksom på trafikken, hvis du kører i nærheden af en vej eller skal krydse den.
- Vær ekstra forsigtig ved på- eller aflæsning af maskinen på eller fra en anhænger eller en lastbil.
- Bær altid øjenværn, når du betjener maskinen.



**ADVARSEL!** Bær altid godkendt beskyttelsesudstyr ved brug af maskinen. Personbeskyttelsesudstyr udelukker ikke risikoen for personskader, men det mindsker indvirkningen af skaderne i tilfælde af, at der skulle ske en ulykke. Tal med din forhandler om hjælp til at vælge det rigtige udstyr.

- Bær korrekte personlige værnemidler (PPE) under betjening af denne maskine, herunder (som minimum) kraftigt fodtøj, beskyttelsesbriller og høreværn. Slå aldrig græs iført shorts og/eller fodtøj uden næse, som sandaler.
- Undersøgelser har vist, at førere på 60 år eller mere er impliceret i en stor procentdel af de ulykker, der sker med plæneklippere med siddende operatør. Sådanne operatører bør meget nøje vurdere deres evne til at betjene plæneklipperen sikkert for at beskytte sig selv og andre mod alvorlig skade.
- Følg producentens anbefalinger vedrørende hjulvægte og kontravægte.
- Hold maskinen fri for græs, blade eller andet ophobet affald, der kan komme i berøring med varme udstødnings- eller motordele og blive antændt. Lad ikke klippeudstyret pløje gennem

blade eller andet affald, der kan ophobe sig. Tør spildt olie eller benzin op, før maskinen startes eller stilles til opbevaring.

- Lad maskinen køle af, før den stilles til opbevaring.

### Personligt sikkerhedsudstyr

- Sørg for, at der er nær adgang til førstehjælpsudstyr, når maskinen bruges.
- Brug aldrig maskinen med bare fødder.
- Brug altid beskyttelsessko eller -støvler. Tåkapper af stål anbefales.
- Brug altid godkendte beskyttelsesbriller eller ansigtsmaske ved samling eller kørsel.
- Brug altid handsker ved håndtering af knivene.
- Bær aldrig løstsiddende tøj, som kan blive fanget i bevægelige dele.
- Brug høreværn for at beskytte imod høreskader.

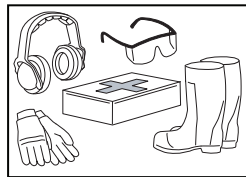

### Betjening på skråninger

Kørsel på skråninger er en af de væsentlige årsager til, at operatøren mister kontrollen over maskinen, så den vælter, og der kan indtræffe alvorlige personskader eller dødsfald. Kørsel på skråninger kræver større omhu. Hvis du ikke kan bakke op ad skråningen, eller hvis du føler dig usikker, når du kører på den, skal du ikke bruge maskinen til at slå den.

- Kør op og ned ad skråninger (maks. 10 grader) i stedet for tværs over.
- Hold øje med huller, spor, bump, sten og andre skjulte genstande. Ujævnt terræn kan få maskinen til at vælte. Højt græs kan skjule hindringer.
- Vælg en lav kørehastighed, så du ikke skal stoppe på skråningen.
- Arbejd aldrig på vådt græs. Dæk kan miste deres greb.
- Undgå at sætte i gang, standse og vende på en skråning. Hvis dækkene mister grebet, skal du koble knivene fra og fortsætte langsomt direkte ned ad skråningen.

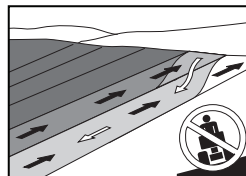

## SIKKERHED

- Kør jævnt og langsomt på skråninger. Undgå pludselige ændringer i hastighed og retning, da der er risiko for, at maskinen vælter.
- Vær ekstra forsigtig, når du kører maskinen med græsopsamler eller andet udstyr, da det kan påvirke maskinens stabilitet.
- Brug ikke dette tilbehør på stejle skråninger.
- Forsøg ikke at stabilisere maskinen ved at sætte en fod ned på jorden.
- Brug ikke plæneklipperen i nærheden af kanter med fald, grøfter eller volde. Maskinen kan pludselig vælte, hvis et hjul kører ud over kanten, eller kanten skrider sammen.

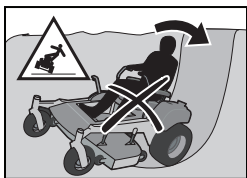

- Før du påbegynder optankning af maskinen, skal risikoen for statisk udladning minimeres ved berøring af en metaloverflade.
- Fyld aldrig beholdere indvendigt i en bil eller på en ladbil eller anhænger med plastikinderaid. Anbring altid beholdere på jorden på afstand af køretøjet, når de fyldes.
- Fyld ikke for meget brændstof i tanken. Påsæt tankdækslet korrekt, og skru det ordentligt fast.
- Fjern benzindrevet udstyr fra ladbilen eller anhænger, og tank det op på jorden. Hvis det ikke er muligt, skal sådant udstyr tankes op med en bærbar beholder og ikke med en tankpistol fra en pumpe.
- Hold tankpistolens studs i konstant kontakt med kanten af brændstofftanken eller -beholderen, indtil du er færdig med at tanke. Tankpistolens håndtag skal låses fast i åben tilstand.
- Hvis du spilder benzin på dit tøj, skal du skifte tøj med det samme.
- Start aldrig motoren i nærheden af spildt brændstof.
- Anvend aldrig benzin som rengøringsmiddel.
- Hvis der opstår lækager i brændstofsysteet, må motoren ikke startes, før problemet er løst.
- Kontroller brændstofsiveauet inden hver brug, og sørg for plads til at brændstoffet kan udvide sig, idet varmen fra motoren og solen kan få brændstoffet til at udvide sig og løbe ud.

**⚠ ADVARSEL!** Kør ikke op eller ned ad skråninger med hældninger på mere end 10 grader. Kør aldrig på tværs af skråninger.

### Sikker håndtering af benzin

Undgå personskade og tingsskade ved at udvise største forsigtighed ved håndtering af benzin. Benzin er ekstremt antændeligt, og dampene er eksplosive.

**⚠ ADVARSEL!** Motoren og udstødningssystemet bliver meget varme under driften. Der er risiko for forbrændinger ved berøring. Lad motoren og udstødningssystemet køle af, inden der fyldes brændstof i tanken.

- Fyld aldrig brændstof på maskinen indendørs.
- Sluk og fjern alle cigaretter, cigarer, piber og andre antændelseskilder.
- Brug kun godkendte benzinbeholdere.
- Du må aldrig fjerne tankdækslet eller tanke benzin på maskinen, mens motoren kører. Lad motoren køle af, før der tankes op.
- Opbevar aldrig maskinen eller brændstofbeholdere på steder, hvor der forekommer åben ild, gnister eller pilotflammer som f.eks. i en vandvarmer eller andre former for apparater.



### Generel vedligeholdelse

- Brug ikke maskinen indendørs eller på steder med dårlig udluftning. Udstødningssystemet indeholder kulilte, som er en lugtfri, giftig og dødbringende gas.
- Sørg for, at udstyret er i god stand, og at alle møtrikker og bolte, i særdeleshed dem, der holder knivophængene, er spændt med de korrekte tilspændingsmomenter.

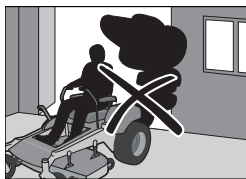

**FORSIGTIG!** Brug sikkerhedsbriller ved vedligeholdelsesarbejde.

- Vedligehold eller udskift sikkerheds- og instruktionsmærkater efter behov.
- Brug kun som tilsigtet, og formindsk ikke på nogen måde den beskyttelse, der gives fra en sikkerhedsanordning. Kontroller deres funktion regelmæssigt. Brug ALDRIG maskinen med en sikkerhedsanordning, der ikke fungerer korrekt.

## SIKKERHED

- Kontroller græsopsamlerens komponenter og udkastningsafskærmningen regelmæssigt, og udskift dem i nødvendigt omfang med de af producenten anbefalede dele.

**⚠ ADVARSEL!** Motoren må ikke startes, hvis gulvpladen eller andre beskyttelsesplader over klippeudstyrets drivrem mangler.

- Foretag ikke ændringer på indstillingen af motorstyreenhederne, og lad ikke motoren køre ved for høje omdrejningstal. Hvis du kører motoren med for højt omdrejningstal, kan maskinkomponenter blive beskadiget.
- For at mindske brandfaren, holdes maskinen fri for græs, blade eller ophobning af andre former for planterester. Opsaml olie- og brændstoftspild, og fjern brændstoftvædet materiale. Lad maskinen køle af, inden den opbevares.
- Stop og efterse udstyret, hvis du kører over eller ind i noget. Udfør reparationer efter behov, inden du fortsætter.
- Foretag aldrig justeringer eller reparationer, mens motoren kører.
- Knivene er skarpe og kan forårsage snitsår og større læsioner. Pak knivene ind, eller benyt beskytteshandsker, når du håndterer dem.
- Kontroller parkeringsbremsens funktion regelmæssigt. Juster og servicér efter behov.
- Arbejd aldrig med starterkredsløbet, hvis der er spildt brændstof.
- Sørg for, at tankdækslet er skruet stramt på, og at brændbare væsker ikke opbevares i åbne beholdere.

- Der er risiko for gnistdannelse under arbejde med batteriet og de kraftige kabler i starterkredsløbet. Sådant gnistdannelse kan afstedkomme batteriekspllosion, brand eller øjenskader. Gnistdannelse vil ikke forekomme, hvis jordkablet (normalt det negative, sorte kabel) tages af batteriet.
- Afmonter jordkablet fra batteriet først, og tilslut det igen til sidst.
- Foretag aldrig en brokortslutning over starterrelæet med henblik på at aktivere starteren.
- Vær forsigtig ved håndtering af batterisyre. Hvis syren kommer i kontakt med huden, er

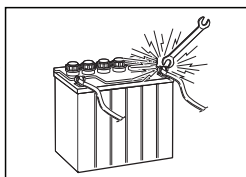

der risiko for alvorlige ætsningsskader. Hvis du spilder batterisyre på huden, skal du skylle med vand med det samme.

- Syre i øjnene kan medføre blindhed – søg lægehjælp med det samme.
- Vær forsigtig ved servicering af batteriet. Der kan dannes eksplosive gasser i batteriet. Der må aldrig udføres

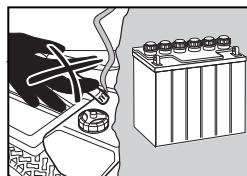

- vedligeholdelsesarbejde på batteriet, mens der ryges, eller i øvrigt i nærheden af åben ild eller kilder til gnistdannelse. Batteriet kan eksplodere og forårsage alvorlig person- eller tingsskade.
- Maskinen er kun testet og godkendt med det medfølgende originaludstyr eller udstyr, som anbefales af producenten. Brug kun godkendte reservedele til maskinen.
- BioClip-knivene bør kun benyttes på velkendte steder, hvor klipperesultater af højere kvalitet er nødvendige.
- Rengør klippeudstyret og undersiden regelmæssigt. Undgå at sprøjte vand på motordelen og elektriske komponenter.

### Transport

- Maskinen er tung og kan forårsage alvorlige knusningsskader. Vær ekstra forsigtig, når den læsses på eller aflæsses fra et køretøj eller en anhænger.
- Brug ramper i fuld bredde til at læsse maskinen på eller af en anhænger eller lastbil.
- Der bør anvendes fastsurringsstroppe både foran og bagpå, som spændes nedad og udad fra maskinen.
- Kontroller og overhold de gældende færdselsregler, før maskinen transporteres på offentlig vej.
- Brug en godkendt anhænger til transport af maskinen. Afbryd brændstofførslen. Hold maskinen fastspændt med godkendte materialer som f.eks. bånd, kæder eller stropper.
- Bugser ikke denne maskine: Bugsering kan medføre skader på drivsystemet.
- Brug ikke denne plæneklipper til at bugsering anhangere eller lignende. Vogntoget kan knække på midten eller vælte og forårsage skade på plæneklipperen og eventuelt alvorlig skade på operatøren.
- Anbring maskinen på en ladbil eller en anhænger ved at køre den op ad ramper med

## SIKKERHED

tilstrækkelig bæreevne ved lav hastighed. Løft ikke! Maskinen er ikke beregnet til at blive løftet pr. håndkraft.

- Ved på- og aflæsning af denne maskine må den højeste anbefalede hældningsvinkel på 10 grader ikke overskrides.

 **ADVARSEL!** Vær særligt forsigtig, når maskinen køres op på en lastbil eller trailer ved hjælp af ramper. Der er risiko for alvorlig personskade eller dødsfald, hvis maskinen falder af ramperne.

**VIGTIGE OPLYSNINGER** Parkeringsbremsen er ikke tilstrækkelig til at fastholde maskinen under transport. Sørg for, at maskinen er fastgjort korrekt til transportkøretøjet. Bak altid maskinen op på transportkøretøjet for at undgå, at den vælter.

### Gnistfanger

Denne plæneklipper er udstyret med en forbrændingsmotor, og den må ikke anvendes i eller i nærheden af områder med naturskov, vildtvoksende buske eller græs, medmindre motoren er udstyret med gnistfang, der lever op til gældende lovgivning. Føderal lovgivning gælder for føderale landområder. Hvis motoren er udstyret med gnistfanger, skal gnistfangeren holdes i effektiv driftstilstand af operatøren af maskinen.

Hos den autoriserede Husqvarna-forhandler fås en gnistfanger til lyddæmperen.

## KONTROLFUNKTIONER

Denne brugsanvisning beskriver Husqvarna Zero Turn Rider, der kan vende på stedet. Maskinen er udstyret med en firetaktsmotor med topventiler.

Transmissionen fra motoren finder sted via remdrevne hydraulikpumper. Ved hjælp af venstre og højre styrebetjeningshåndtag reguleres væskestrømmen og dermed køreretningen og hastigheden.

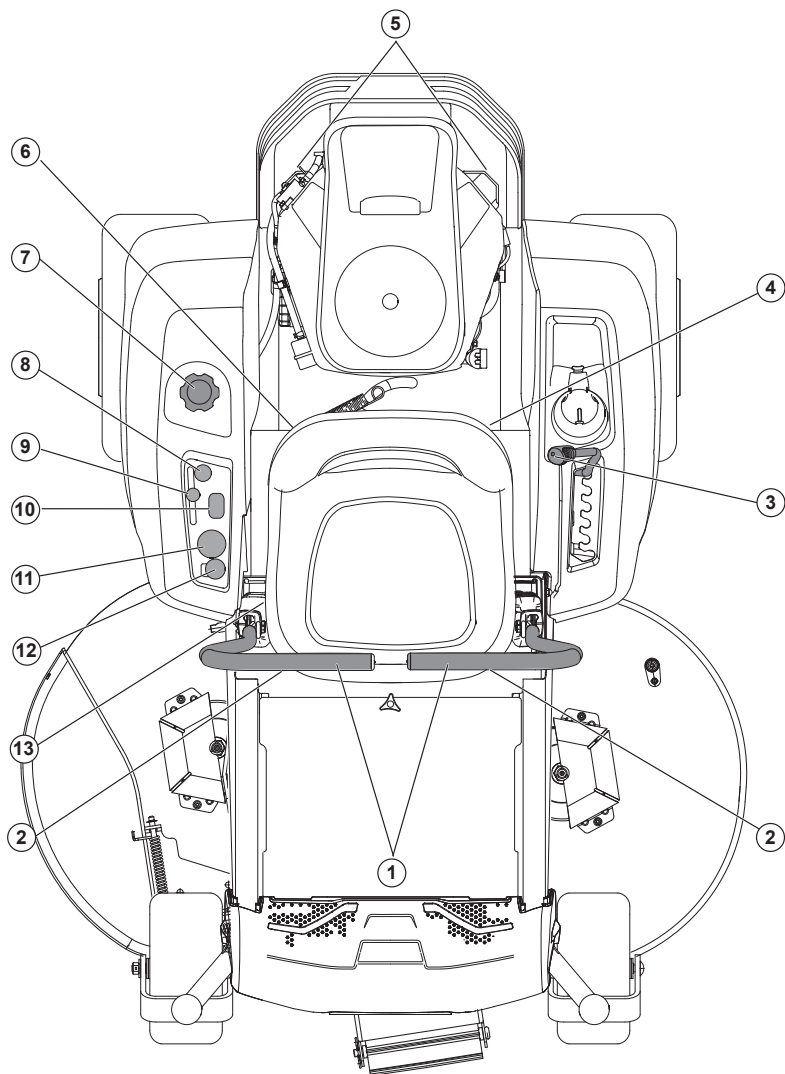

1. Styrepinde/parkeringsbremsehåndtag

2. Spingsbolte

3. Løft af klippeudstyr

4. Sikringer

5. Bypass-stænger

6. Brændstofventil

7. Brændstoftank

8. Chokerhåndtag

9. Tænding

10. Servicetæller

11. Tændingslås

12. Knivafbryder

13. Sædejustering

## KONTROLFUNKTIONER

### Styrepinde til kørsel

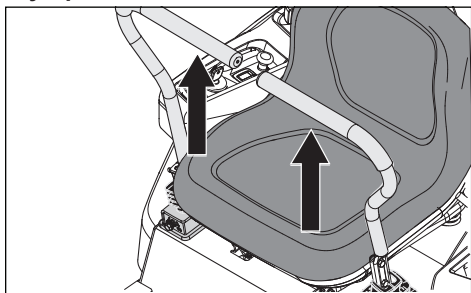

Maskinens hastighed og køreretning kan varieres kontinuertigt ved hjælp af de to betjeningshåndtag. Styrepindene kan flyttes fremad eller bagud i forhold til en neutral position. Der er en neutral position, som kan fastlåses ved at flytte betjeningshåndtagene udad.

Når begge betjeningshåndtag befinder sig i den neutrale position (N), står maskinen stille.

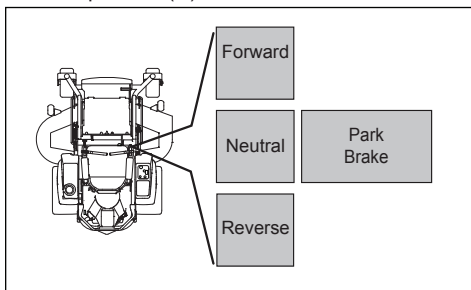

Når betjeningshåndtag flyttes lige meget fremad eller bagud, bevæger maskinen sig i en lige linje fremad eller bagud. Hvis der f.eks. skal drejes til højre, mens maskinen kører fremad, skal det højre betjeningshåndtag flyttes tilbage imod den neutrale position. Det højre hjuls rotation reduceres, og maskinen drejer til højre.

Vending på stedet kan udføres ved at flytte det ene betjeningshåndtag bagud (dvs. bag den neutrale position) og forsigtigt bevæge det andet betjeningshåndtag fremad i forhold til den neutrale position. Venderetningen ved vending på stedet bestemmes af det betjeningshåndtag, der bevæges bagud i forhold til den neutrale position. Hvis det venstre betjeningshåndtag trækkes bagud, drejer maskinen til venstre. Udvis ekstra stor forsigtighed ved udførelse af denne manøvre.

Hvis styrebetjeningshåndtagene er i uens positioner ved stilstand, eller hvis de ikke passer i sporene til håndtagenes yderpositioner, kan de justeres.

**⚠ ADVARSEL!** Maskinen kan vende meget hurtigt, hvis den ene styrepind bevæges meget længere fremad end det andet.

### Parkeringsbremse

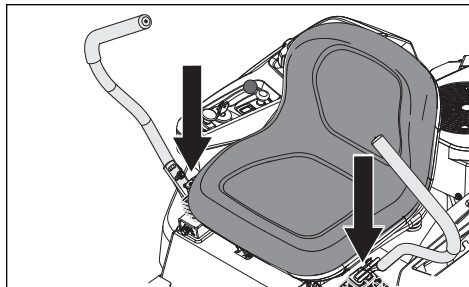

Parkeringsbremsen er integreret i betjeningshåndtagene. Flyt håndtagene udad fra neutral position for at aktivere parkeringsbremsen.

For at frigøre parkeringsbremsen skal du trække begge betjeningshåndtag indad til den neutrale position. Forsøg ikke at betjene maskinen, uden at begge håndtag vender indad, dvs. i deaktiveret position, ellers kan maskinkomponenter blive beskadiget.

### VIGTIGE OPLYSNINGER

Hvis betjeningshåndtagene/ parkeringsbremsehåndtagene ikke flyttes indad på samme tid, vil det medføre, at enhedens sikkerhedssystem lukker enheden ned.

### Gas håndtag

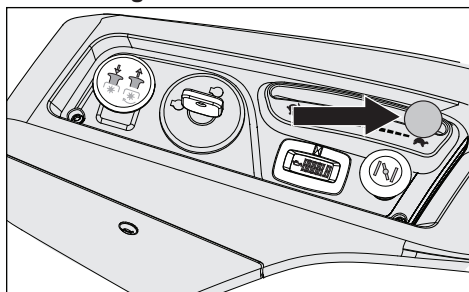

Gasreguleringen justerer motorhastigheden og dermed knivenes rotationshastighed under forudsætning af, at knivafbryderen er trukket ud. Omdrejningstallet øges eller sænkes ved at flytte gasreguleringen henholdsvis frem eller tilbage.

Undgå at lade motoren køre i tomgang i længere tidsrum, da det medfører risiko for tilsmudsning af tændrørene. BENYT FULD

## KONTROLFUNKTIONER

**GAS VED KLIPNINGEN**, da det giver de bedste klippeegenskaber og den mest effektive opladning af batteriet.

### Tændingslås

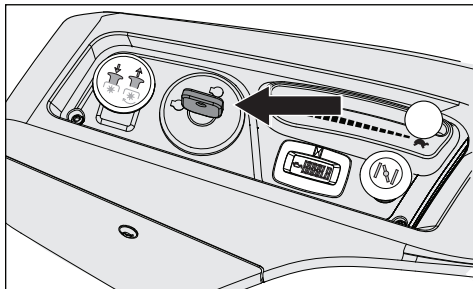

Tændingskontakten er placeret i betjeningspanelet og bruges til at starte og stoppe motoren. På modeller med forlygter drejes tændingsnøglen med uret til ACCESSORY for at tænde lygterne.

### Chokerhåndtag

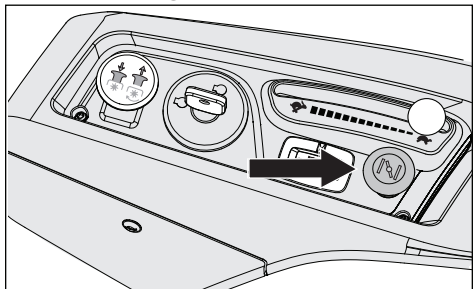

Chokerhåndtaget bruges ved koldstarter til at give motoren en federe brændstofblanding. Ved koldstarter skal betjeningshåndtaget trækkes op.

### Servicetæller

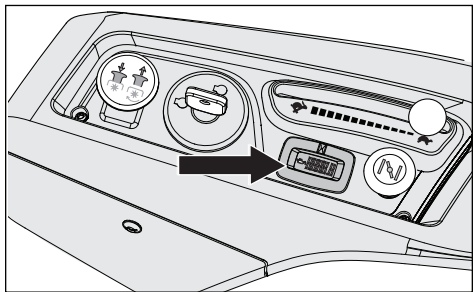

Servicemåleren viser den samlede driftstid, hvor kniven har været aktiveret.

Efter hver 50 timers betjeningsinterval vises et ikon med en oliekanne, og det forbliver tændt i to timer, før der foretages en automatisk nulstilling. Du kan nulstille tælleren manuelt ved at tænde og slukke med nøglen fem gange i intervaller af ét sekund. Se servicehæftet i denne brugsanvisning, hvordan der skal udføres vedligeholdelse på motor og plæneklipper.

### Knivafbryder

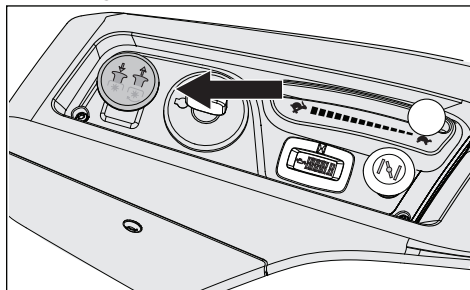

Aktiver klippeudstyret ved at trække knivafbryderen ud. Plæneklipperens knive frakobles, når knappen trykkes ned.

### Sikring

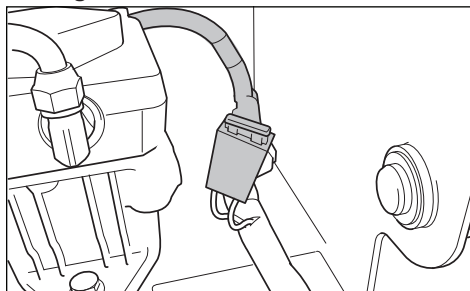

Den primære 20 ampere sikring er placeret i venstre side af maskinen. Man får adgang til sikringen ved at tippe sædet fremad. Sikringen er af typen med flad stift, som anvendes i biler.

### Klippehøjdehåndtag

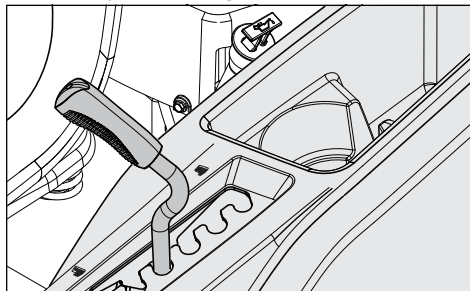

For at indstille klippehøjden trækkes klippehøjdehåndtaget indad, og det flyttes den til den ønskede højdeindstilling.

## KONTROLFUNKTIONER

**VIGTIGE OPLYSNINGER** Løft altid klippeudstyret til den højeste position under transport.

**VIGTIGE OPLYSNINGER** Med henblik på at opnå en ensartet klippehøjde er det vigtigt, at lufttrykket i alle dækkene er 1 bar / 103 kPa / 15 psi.

### Sædejusteringhåndtag

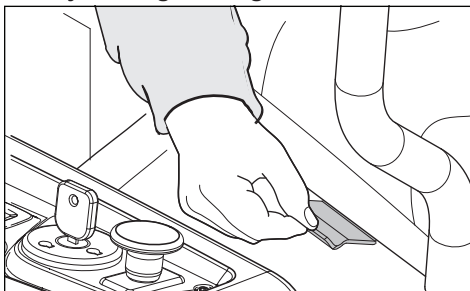

Sædet kan justeres i længderetningen. Hvis der skal foretages justeringer, trækkes håndtaget i højre side under sædet opad, hvorefter sædet kan bevæges tilbage eller frem.

### Bypass-stænger

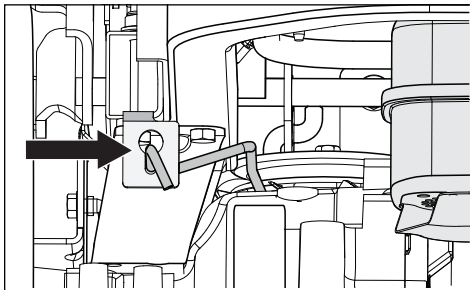

Transaksel-bypass-stængerne skal aktiveres, når plæneklipperen skubbes eller trækkes. Udløserhåndtagene er placeret i siderne bagest på enheden under den bageste motorskærm. Se **Manuel flytning af maskinen** i afsnittet *Betjening*.

**⚠ ADVARSEL!** Bypass-stængerne sidder tæt på lyd-dæmperen. For at forhindre forbrændinger skal motoren slukkes og køle af, før bypass-stængerne betjenes.

### Brændstofventil

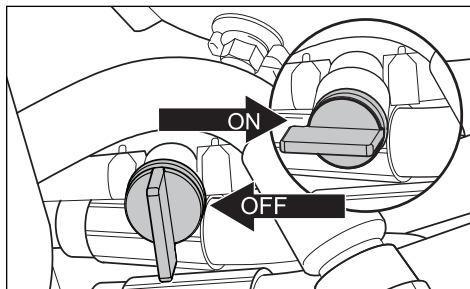

Brændstofsperreventilen er placeret bagest til højre for sædet. Ventilen er lukket, når håndtaget sidder vinkelret på brændstofledningen.

### Spring

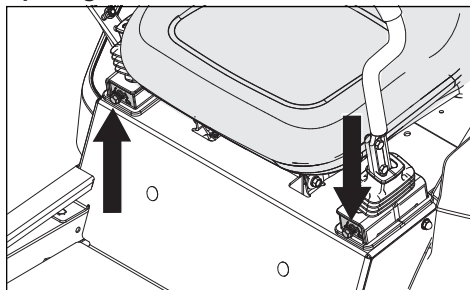

Hvis plæneklipperen ikke kører ligeud, skal lufttrykket i begge bagdæk kontrolleres. Anbefalet lufttryk i bagdækkene er 15 psi (1 bar).

1. Man kan justere sporingen med spingsboltene. Spingsboltene begrænser bevægelsen af styrestængerne, når de er skubbet helt frem.
2. Ved en foreløbig justering af sporingen skal du køre maskinen ud i et åbent område såsom en tom parkeringsplads eller en åben mark.
3. Brug en 1/2" topnøgle til at skrue spingsboltene ud, indtil den flugter med mørtikken.
4. Testkør maskinen ved at køre med fuld gas og begge styrestænger helt fremme. Skru gradvist spingsboltene ind i højre side, indtil maskinen tydeligt begynder at trække til højre.
5. Kør fremad med fuld gas og begge styrestænger helt fremme. Skru gradvist den venstre spingsbolt i, indtil maskinen kører lige.

## KONTROLFUNKTIONER

**⚠ ADVARSEL!** Motoren og udstødningssystemet bliver meget varme under driften. Der er risiko for forbrændinger ved berøring. Lad motoren og udstødningssystemet køle af, inden der fyldes brændstof i tanken.

**⚠ ADVARSEL!** Fyld op til bunden af påfyldningsstudsden. Overfyld ikke. Optør spildt brændstof eller olie. Opbevar, spild eller brug aldrig benzin i nærheden af åben ild.

### Brændstoftank

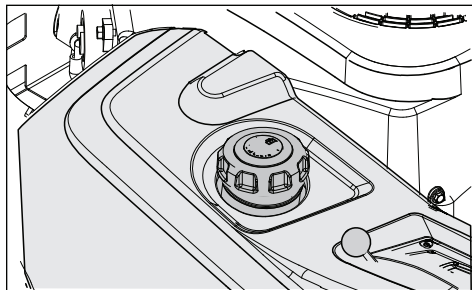

Læs sikkerhedsinstruktionerne inden påfyldning af brændstof. Brændstoftankens kapacitet er 13,25 liter.

Kontroller regelmæssigt, at tankdækslets pakning er intakt, og sørg for, at dækslet er skruet rigtigt på.

Motoren skal som minimum have benzin med et oktantal på 87 (ikke olieblandet benzin). Der kan benyttes miljøtilpasset alkylatbenzin. Se Tekniske data vedr. etanolbrændstof. Metanolbrændstof er ikke tilladt. Brug ikke E85 alkoholbaseret brændstof. Motoren og motorkomponenterne kan tage skade.

Ved drift ved temperaturer under 0 °C skal der benyttes ny og ren vinterbenzin, så koldstartsegenskaberne opretholdes.

**VIGTIGE OPLYSNINGER** Erfaringer har vist, at brændstof med iblandet alkohol (såkaldt gasohol, ethanol eller methanol) kan tiltrække fugt, hvilket fører til udskillelse og dannelse af syrer under opbevaring. Syregasser kan beskadige motorens brændstofs system under opbevaring. Undgå problemer ved at tømme brændstofs systemet før opbevaring, hvis maskinen skal opbevares i 30 dage eller mere. Tøm brændstoftanken, start motoren, og lad den køre, indtil brændstofledningerne og karburatoren er tomme. Brug frisk brændstof til næste sæson. Se **Opbevaring** for at få yderligere oplysninger. Brug aldrig motor eller karburatorrens midler i brændstoftanken, da sådanne midler kan medføre permanente skader.

## DRIFT

Læs afsnittet *Sikkerhed* og de følgende sider, hvis du ikke er bekendt med maskinen.

### Undervisning

Zero turn-plæneklippere er på grund af deres unikke styreegenskaber langt mere manøvreedygtige end typiske plæneklippere.

Læs dette afsnit helt færdigt, før du går i gang med at køre med plæneklipperen. Første gang maskinen bruges, eller indtil du er blevet ordentligt bekendt med betjeningshåndtagene skal du give mindre gas og køre langsommere. BEVÆG IKKE styrehåndtagene til den yderste forlæns- eller baglænsposition i den første driftstid.

Førstegangsbrugere bør gøre sig bekendt med plæneklipperens styring på et fast underlag som f.eks. beton eller asfalt, FØR der gøres forsøg på at køre på græs. Indtil operatøren bliver fortrolig med plæneklipperens betjening og nulvenderadius er der risiko for at beskadige plænen som følge af for aggressive manøvrer.

### Styring

#### Sådan køres der forlæns og baglæns

Plæneklipperens bevægelsesretning og -hastighed påvirkes ved bevægelse af betjeningshåndtagene i siderne af plæneklipperen. Den venstre styrepind styrer det venstre hjul. Den højre styrepind styrer det højre hjul.

Førstegangsbrugere skal skubbe plæneklipperen (se **Manuel transport** i afsnittet *Betjening*) til et åbent og plant område, hvor der ikke er andre personer, køretøjer eller hindringer i nærheden. Kørsel med maskinen under egen kraft kræver, at operatøren sidder i sædet, starter motoren (se **Før start** i afsnittet *Betjening*). Juster motoromdrejningstallet til tomgang, og slæk parkeringsbremsen, men kobl ikke knivene ind endnu. Træk betjeningshåndtagene indad. Så længe betjeningshåndtagene ikke er bevæget fremad eller bagud, vil plæneklipperen ikke bevæge sig.

Bevæg langsomt begge betjeningshåndtag en smule fremad. På denne måde vil plæneklipperen begynde at bevæge sig fremad i en lige linje. Træk betjeningshåndtagene bagud til den neutrale position, så plæneklipperen stopper med at bevæge sig.

Træk betjeningshåndtagene en smule bagud, hvorved plæneklipperen bliver i stand til at bevæge sig baglæns. Skub betjeningshåndtagene fremad til den neutrale position, så plæneklipperen stopper med at bevæge sig.

### Sådan drejes til højre

Træk under forlænskørsel det højre håndtag tilbage imod den neutrale position, mens det venstre håndtags position opretholdes. Dette vil reducere omdrejningstallet på højre hjul og få maskinen til at køre i den retning.

### Sådan drejes til venstre

Træk under forlænskørsel det venstre håndtag tilbage imod den neutrale position, mens det højre håndtags position opretholdes. Dette vil reducere omdrejningstallet på venstre hjul og få maskinen til at køre i den retning.

### Vending på stedet

Træk under forlænskørsel først begge betjeningshåndtag tilbage, indtil plæneklipperen standser eller bremses kraftigt.

Ved derefter skiftevis at skubbe den ene pind en smule fremad og trække den anden en smule bagud, kan vendingen gennemføres.

### Inden start

**⚠ ADVARSEL!** Sørg for, at området er frit for sten eller andre objekter, der eventuelt kan blive slynget ud af de roterende knive.

1. Læs kapitlerne om *Sikkerhed* og *Betjeningslementer*, før maskinen startes.
2. Udfør daglig vedligeholdelse, før motoren startes (se **Vedligeholdelsesplan** i afsnittet *Vedligeholdelse*).
3. Kontroller, at der er tilstrækkelige mængder brændstof i tanken.
4. Juster sædet til den ønskede position.

**⚠ ADVARSEL!** Motorudstødningsgassen indeholder kulilte, som er en lugtfri, farveløs og giftig gas. Maskinen må ikke bruges i lukkede rum.

### Start af motoren

1. Tag plads i sædet.
2. Løft klippeudstyret til den højeste position.

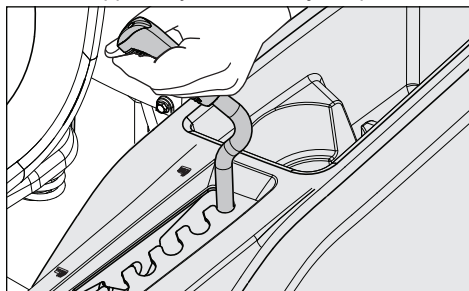

## DRIFT

3. Frakobl plæneklipperens knive ved at trykke knivafbryderen nedad.
4. Flyt betjeningshåndtagene/ parkeringsbremsehåndtagene fast ud i den låste position.
5. Sæt håndtaget i den midterste stilling. Hvis motoren er kold, skal chokerhåndtaget være trukket op.
6. Tryk ind, og drej tændingsnøglen til startpositionen.

**VIGTIGE OPLYSNINGER** Lad ikke starteren køre i mere end 5 sekunder ad gangen. Hvis motoren ikke starter, skal du vente ca. ti sekunder, før du forsøger at starte igen.

7. Når motoren starter, skal tændingsnøglen slippes med det samme, så den vender tilbage til positionen RUN.
8. Indstil motorens omdrejningstal med gashåndtaget. Lad motoren køre med et moderat omdrejningstal, ca. halv gas, et kort stykke tid før brug. **BRUG FULD GAS, NÅR DER SLÅS GRÆS.**

### Kørsel

1. Slæk parkeringsbremsen ved at trække betjeningshåndtagene/ parkeringsbremsehåndtagene indad til den neutrale position på samme tid.  
*BEMÆRK: Plæneklipperen er udstyret med et system til registrering af brugertilstedeværelse. Hvis føreren forsøger at forlade sædet med motoren i gang, uden at parkeringsbremserne er trukket, lukker motoren ned.*
2. Sænk klippeudstyret til den ønskede klippehøjde.

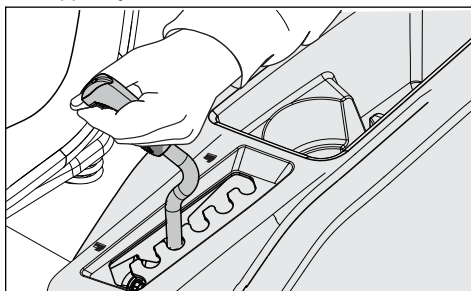

3. Flyt gashåndtaget til fuld gas (hasesymbolet).
4. Kobl klippeudstyret til ved at trække knivafbryderen op.

**⚠ ADVARSEL!** Sørg for, at ingen opholder sig i nærheden af plæneklipperen, når du aktiverer knivafbryderen.

5. Træk betjeningshåndtagene indad, og flyt langsomt begge betjeningshåndtag en smule fremad for at køre fremad i en lige linje.

### Standsnng af motoren

1. Flyt gashåndtaget til mindstepositionen (skildpaddesymbolet).
2. Flyt styrestængerne ud på samme tid til parkeringsbremsens position.
3. Frakobl klippeudstyret ved at trykke knivafbryderen ned.
4. Løft klippeudstyret til den højeste position. Hvis motoren har været under hård belastning, skal den have lov at køre i tomgang i mindst 60 sekunder for at nå normal driftstemperatur, før den standses. Undgå at lade motoren køre i tomgang i længere perioder, da dette kan medføre tilsoedning af tænderne.
5. Drej tændingsnøglen til stoppositionen. Fjern nøglen. Fjern altid nøglen for at forhindre uautoriseret brug, når plæneklipperen forlades.

**VIGTIG INFORMATION** Når du stopper og forlader maskinen, skal begge betjeningshåndtag/parkingsbremsehåndtag flyttes ud i den låste position på samme tid.

**VIGTIGE OPLYSNINGER** Hvis tændingslåsen efterlades i nogen anden position end OFF (FRA), vil batteriet gradvist blive afladt.

### Anvendelse på skråninger

Læs sikkerhedsinstruktionerne for **Kørsel på skråninger** i afsnittet *Sikkerhed*.

- Vælg den lavest mulige hastighed, inden der gøres forsøg på at forcere skråninger (gælder både opad og nedad).
- Undgå at standse eller ændre hastighed på skråninger.
- Hvis det er nødvendigt at stoppe helt, skal du trække betjeningshåndtagene/ parkeringsbremsehåndtagene til neutral position og skubbe udad for at aktivere parkeringsbremsen.
- Træk betjeningshåndtagene/ parkeringsbremsehåndtagene tilbage imod midten af plæneklipperen, og skub dem fremad for at genoptage en fremadgående bevægelse.
- Sving skal gennemkøres med lav hastighed.

**⚠ ADVARSEL!** Kør aldrig med maskinen i terræn, der hælder mere end 10 grader. Slå skråninger opad og nedad, men aldrig fra side til side. Undgå pludselige retningsskift. Kør aldrig på tværs af skråninger.

## Tips til slårbejdet

- Vær opmærksom på, og markér sten og andre faste genstande for at undgå kollisioner.
- Begynd med en stor klippehøjde, og reducer den, indtil der opnås tilfredsstillende klipperesultater. Gennemsnitlige plæner bør klippes til 63,5 mm i den kolde sæson og over 76,2 mm i de varme måneder. Plænen kommer til at se sundere og flottere ud, hvis den slås ofte efter moderat vækst.
- Hvis græsset er over 15,2 cm højt, opnås de bedste resultater ved at slå i to omgange. Første gang slås med en relativt stor højde; anden gang slås med den ønskede højde.
- Klipperesultatet bliver bedst med et højt motoromdrejningstal (knivene roterer hurtigt) og lav hastighed (maskinen bevæger sig langsomt). Hvis græsset ikke er for langt og tæt, kan kørehastigheden forøges, uden at det har negativ indvirkning på klipperesultatet.
- Plænen bliver flottest, hvis den slås ofte. Plænen bliver mere ensartet, og græsafklippet fordeles mere jævnt over det bearbejdede område. Det samlede tidsforbrug øges ikke, idet der kan køres hurtigere, uden at det medfører dårlige klipperesultater.
- Når der klippes store områder, skal man starte med at dreje til højre, så det afklippede græs udtømmes væk fra buske, hegn, indkørsler osv. Efter én eller to runder, klippes i den modsatte retning, hvor der drejes til venstre, indtil man er færdig.

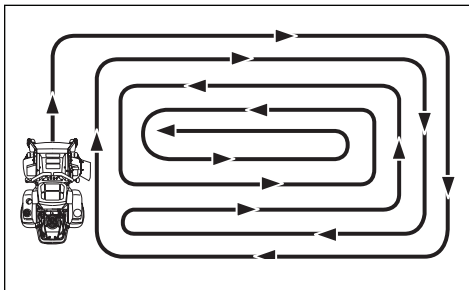

- Undgå at slå våde græsplæner. Klipperesultatet forringes, fordi hjulene synker

ned i den våde plæne, der danner sig klumper, og græsafklippet sætter sig fast under skjoldet.

- Spul altid undersiden af klippeudstyret med vand efter brugen. Ved rengøring skal klippeudstyret være løftet til transportpositionen. Sørg for, at plæneklipperen er kølet af, og motoren er slukket.
- Brug trykluft til at rengøre klippeudstyrets overside. Undgå ophobning af vand på oversiden, motoren og elektriske komponenter.
- Når der arbejdes med findelingsudstyret, er det vigtigt, at klippeintervallerne er korte.

**⚠ ADVARSEL!** Foretag aldrig justeringer, medmindre:

- motoren er standset
- tændingsnøglen er fjernet,
- parkeringsbremsen er aktiveret

## Manuel flytning af maskinen

Hvis plæneklipperen skal skubbes eller trækkes, skal EZT-bypass-stængerne aktiveres. EZT-bypass-stængerne er placeret på bag på rammen under den bageste motorskærm.

1. Løft klippeudstyret til den højeste position.
2. Flyt betjeningshåndtagene/ parkeringsbremsehåndtagene indad til den neutrale position.
3. Træk EZT-bypass-stængerne op og ud af notåbningerne. Frigør håndtagene med hovedet uden for rammen, så de holdes i bypass-positionen.

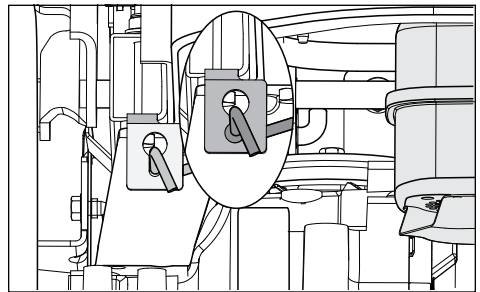



4. Gå frem i omvendt rækkefølge for at aktivere EZT'erne til kørsel igen.

Læs maskinen på lastbil eller anhænger ved at køre langsomt op ad ramperne. LØFT IKKE! Maskinen er ikke beregnet til at blive løftet pr. håndkraft.

## DRIFT

**VIGTIGE OPLYSNINGER** Hvis du vil skubbe plæneklipperen manuelt, skal du aktivere hydro-bypass-håndtagene på begge sider og træk begge betjeningshåndtag/ parkeringsbremsehåndtag indad og skubbe maskinen.

 **ADVARSEL!** Bypass-stængerne sidder tæt på lyddæmperen. For at forhindre forbrændinger skal motoren slukkes og køle af, før bypass-stængerne betjenes.

 **ADVARSEL!** Vær ekstra forsigtig, når maskinen køres op på en lastbil eller trailer ved hjælp af ramper. Der er risiko for alvorlig personskade eller dødsfald, hvis maskinen falder af ramperne.

# VEDLIGEHOLDELSE

## Vedligeholdelsesskema

Nedenfor vises en oversigt over det vedligeholdelsesarbejde, der skal udføres på maskinen. Hvis et emne ikke er beskrevet i vejledningen, skal du kontakte et autoriseret

serviceværksted. Det anbefales at udføre årlige eftersyn på et autoriseret serviceværksted, så maskinen holdes i den bedst mulige tilstand, og så det sikres, at den er sikker at bruge.

**Læs Generel vedligeholdelse** i afsnittet *Sikkerhed*.

VEDLIGEHOLDELSE	HVER DAG		MINDST ÉN GANG OM ÅRET	SERVICEINTERVAL I TIMER			
	FØR	EFTER		25	50	100	300
<b>KONTROLLER</b>							
Parkeringsbremsen til justering	●						
Motorens oliestand (hver gang der tankes)	■						
Sikkerhedssystem	●						
For brændstof- og olielækager.	◆						
For skader		◆					
For løse komponenter (skruer, møtrikker)		◆					
For skader på klippeudstyret		◆					
Dæktryk				●	●	●	●
Batteritilslutninger			●	●	●	●	●
<b>RENGØR</b>							
Motorens luftindtag		■		■			
Under klippeudstyret		●					
Omkring motoren		◆					
Omkring remmene og remskiverne.		◆			◆	◆	◆
Motorens luftindtag <sup>2)</sup>			■	■			
Skumlufffilterets forfilter <sup>2)</sup>			■	■			
Luffilterets papirfilterindsats <sup>2)</sup>			■	■			
<b>OGSÅ</b>							
Efterse lyddæmperen/gnistfangeren.			◆		◆	◆	◆
Start motoren og knivene, lyt efter usædvanlige lyde.		◆					
Slib <sup>3)</sup> /udskift plæneklipperens knive			●	●			

- = Beskrevet i denne vejledning
- ◆ = Ikke beskrevet i denne vejledning
- = Se vejledningen fra motorproducenten

- 1) Første udskiftning efter 8-10 timer. Hvis maskinen bruges under kraftig belastning eller ved høje omgivende temperaturer, skal olien udskiftes for hver 50 timers interval.
- 2) Under støvede forhold er rengøring og udskiftning nødvendigt oftere.
- 3) Skal udføres af et autoriseret serviceværksted.



**ADVARSEL!** Før der udføres service eller justeringer:

- Aktiver parkeringsbremsen.
- Frakobl knivafbryderen.
- Drej tændingslåsen til positionen OFF (FRA), og fjern nøglen.
- Sørg for, at knivene og alle bevægelige dele står helt stille.

# VEDLIGEHOLDELSE

VEDLIGEHOLDELSE	HVER DAG		MINDST ÉN GANG OM ÅRET	VEDLIGEHOLDELSESI- TERVAL I TIMER			
	FØR	EFTER		25	50	100	300
<b>KONTROLLER</b>							
Gaskabel til justeringer						■	
Klippeudstyret til justering			●				●
Tilstanden på remmene og remskiverne			●			●	
Styrehjul (ved 200 timers interval)			●			●	
Motorens ventilspillerum <sup>3)</sup>			◆				◆
<b>UDSKIFT</b>							
Tændrør			■			■	
Motorolie <sup>1)</sup>			■	■			
Motoroliefilter			■			■	
Brændstoffilter			■			■	
Papirluftfilter <sup>2)</sup>			■			■	
Skumluftfilterets forfilter <sup>2) 4)</sup>			■				
Luftfilterets papirfilterindsats <sup>2) 4)</sup>			■				
<b>OGSÅ</b>							
Udfør 300-timers service <sup>3)</sup>			◆				◆

1) Første udskiftning efter 8-10 timer. Hvis maskinen bruges under kraftig belastning eller ved høje omgivende temperaturer, skal olien udskiftes for hver 50 timers interval.

2) Under støvede forhold er rengøring og udskiftning nødvendigt oftere.

3) Skal udføres af et autoriseret serviceværksted.

4) hvis monteret.

● = Beskrevet i denne vejledning

◆ = Ikke beskrevet i denne vejledning

■ = Se vejledningen fra motorproducenten

**VIGTIGE OPLYSNINGER** Plæneklipperen er udstyret med et 12-volt-system med negativ stel. Det andet køretøj skal ligeledes være baseret på 12-volt med negativ stel. Benyt ikke plæneklipperen til at starte andre køretøjer.



**FORSIGTIG!** Bær altid beskyttelsesbriller under håndtering af batterier.



**ADVARSEL!** Kortslut aldrig batteripolerne ved at lade en skruenøgle eller en anden genstand komme i kontakt med begge batteripoler på samme tid. Før batteriet tilsluttes, skal du tage metalarmbånd, armbåndsurre, ringe og lignende af. Den positive pol skal forbindes først for at undgå gnistdannelse som følge af utilsigtet stelslutning.

**VIGTIGE OPLYSNINGER** Før du genstarter enheden, skal du sørge for at udskifte afskærmninger, er blevet fjernet under vedligeholdelse.

# VEDLIGEHOVELSE

## Batteri

Hvis batteriet er for svagt til at starte motoren, skal det lades op igen.

## Brug af startkabler

1. Tilslut enderne af det RØDE kabel til den POSITIVE pol (+) på hvert af batterierne, og vær forsigtig med at undgå kortslutning imod karros.
2. Forbind den ene ende af det SORTE kabel til den NEGATIVE pol (-) på det fuldt opladte batteri.
3. Forbind den anden ende af det SORTE kabel til et godt CHASSISSTEL-punkt på plæneklipperen med det afladte batteri, men hold afstand til brændstoffranken og batteriet.

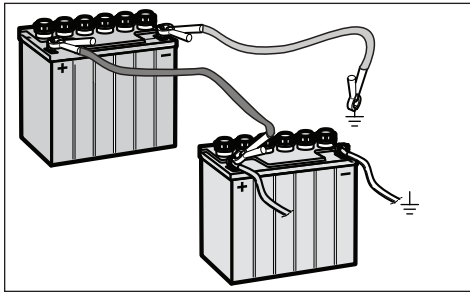

## Fjern kablerne i den modsatte rækkefølge

1. Fjern først det SORTE kabel fra chassiset og derefter fra det fuldt opladte batteri.
2. Fjern det RØDE kabel til sidst fra de to batterier.

Plæneklipperen er udstyret med et vedligeholdelsesfrit batteri, som ikke skal vedligeholdes. Periodisk opladning af batteriet med en batterilader til bilbatterier vil imidlertid forlænge dets levetid.

- Hold batteriet og batteripolerne rene.
- Sørg for, at batteriboltene er stramme.
- Ladetiderne fremgår af diagrammet.

STD-BATTERI	LADETIL- STAND	OMTRENTLIG OPLADNINGSTID* TIL FULD OPLADNING VED 80 °F			
		Maks. hastighed ved:			
		50 ampere	30 ampere	20 ampere	10 ampere
12,6 V	100 %	- FULD OPLADNING			
12,4V	75%	20 min.	35 min.	48 min.	90 min.
12,2V	50%	45 min.	75 min.	95 min.	180 min.
12,0V	25%	65 min.	115 min.	145 min.	280 min.
11,8V	0%	85 min.	150 min.	195 min.	370 min.

\*Ladetiden afhænger af batteriets kapacitet, tilstand, alder, temperatur og af laderens effektivitet

## Rengøring af batteriet og polerne

Korrosion og snavs på batteriet og polerne kan medføre, at batteriet taber strøm.

1. Løsn de to møtrikker på J-boltene i siden så meget, at batteriets montagebeslag glider af batteriet.

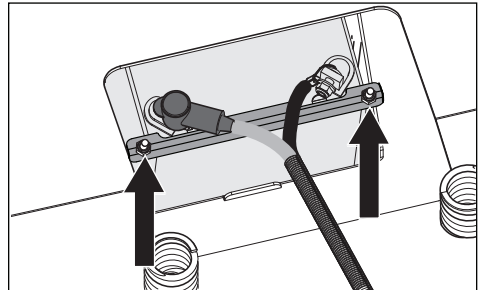

2. Brug to 1/2"-skruenøgler til at afbryde det SORTE batterikabel og derefter det RØDE batterikabel.
3. Fjern forsigtigt batteriet fra plæneklipperen
4. Skyl batteriet med almindeligt vand, og tør det af.
5. Rengør polerne og batterikabelenderne med en trådbørste, så de skinner.
6. Smør polerne med fedt eller vaseline.

## Udskiftning af batteri

1. Isæt det nye batteri med polerne i samme positioner som med det gamle batteri.
2. Sæt først det RØDE batterikabel på den positive (+) batteripol.
3. Sæt det SORTE stelkabel på den negative (-) batteripol.
4. Før montagebeslaget op over batteriet og stram møtrikkerne.
5. Sæt batteripolafskærmningen på igen.

## VEDLIGEHOLDELSE

**VIGTIGE OPLYSNINGER** Åbn eller fjern ikke batterihætter eller afskærmninger. Det er ikke nødvendigt at kontrollere elektrolytstanden eller efterfylde elektrolyt.

Benyt altid to skruenøgler til polskruerne.

**⚠ FORSIGTIG!** Bly/syre batterier danner eksplosiv gas. Gnister, åben ild og genstande til tobaksrygning skal holdes på afstand af batterier. Bær altid beskyttelsesbriller under håndtering af batterier.

### Sikkerhedssystem

Maskinen er udstyret med et sikkerhedssystem, som forhindrer start og kørsel under følgende forhold.

Motoren kan kun startes, når:

- klippeudstyret er deaktiveret.
- Styrepindene/parkeringsbremsehåndtagene er i den ydre, neutrale låseposition, hvor du har sikret, at håndbremsen er fuldt aktiveret for en sikker opstart.

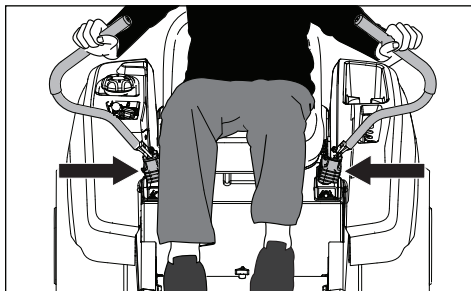

**BEMÆRK:** Hvis betjeningshåndtagene/parkeringsbremsehåndtagene ikke opretholde en fuld udadvendt position, kan spændingen justeres ved at spænde møtrikken på bagsiden af drejetappen. (Se Parkeringsbremse i dette afsnit).

Kontroller dagligt, at sikkerhedssystemerne fungerer, ved at forsøge at starte motoren i en situation, hvor en af betingelserne ikke er til stede. Sørg for at udbedre situationen, og prøv igen.

Hvis maskinen starter, selv om en af disse betingelser ikke foreligger, skal du slukke maskinen og reparere sikkerhedssystemet, før maskinen bruges igen.

Kontroller, at motoren går i stå, hvis parkeringsbremsen ikke er aktiveret, og operatøren forlader sædet.

Kontroller, at motoren går i stå, hvis plæneklipperens knive er indkoblet, og operatøren midlertidigt forlader førersædet.

**VIGTIGE OPLYSNINGER** For at kunne køre, skal føreren sidde i sædet, og betjeningshåndtagene/parkeringsbremsehåndtagene skal flyttes til den aktiverede (ydre) position. Ellers vil motoren stoppe.

### Parkeringsbremse

Kontroller visuelt, at der ikke forekommer skader på betjeningshåndtag, stænger eller kontakter til parkeringsbremsen. Udfør en test i stilstand, og bekræft, at der er tilstrækkelig bremsevirkning.

For at justere parkeringsbremsens spænding skal du flytte afskærmningen, som dækker bunden af styrestængerne. Spænd 1/2"-drejemøtrikken, indtil bremsevirkningen er korrekt.

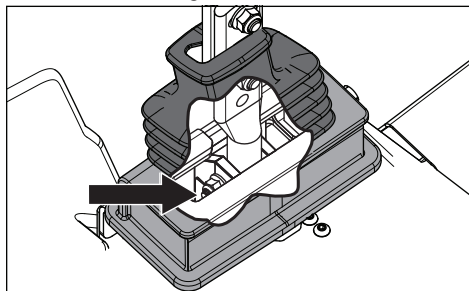

Udskift styrefafskærmningen, og sørg for, at afskærmningens overside sidder korrekt mellem de to justeringsbolte på betjeningshåndtagene.

Kontakt Husqvarna-serviceværkstedet, hvis parkeringsbremsen skal justeres yderligere.

**VIGTIGE OPLYSNINGER** Maskinen skal stå stille, når parkeringsbremsen aktiveres.

**⚠ ADVARSEL!** Forkert justering medfører forringet bremsevirkning og kan forårsage en ulykke.

### Dæktryk

Alle dæk skal have et tryk på (1 bar / 103 kPa / 15 psi).

**VIGTIGE OPLYSNINGER** Fyld IKKE nogen form for dækføring eller skumfyldt i dækkene. For kraftige belastninger forårsaget af skumfyldte dæk vil medføre svigt i utide. Brug kun de dæk, som producenten foreskriver.

## VEDLIGEHOLDELSE

### Støtthjul

Kontroller ved 200 timers interval. Kontroller, at hjulene drejer frit. Hvis hjulene ikke drejer frit, skal enheden indleveres til service hos forhandleren.

Skumfyldte dæk og massive dæk medfører, at garantien bortfalder.

### Afmontering og montering

Fjern møtrikken og støtthjulsbolten. Træk hjulet ud af åget, og pas på afstandsstykkerne. Saml i den modsatte rækkefølge. Stram støtthjulsbolten.

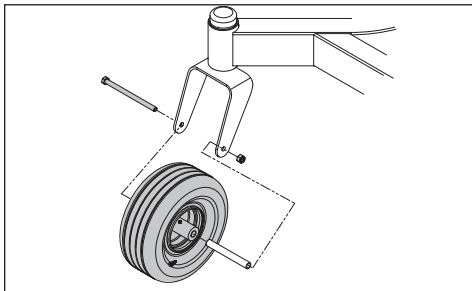

### Kileremme

Kontroller ved 100 driftstimers interval. Se efter alvorlige revner og større skader.

**BEMÆRK:** Det er normalt, at remmen har mindre revner.

Remmene kan ikke justeres. Udskift remmene, hvis de er så slidte, at de begynder at glide.

### Afmontering af klippeudstyrets remmen

1. Parker på en plan overflade. Træk håndbremsen.
2. Sænk klippeudstyret til den laveste klippeposition.
3. Fjern boltene fra remskjoldene, og tag skjoldene af.
4. Fjern snavs og græs fra klippehusene og generelt på klippeudstyrets overflade.
5. Løsn møtrikken, der fastgør remstrammerarmen. Træk remføringen op og ud af armen på styreremskiven.

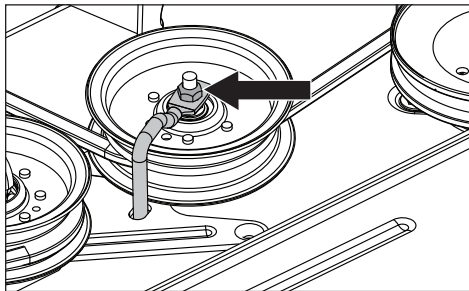

6. Tryk indad på remskivens arm for at løsne remstrammningen.
7. Løft forsigtigt remmen op over kanten på klippehusets remskiver, og fjern remmen fra klippeudstyret.

### Montering af klippeudstyrets rem

**BEMÆRK:** Se remføringen på mærkaten på toppen af udstyret. Dermed bliver det lettere at montere remmen.

1. Før remmen omkring den elektriske koblings remskive, som sidder på motorakslen.
2. Før remmen fremad og op på klippeudstyret.
3. Placer remmen omkring den fjederbelastede styreremskive.
4. Før remmen omkring den faste styreremskive og omkring dornhusene.
5. Tryk indad på armen på styreremskiven, og sæt forsigtigt remmen over den faste styreremskive. Når remmen er ført korrekt, skal du langsomt slippe armen på styreremskiven for at spænde remmen.
6. Kontroller remføringen igen for at sikre, at den svarer til monteringsmærkaten, og se efter, at remmen ikke er snoet.
7. Spænd remføringen.
8. Sæt remskjoldene på igen.

### Justering af klippeudstyret

#### Nivellering af klippeudstyret

Juster klippeudstyret, mens plæneklipperen befinder sig på en plan overflade. Sørg for, at dækkene er pumpet op til det korrekte tryk. Se *Tekniske data/Transmission*. Hvis dæktrykket er for højt eller for lavt, kan klippeudstyret ikke justeres korrekt. Løft klippeudstyret til den højeste position (transportpositionen).

Klippeudstyret skal justeres, så det er en smule højere bagi.

**BEMÆRK:** For at opnå en nøjagtig nivellering skal klippeudstyrets drivrem være monteret, før klippeaggregatet nivelleres.

## VEDLIGEHOLDELSE

1. Brug kraftige handsker. Drej de yderste knivspidser, så de peger ud imod enderne eller siderne af klippeudstyret.

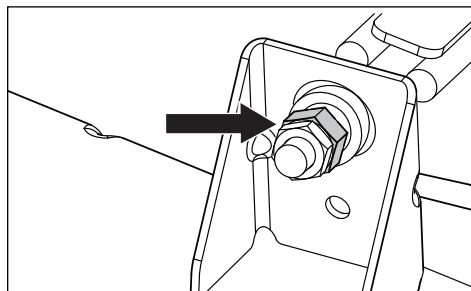
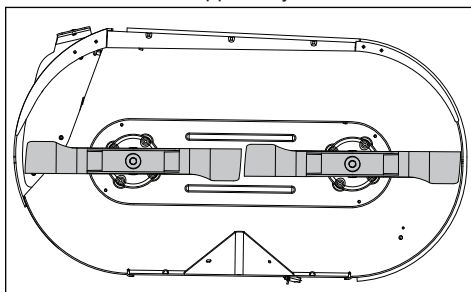

*BEMÆRK: Dette placerer klippeudstyret i en standardmåleposition. Afhængigt af typen af græs, som klippes, eller miljømæssige forhold kan yderligere justeringer være påkrævet for at opnå den ønskede klipping.*

2. Mål fra underlaget og op til underkanten på knivspidsen på udkastssiden af klippeudstyret. Noter målet.
3. Gå over til den anden side, og kontroller, at målet er det samme. Hvis justering er påkrævet – brug en 3/4"-skruenøgle eller en svensknøgle til at dreje afstandsjusteringsmøtrikkerne i siderne imod urets retning for at sænke og i urets retning for at løfte. Juster, indtil begge mål er ens.

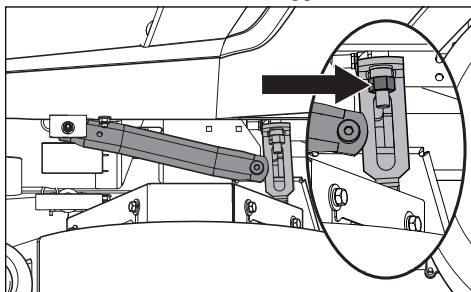

4. Drej en af knivene, så den flugter forud og bagud med klippeudstyret. Hvis den forreste knivspids ikke måler 6,35 til 9,52 mm lavere end bagenden, skal du fjerne fodpladen for at få adgang til justering af den forreste del af klippeudstyret. Brug en justerbar skruenøgle til at løsne den bagerste kontramøtrik på de forreste ophængsstænger. Juster, så der flugtes med forreste del af løftestængernes møtrik. Drejning i urets retning løfter fronten af klippeudstyret, mens drejning imod urets retning sænker fronten. Juster møtrikken, indtil den bageste knivspids er 6,35 til 9,52 mm højere end den forreste knivspids.

### Klippekniive

**⚠ FORSIGTIG!** Knivene er skarpe. Beskyt hænderne med handsker, og/eller vikl kraftigt stof rundt om knivene inden håndtering.

Skærping af knive skal udføres af et autoriseret serviceværksted.



For at opnå de bedste klipperesultater er det vigtigt, at knivene er skærpede og ubeskadigede. Udskift knive, hvis de er bøjedede eller revnede som følge af kontakt med hindringer.

Lad serviceværkstedet afgøre, om et skær med store hak kan repareres/slibes eller skal udskiftes. Afbalancer knivene efter skærping. Kontroller knivophængene.

### Udskiftning af knive

1. Fjern knivbolten ved at dreje den imod urets retning.
2. Monter nye eller skærpede knive med prægningen "GRASS SIDE (GRÆSSIDE)" vendt imod græsset/jorden (nedad) eller "THIS SIDE UP (DENNE SIDE OP)" imod klippeudstyret og klippehuset.
3. Anbring knivåbningen sikkert på klippehuset.
4. Fastspænd knivbolten sikkert.
5. Spænd knivbolten med 60-81 Nm.

**VIGTIGE OPLYSNINGER** Den specielle knivbolt er varmebehandlet. Udskift om nødvendigt altid med en ny Husqvarna-bolt. Der må ikke benyttes materiale af en lavere kvalitet end den anførte.

## VEDLIGEHOLDELSE

### Rengøring

Regelmæssig rengøring, især under klippeudstyret, forlænger maskinens levetid. Rengør maskinen umiddelbart efter brug (når den er kølet af), inden snavset sætter sig fast.

Sprøjt ikke vand på toppen af klippeudstyret. Brug trykluft til at rengøre oversiden af klippeudstyret. Brug ikke en højtryksrenser eller damprenser. Undgå at sprøjte vand på motordele og elektriske komponenter.

Rengør undersiden af klippeudstyret med vand ved normalt tryk. Fastgør lynkoblingen (fra tilbehørspakken) til en haveslange. Klik slangen i renehullet efter klipningen, og luk op for vandtilførslen.

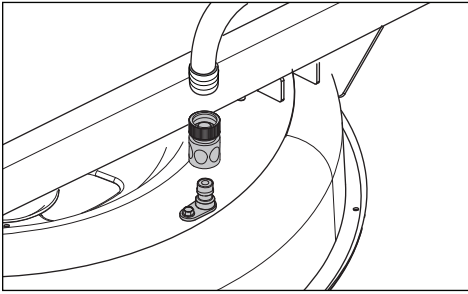

Start plæneklipperen igen, og aktiver knivene, så rotationen vasker snavset væk. Sørg for at holde slangen væk fra plæneklipperens knive.

Varme overflader må ikke skylles med koldt vand. Lad enheden køle af, før den vaskes.



**FORSIGTIG!** Brug sikkerhedsbriller, når enheden rengøres og vaskes.

### Bolte og møtrikker

Kontroller dagligt. Efterse hele maskinen for løse og manglende bolte og møtrikker.

# SMØRING

12/12	1/52	1/365		25 t	50 timer	100 timer	300 t
				1 ← (2x)			
				2 ← (2x)			
				3 ← (2x)	← (2x)		
				4 ▼	▼	▼	▼
▼		👁️		4			5 🔋

12/12 Hvert år

1/52 Hver uge

1/365 Hver dag

Smør med fedtsprøjte



Filterskift



Olieskift



Niveauekontrol



## Generelt

Fjern tændingsnøglen for at forhindre utilsigtede bevægelser under smørearbejdet.

Når der smøres med en oliekanne, skal kanden være fyldt med motorolie.

Når der smøres med fedt, skal der, medmindre andet fremgår, benyttes molybdendisulfid-fedt af høj kvalitet.

Ved daglig brug skal maskinen smøres to gange om ugen.

Tør overskydende fedt væk efter smøringen.

Det er vigtigt at undgå at få fedt på remmen eller remskivernes drevoverflader. Hvis det sker, så prøv at fjerne det med sprit. Hvis remmen fortsat glider efter rengøringen, skal den udskiftes.

Benzin eller andre petrokemiske produkter må ikke bruges til rengøring af remme.

**VIGTIGE OPLYSNINGER** Benyt så lidt smøremiddel som muligt, og sørg for at fjerne eventuelt overskydende smøremiddel, så det ikke kommer i kontakt med remme eller de drivende/drevne overflader på remskiverne.

**⚠️ ADVARSEL!** Undslippende hydraulikolie under tryk kan have tilstrækkelig kraft til at trænge igennem huden og forårsage alvorlig personskade. Søg lægehjælp med det samme i tilfælde af personskader med undslippende væsker. Der kan udvikle sig alvorlig infektion eller reaktion, hvis korrekt behandling ikke iværksættes.

# SMØRING

## Motorolie

**BEMÆRK:** Skift motorolien, når motoren er varm. Se instruktionsbogen for anbefalinger til korrekt udskiftning af olie- og filterskift.

**⚠ ADVARSEL!** Motorens aftapningsprop sidder tæt på lyddæmperen. For at forhindre forbrændinger skal motoren slukkes og køle lidt ned, så motoren stadig er varm, men de omgivende overflader og olien ikke er det.

1. Parker på en plan overflade. Aktiver parkeringsbremsen.
2. Rens snavs og urenheder i området omkring oliepåfyldningsdækslet.
3. Fjern hættten/oliepinden.
4. Find afløbslangen på bageste højre side af motoren under lyddæmperen.

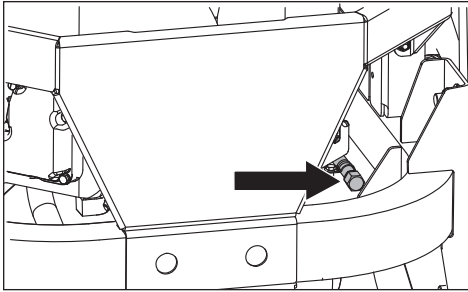

5. Anbring en beholder af passende størrelse under slangens ende, og afmonter olieaftapningsproppen.
6. Lad olien dræne fra motoren.
7. Sæt aftapningsproppen på, og spænd fast.
8. Fyld ny olie på motoren til bunden af påfyldningsrørets gevind. Kontroller olieniveauet på oliepinde.
9. Sæt oliedækslet sikkert på, når oliestanden er FULD.
10. Se servicehæftet for intervaller for oliekontrol og udskiftning.

## Smørekopper til hjul og klippeudstyr

Brug kun leje-fedt af god kvalitet. Fedt fra kendte producenter (olieselskaber etc.) er i reglen af god kvalitet.

### Forhjulsophæng

Smør med 3-4 tryk på en fedtsprøjte ved hvert sæt hjullejer.

### Forhjulsløjer

Smør med 3-4 tryk på en fedtsprøjte ved hvert sæt hjullejer.

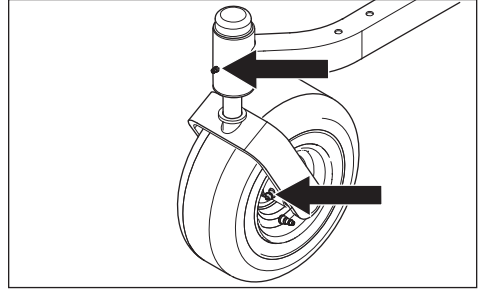

### Klippeudstyrsspindler

Sænk klippeudstyret fuldstændigt. Smør med en fedtsprøjte, 2-3 tryk pr. spindel i åbningerne på remskjoldene.

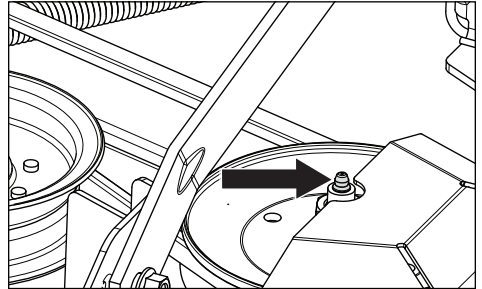

## Transmission

Transmissionen er vedligeholdelsesfri, uden behov for niveauekontrol eller olieskift. Udskift enheden eller kontakt din Husqvarna-forhandler, hvis der opstår lækage.

## FEJLFINDING

### Problem/Årsag

#### Motoren vil ikke starte

- Knivafbryderen er aktiveret
- Styrebetjeningshåndtagene er ikke låst i den neutrale position
- Parkeringsbremsen er ikke aktiveret
- Afladet batteri
- Urenheder i karburatoren eller brændstofledningerne
- Brændstoffilførlens afspærringsventil er lukket eller i forkert position
- Tilstoppet brændstoffilter eller brændstofledning
- Fejl i tændingssystemet

#### Starteren tårner ikke motoren

- Afladet batteri
- Batteripolernes kabeltilslutninger er defekte
- Overbrændt sikring
- Fejl i startmotorens sikkerhedskreds.  
Se **Sikkerhedssystem** i afsnittet *Vedligeholdelse*

#### Motoren går ujævnt

- Fejlbehæftet karburator
- Tilstoppet brændstoffilter eller -dyse
- Chokeren aktiveres med varm motor
- Tilstoppet udluftningsventil i tankdækslet
- Brændstoffranken er næsten tom
- Tilsodede tændrør
- Fed brændstofblanding eller fed brændstof-luft-blanding.
- Forkert brændstofftype
- Vand i brændstoffet
- Tilstoppet luftfilter

#### Motoren forekommer svag

- Tilstoppet luftfilter
- Tilsodede tændrør
- Karburator justeret forkert
- Indesluttet luft i hydrauliksystemet

#### Maskinen vibrerer

- Knivene er løse
- Knivene er ikke afbalanceret korrekt
- Motoren er løs

#### Motoren bliver for varm

- Tilstoppet luftfilter eller køleribber
- Motor overbelastet
- Dårlig luftcirkulation omkring motoren
- Defekt motoromdrejningsregulator
- For lidt eller ingen olie i motoren
- Urenheder brændstofledningerne
- Tilsodede tændrør

#### Batteriet oplades ikke

- Batteripolernes kabeltilslutninger er defekte
- Ladeledningen er afbrudt
- Fejl i motorens ladesystem

#### Plæneklipperen bevæger sig langsomt, uregelmæssigt eller slet ikke

- Parkeringsbremsen er aktiveret
- Omledningsmekanisme aktiveret
- Transmissionens drivrem er slap eller ikke aktiveret
- Indesluttet luft i hydrauliksystemet

#### Klippeudstyret går ikke i indgreb

- Drivremmen til klippeudstyret er løs
- Kontakten til den elektromagnetiske kobling er løs
- Knivafbryderen er defekt eller er gået løs fra kabeltilslutningen
- Overbrændt sikring

#### Transakslen lækker olie

- Beskadigede tætninger, hus eller pakninger
- Indesluttet luft i hydrauliksystemet

#### Uensartede klipperesultater

- Uens lufttryk i dækkene
- Bukkede knive
- Ophængningen af klippeudstyret er uensartet
- Knivene er sløve
- Kørehastigheden er for høj
- Græsset er for højt
- Græs har ophobet sig under klippeudstyret

## OPBEVARING

### Vinteropbevaring

Når klippesæsonen er slut, eller hvis maskinen ikke skal bruges i mere end 30 dage, skal maskinen gøres klar til opbevaring. Brændstof, som får lov at stå i længere tid (30 dage eller længere), kan danne klæbende bundfald, som kan tilstoppe karburator og forstyrre motorfunktionen.

Brændstofstabilisatorer er en accepteret løsning til at undgå klæbende aflejringer under opbevaring.

Tilsæt stabilisator til brændstoffet i tanken eller opbevaringsbeholderen. Brug altid det blandingsforhold, der specificeres af producenten af stabilisatoren. Lad motoren køre i mindst ti minutter efter tilførsel af stabilisator, så stoffet når frem til karburatoren. Tøm ikke brændstoftanken og karburatoren, hvis der er tilført stabilisator.



**ADVARSEL!** Opbevar aldrig en motor med brændstof i tanken indendørs eller et sted med dårlig udluftning, hvor brændstofdampen kan komme i kontakt med åben ild, gnister eller tændflamme i f.eks. et fyr, en varmtvandsbeholder, en tørretumbler osv. Håndter brændstof med forsigtighed. Det er særdeles letantændeligt og kan forårsage alvorlig person- og tingskade. Tøm brændstoffet i en godkendt beholder udendørs, og opbevar beholderen langt fra åben ild eller antændelseskilder. Brug ikke benzin til rengøring. Brug affedtningsmiddel og varmt vand.

Sådan gøres maskinen klar til opbevaring:

1. Rengør maskinen omhyggeligt, især under klippeudstyret. Reparer laksnader, og sprøjt et tyndt lag olie på undersiden af klippeudstyret for at forebygge korrosion.
2. Efterse maskinen for slidte eller beskadigede dele, og spænd møtrikker eller bolte, som har løsnet sig.
3. Udsift motorolien, og bortskaf den brugte olie korrekt.
4. Tøm brændstoftankene, eller tilsæt brændstofstabilisator. Start motoren, og lad den køre, indtil karburatoren er tømt for brændstof, eller stabilisatoren er nået frem til karburatoren.
5. Fjern tændrøret og hæld ca. en spiseskefuld motorolie i cylinderen. Drej motoren rundt, så olien fordeles og sæt tændrøret på igen.
6. Smør alle fedtkopper, led og aksler.
7. Fjern batteriet. Rengør, oplad, og opbevar batteriet på et køligt sted, hvor det er beskyttet imod direkte kulde.
8. Opbevar maskinen på et rent og tørt sted, og tildæk det for at opnå ekstra beskyttelse.

### Service

Ved bestilling af reservedele skal købsår, model, type og serienummer angives.

Brug kun originale Husqvarna-reservedele.

Et årligt eftersyn på et autoriseret serviceværksted er en god metode til at sikre, at maskinen kører bedst muligt i den kommende sæson.

# DIAGRAM

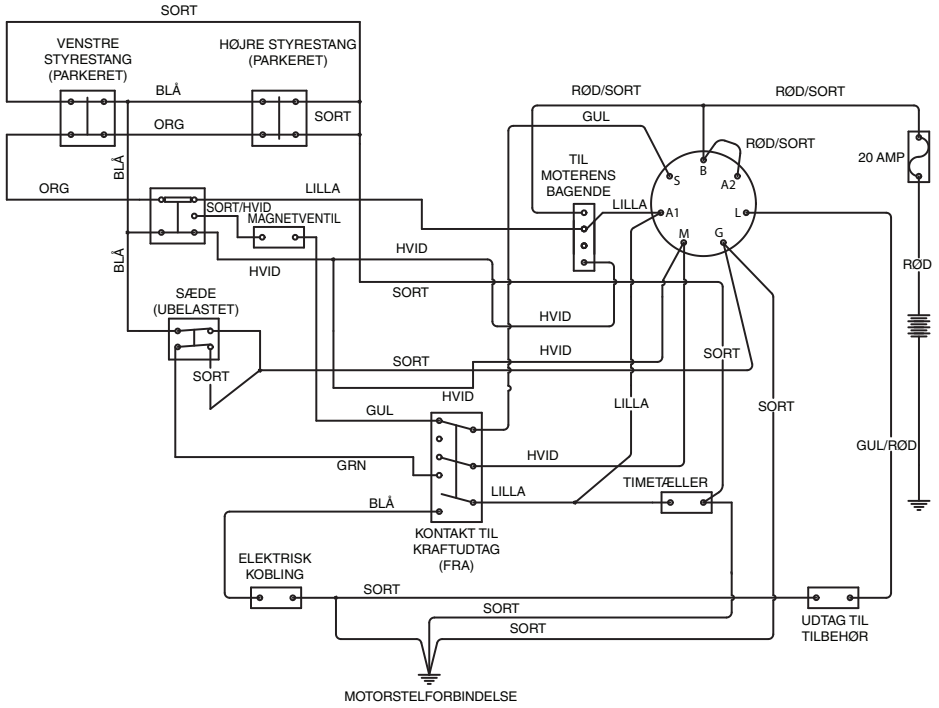

## NØGLEPOSITIONER

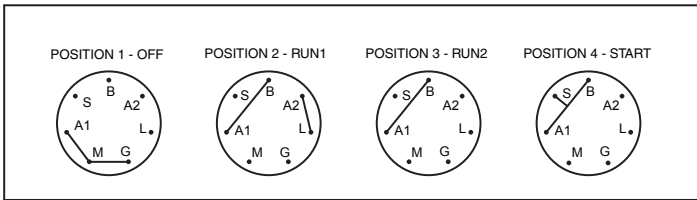

# OVERENSSTEMMELSE

## EU-overensstemmelseserklæring

Vi, Husqvarna AB, SE 561 82 Husqvarna, SVERIGE, erklærer under eget ansvar, at det repræsenterede produkt:

Beskrivelse	Forbrændingsmotordrevet ride-on plæneklipper med siddende fører
Mærke	Husqvarna
Platform/type/model	Z242F
Batch	Serienumre fra 2017 og fremefter

overholder følgende EU-direktiver og bestemmelser:

Direktiv/regulering	Beskrivelse
2006/42/EF	"angående maskiner"
2014/30/EU	"angående elektromagnetisk kompatibilitet"
2000/14/EF; 2005/88/EF	"vedrørende udendørs støj"

Harmoniserede standarder og/eller tekniske specifikationer anvendt er følgende;

EN ISO 12100, ISO 14982, ISO 5395-1 & 3, ISO 3744, ISO 11094, EN 1032, ISO 21299

I overensstemmelse med direktiv 2000/14/EF, bilag V, er de erklærede lydverdier angivet i afsnittet om tekniske data i denne manual og i den underskrevne EF-overensstemmelseserklæring.

Den leverede forbrændingsmotordrevne ride-on plæneklipper med siddende fører stemmer overens med det eksemplar, der har gennemgået afprøvningen.

## TEKNISKE DATA

MOTOR	
Producent	Briggs & Stratton
Type	Serie 8240
Strøm	13,95 kW ved 2800
Smøring	Tryk med oliefilter
Brændstof	Min. 87 oktan, blyfri (maks. ethanol 10 %, maks. MTBE 15 %)
Brændstoftankens kapacitet	13,25 liter
Køle-	Luftkøling
Luffilter	Cyklonisk
Generator	12 V 15 amp ved 3600 o/min.
Starter	Elektrisk
TRANSMISSION	
Transmission	Hydrostatiske transmissionsaksler
Styrepinde	To håndtag, skumgreb
Fremadgående hastighed	0/10,5 km
Bakhastighed	0-5,6 km/t
Bremser	Integreret mekanisk parkeringsbremse
Dæk på støttejul	11 x 6-5
Bagdæk, plæne pneumatisk	18 x 8,5-8
Dæktryk	15 PSI / 103 kPa / 1 bar
RAMME	
Klippebredde	107 cm
Klippehøjde	3,8 cm - 10,2 cm
Antal knive	2
Knivlængde	53,34 cm
Fronthjul	Ja
Affjedret sæde	Standard
Servicetæller	Digital
Knivindgreb	Ogura-kobling
Aggregatkonstruktion	10 mm svejst
Produktivitet	8,093 m <sup>2</sup> /h

<sup>1)</sup> Motorproducentens angivne nominelle motoreffekt er den gennemsnitlige bruttoeffekt (ved det anførte omdrejningstal) for en typisk produceret motor af den angivne motormodel, målt iht. SAE-standarderne for bruttomotoreffekt. Der henvises til vejledningen fra motorproducenten

## TEKNISKE DATA

DIMENSIONER	
Vægt	263 kg
Basismaskinens længde	191,5 cm
Basismaskinens højde	101,6 cm
Basismaskinens bredde	105,5 cm
Samlet bredde, udkast oppe	122 cm
Samlet bredde, udkast nede	152 cm
VIBRATIONER OG LYD	
Hånd-/armvibration	1,90 m/s <sup>2</sup>
Hele kroppen og hånd/arm	0,29 m/s <sup>2</sup>
Lydeffektniveau, målt	100 dB
Støjniveau, garanteret	100 dB

## TEKNISKE DATA

### Tilspændingsmomenter

Motorens krumtakselbolt	102 Nm	Standard 1/4" beslag	12 Nm
Klippeudstyrets remskivebolte	102 Nm	5/16" standardbeslag	24 Nm
Lapmøtrikker	102 Nm	3/8" standardbeslag	45 Nm
Knivbolt	81 Nm	7/16" standardbeslag	70 Nm
		Standard 1/2" beslag	70 Nm

### SEKSKANTSKRUER

De anførte tilspændingsmomenter skal betragtes som generelle retningslinjer, hvis der ikke er oplyst specifikke tilspændingsmomenter.

### Nordamerikanske standardmaterialer

Kvalitet	SAE-klasse 5			SAE-klasse 8		Flangelåseskrue m/flangelåsemøtrik	
	Størrelse	ft./lbs	Nm	ft./lbs	Nm	ft./lbs	Nm
Skafstørrelse (diameter i tommer, fint eller groft gevind)	1/4	9	12	13	18		
	5/16	18	24	28	38	24	33
	3/8	31	42	46	62	40	54
	7/16	50	68	75	102		
	1/2	75	102	115	156		
	9/16	110	149	165	224		
	5/8	150	203	225	305		
	3/4	250	339	370	502		
	7/8	378	512	591	801		
1-1/8	782	1060	1410	1912			

\*\* Klasse 5 - Mindste kommercielle kvalitet (lavere kvalitet anbefales ikke)

### Metriske standardmaterialer

Kvalitet	Klasse 8.8			Klasse 10.9		Klasse 12.9	
	Størrelse	ft./lbs	Nm	ft./lbs	Nm	ft./lbs	Nm
Skafstørrelse (diameter i millimeter, fint eller groft gevind)	M4	1,5	2	2,2	3	2,7	3,7
	M5	3	4	4,5	6	5,2	7
	M6	5,2	7	7,5	10	8,2	11
	M7	8,2	11	12	16	15	20
	M8	13,5	18	18,8	25	21,8	30
	M10	24	33	35,2	48	43,5	59
	M12	43,5	59	62,2	84	75	102
	M14	70,5	96	100	136	119	161
	M16	108	146	147	199	176	239
	M18	142	193	202	274	242	328
	M20	195	264	275	373	330	447
	M22	276	374	390	529	471	639
	M24	353	478	498	675	596	808
M27	530	719	735	996	904	1226	

**LEVERINGSSERVICE**

Handling	Dato, måler aflæsning, stempel, signatur
Oplad og tilslut batteriet	<input type="checkbox"/>
Juster dæktrykket i alle dækkene til 1 bar (15 PSI).	<input type="checkbox"/>
Forbind kontaktboksen med kablet til sædets sikkerhedsafbryder.	<input type="checkbox"/>
Kontroller, at der er den rette mængde olie i motoren.	<input type="checkbox"/>
Juster styrebetjeningselementernes position.	<input type="checkbox"/>
Tank brændstof, og åbn brændstofventilen.	<input type="checkbox"/>
Start motoren.	<input type="checkbox"/>
Kontroller:	
Drev på begge hjul	<input type="checkbox"/>
Klippeudstyrets hældning og justering	<input type="checkbox"/>
Sikkerhedskontakten til parkeringsbremsen	<input type="checkbox"/>
Sikkerhedskontakten til klippeudstyret.	<input type="checkbox"/>
Sikkerhedsafbryderen i sædet.	<input type="checkbox"/>
Sikkerhedsafbryderen i styrebetjeningselementerne.	<input type="checkbox"/>
ParkeringsbremSENS funktion og justering	<input type="checkbox"/>
Forlænskørsel.	<input type="checkbox"/>
Baglænskørsel.	<input type="checkbox"/>
Indkobling af knivene.	<input type="checkbox"/>
Tomgangshastighed	<input type="checkbox"/>
Motorens høje tomgangsomdrejningstal.	<input type="checkbox"/>
Orienter kunden om:	
Nødvendigheden af og fordelene ved at følge serviceplanen.	<input type="checkbox"/>
Nødvendigheden af og fordelene ved at indlevere maskinen til service.	<input type="checkbox"/>
Betydningen af service og at føre servicehæftet for maskinens salgspris.	<input type="checkbox"/>
Anvendelsesområder for findeling.	<input type="checkbox"/>
Udfyld salgspapirer, etc.	

Leveringsservice er udført

Ingen yderligere  
bemærkninger

Certificeret:

## SERVICEHÆFTE

### EFTER 10 TIMER

Handling	Dato, måleraflæsning, stempel, signatur
Skift motorolie	<input type="checkbox"/>

### DAGLIG SERVICE

Handling	Dato, måleraflæsning, stempel, signatur
Fjern løsdele fra plæneklipperen.	<input type="checkbox"/>
Kontroller oliestanden i motoren	<input type="checkbox"/>
Kontroller dæktrykkene.	<input type="checkbox"/>
Kontroller undersiden af klippeudstyret.	<input type="checkbox"/>
Kontroller sikkerhedssystemet.	<input type="checkbox"/>
Kontroller brændstofssystemet for lækager.	<input type="checkbox"/>
Efterse sikkerhedsafskærmninger og -skjolde.	<input type="checkbox"/>
Kontroller justeringen af bremsen.	<input type="checkbox"/>

### 25-TIMERS SERVICE

Handling	Dato, måleraflæsning, stempel, signatur
Kontroller brændstofpumpens luftfilter.	<input type="checkbox"/>
Slib/udskift plæneklipperens knive om nødvendigt.	<input type="checkbox"/>
Kontroller dæktrykkene.	<input type="checkbox"/>
Kontroller batterikablerne	<input type="checkbox"/>
Smør i henhold til smøreskemaet.	<input type="checkbox"/>
Kontroller/rengør motorens køleluftåbning.	<input type="checkbox"/>
Rengør skumluftfilterets forfilter.	<input type="checkbox"/>

### 50-TIMERS SERVICE

Handling	Dato, måleraflæsning, stempel, signatur
Udfør 25-timers service	<input type="checkbox"/>
Rens/udskift luftfilterenhedens papirfilterindsats (kortere intervaller, hvis driftsforholdene er støvede).	<input type="checkbox"/>
Skift motorolie.	<input type="checkbox"/>
Smør i henhold til smøreskemaet.	<input type="checkbox"/>

## SERVICEHÆFTE

### 100-TIMERS SERVICE

Handling	Dato, måleraflæsning, stempel, signatur
Udfør 25-timers service	<input type="checkbox"/>
Udfør 50-timers service	<input type="checkbox"/>
Udskift motoroliefilteret	<input type="checkbox"/>
Rengør/udskift tændrørene.	<input type="checkbox"/>
Udskift brændstoffilteret	<input type="checkbox"/>
Kontroller kileremmene	<input type="checkbox"/>
Efterspænd støttehjulenes akselbolte (for hver 200 timers interval)	<input type="checkbox"/>
Udskift luftfilterenhedens papirindsats	<input type="checkbox"/>

### 300-TIMERS SERVICE

Handling	Dato, måleraflæsning, stempel, signatur
Udfør 25-timers service	<input type="checkbox"/>
Udfør 50-timers service	<input type="checkbox"/>
Udfør 100-timers service	<input type="checkbox"/>
Kontroller/juster klippeudstyret	<input type="checkbox"/>
Rengør forbrændingskammeret, og slib ventil sæderne	<input type="checkbox"/>
Kontroller motorens ventilspillerum.	<input type="checkbox"/>
Udskift skumluftfilterets forfilter	<input type="checkbox"/>

### MINDST ÉN GANG OM ÅRET

Handling	Dato, måleraflæsning, stempel, signatur
Rengør motorens køleluftåbning (for hver 25 timers interval)	<input type="checkbox"/>
Udskift skumluftfilterets forfilter (for hver 50 timers interval)	<input type="checkbox"/>
Udskift luftfilterenhedens papirindsats	<input type="checkbox"/>
Udskift motorolien (for hver 50 timers interval)	<input type="checkbox"/>
Udskift motoroliefilteret (for hver 100 timers interval)	<input type="checkbox"/>
Kontroller/juster klippehøjden	<input type="checkbox"/>
Kontroller/juster parkeringsbremsen (for hver 50 timers interval)	<input type="checkbox"/>
Rengør/udskift tændrørene (for hver 100 timers interval)	<input type="checkbox"/>
Udskift brændstoffilteret (for hver 100 timers interval)	<input type="checkbox"/>
Kontroller motorens ventilspillerum.	<input type="checkbox"/>

**⚠️ ΠΡΟΕΙΔΟΠΟΙΗΣΗ!** Σε περίπτωση μη τήρησης των πρακτικών ασφαλούς λειτουργίας, μπορεί να προκύψει επικίνδυνος τραυματισμός του χειριστή ή άλλων ατόμων. Ο ιδιοκτήτης πρέπει να κατανοήσει αυτές τις οδηγίες και να επιτρέψει το χειρισμό του χλοοκοπτικού μόνο από εγκεκριμένα άτομα που τις έχουν επίσης κατανοήσει.

Κάθε άτομο που χρησιμοποιεί το χλοοκοπτικό πρέπει να βρίσκεται σε καλή σωματική και διανοητική κατάσταση και να μην είναι υπό την επήρεια ψυχοτρόπων ουσιών.

**⚠️ ΠΡΟΕΙΔΟΠΟΙΗΣΗ!** Τα καυσαέρια του κινητήρα, κάποια από τα συστατικά τους και ορισμένα εξαρτήματα του οχήματος περιέχουν ή εκπέμπουν χημικές ουσίες, οι οποίες σύμφωνα με την Πολιτεία της Καλιφόρνιας προκαλούν καρκίνο και συγγενείς ανωμαλίες ή άλλες αναπαραγωγικές βλάβες.

**⚠️ ΠΡΟΕΙΔΟΠΟΙΗΣΗ!** Οι ακροδέκτες, οι πόλοι και άλλα σχετικά βοηθητικά εξαρτήματα των μπαταριών περιέχουν μόλυβδο και ενώσεις μολύβδου, χημικές ουσίες που σύμφωνα με την Πολιτεία της Καλιφόρνιας προκαλούν καρκίνο και συγγενείς ανωμαλίες ή άλλες αναπαραγωγικές βλάβες. Πρέπει να καθαρίζετε τα χέρια σας μετά τη χρήση.

**⚠️ ΠΡΟΕΙΔΟΠΟΙΗΣΗ!** Τα καυσαέρια του κινητήρα και ορισμένα εξαρτήματα του οχήματος περιέχουν ή εκπέμπουν χημικές ουσίες που πιστεύεται ότι προκαλούν καρκίνο, συγγενείς ανωμαλίες ή άλλες βλάβες του αναπαραγωγικού συστήματος. Τα καυσαέρια του κινητήρα περιέχουν μονοξειδίο του άνθρακα, το οποίο είναι ένα άοσμο, άχρωμο και δηλητηριώδες αέριο. Μην χρησιμοποιείτε το μηχάνημα μέσα σε κλειστούς χώρους.

**⚠️ ΠΡΟΕΙΔΟΠΟΙΗΣΗ!** Διαβάστε προσεκτικά το χειριδίο χρήσης και βεβαιωθείτε ότι έχετε κατανοήσει τις οδηγίες προτού χρησιμοποιήσετε το μηχάνημα.

**⚠️ ΠΡΟΕΙΔΟΠΟΙΗΣΗ!** Η βενζίνη με περιεκτικότητα σε αιθανόλη έως 10% (E10) είναι αποδεκτή για χρήση σε αυτό το μηχάνημα. Η χρήση βενζίνης με περιεκτικότητα σε αιθανόλη πάνω 10% (E10) θα ακυρώσει την εγγύηση του προϊόντος.

Όταν το προϊόν αυτό φθαρεί και πάψει να χρησιμοποιείται, επιστρέψτε το στον αντιπρόσωπο ή σε άλλο κατάλληλο φορέα για ανακύκλωση.

Για την εκτέλεση βελτιώσεων, προδιαγραφές και μελέτες μπορούν να μεταβάλλονται χωρίς προηγούμενη ειδοποίηση.

Σημειώστε ότι δεν μπορείτε να βασίζετε νομικές απαιτήσεις στις πληροφορίες που παρέχονται στις οδηγίες αυτές.

Χρησιμοποιείτε μόνο γνήσια ανταλλακτικά για επισκευές. Η χρήση άλλων ανταλλακτικών ακυρώνει την εγγύηση.

Μην τροποποιείτε ή εγκαταστήτε μη-τυπικό εξοπλισμό στη μονάδα χωρίς τη συγκατάθεση του κατασκευαστή. Τροποποιήσεις στη μονάδα μπορεί να προκαλέσουν μη ασφαλή λειτουργία ή ζημιά στην ομάδα.

## **ΠΕΡΙΕΧΟΜΕΝΑ**

ΕΙΣΑΓΩΓΗ.....	42
ΣΥΜΒΟΛΑ ΚΑΙ ΣΗΜΑΤΑ.....	44
ΑΣΦΑΛΕΙΑ.....	46
ΧΕΙΡΙΣΤΗΡΙΑ.....	52
ΛΕΙΤΟΥΡΓΙΑ.....	58
ΣΥΝΤΗΡΗΣΗ.....	62
ΛΙΠΑΝΣΗ.....	70
ΕΠΙΛΥΣΗ ΠΡΟΒΛΗΜΑΤΩΝ.....	72
ΦΥΛΑΞΗ.....	74
ΣΧΗΜΑΤΙΚΟ ΔΙΑΓΡΑΜΜΑ.....	75
ΣΥΜΜΟΡΦΩΣΗ.....	76
ΤΕΧΝΙΚΑ ΣΤΟΙΧΕΙΑ.....	77
ΗΜΕΡΟΛΟΓΙΟ ΣΕΡΒΙΣ.....	80

## Συγχαρητήρια

Σας ευχαριστούμε που αγοράσατε ένα επικαθήμενο χλοοκοπτικό της Husqvarna. Αυτό το μηχάνημα έχει κατασκευαστεί για ανώτερη απόδοση και γρήγορη χλοοκοπή σε μεγάλες κυρίως εκτάσεις. Ο πίνακας ελέγχου που παρέχει εύκολη πρόσβαση στο χειριστή και το υδραυλικό σύστημα μετάδοσης κίνησης που ελέγχεται από τα χειριστήρια διεύθυνσης συμβάλλουν στην απόδοση του μηχανήματος.

Το παρόν εγχειρίδιο είναι ένα πολύτιμο έγγραφο. Διαβάστε προσεκτικά αυτές τις πληροφορίες πριν από τη χρήση ή το σέρβις του μηχανήματος. Οι οδηγίες χρήσης, σέρβις, συντήρησης) πρέπει να τηρούνται από όλους όσους χρησιμοποιούν αυτό το μηχάνημα για την ασφάλεια του χειριστή και άλλων ατόμων. Επίσης, με τον τρόπο αυτό αυξάνεται σε μεγάλο βαθμό η διάρκεια ζωής του μηχανήματος και η αξία μεταπώλησής του.

Σε περίπτωση πώλησης του μηχανήματος, το εγχειρίδιο χρήσης πρέπει να παραδοθεί στο νέο ιδιοκτήτη.

Το τελευταίο κεφάλαιο αυτού του εγχειριδίου χρήσης περιλαμβάνει ένα ημερολόγιο σέρβις. Βεβαιωθείτε ότι οι εργασίες σέρβις και επισκευής καταγράφονται. Η σωστή τήρηση του ημερολογίου σέρβις μειώνει το κόστος για τις εργασίες συντήρησης και επηρεάζει την αξία μεταπώλησης του μηχανήματος. Επικοινωνήστε με τον αντιπρόσωπο για περισσότερες πληροφορίες. Το μηχάνημα πρέπει να συνοδεύεται από το εγχειρίδιο χρήσης κατά τη μεταφορά του στον αντιπρόσωπο για σέρβις.

## Γενικά

Οι όροι «αριστερά», «δεξιά», «πίσω», «εμπρός» που χρησιμοποιούνται στο παρόν εγχειρίδιο χρήσης καθορίζονται με βάση τη συνήθη κατεύθυνση οδήγησης του μηχανήματος.

Λόγω της διαρκούς δέσμευσης για βελτίωση των προϊόντων μας, οι προδιαγραφές και τα σχέδια μπορεί να αλλάξουν χωρίς προειδοποίηση.

## Οδήγηση και μεταφορά στο δημόσιο οδικό δίκτυο

Ανατρέξτε στους ισχύοντες κανονισμούς οδικής κυκλοφορίας πριν από τη μεταφορά του μηχανήματος στο δημόσιο οδικό δίκτυο. Σε περίπτωση μεταφοράς του μηχανήματος, πρέπει να χρησιμοποιείτε πάντα εγκεκριμένο εξοπλισμό πρόσδεσης και να διασφαλίζετε τη σωστή πρόσδεση του μηχανήματος. ΜΗΝ χρησιμοποιείτε αυτό το μηχάνημα στο δημόσιο οδικό δίκτυο.

## Ρυμούλκηση

Εάν το μηχάνημα διαθέτει κοτσαδόρο ρυμούλκησης, η ρυμούλκηση πρέπει να εκτελείται με ιδιαίτερη προσοχή. Μην αφήνετε παιδιά ή άλλα άτομα να επιβαίνουν στο ρυμουλκούμενο εξοπλισμό. Πρέπει να παίρνετε τις στροφές ανοικτά, ώστε να μη διπλώσει ο ρυμουλκούμενος εξοπλισμός. Οδηγείτε αργά και αφήνετε μεγαλύτερη απόσταση πέδησης.

Μην ρυμουλκείτε το μηχάνημα σε έδαφος με κλίση. Το βάρος του ρυμουλκούμενου εξοπλισμού μπορεί να προκαλέσει απώλεια πρόσφυσης και απώλεια ελέγχου.

Τηρείτε τις συστάσεις του κατασκευαστή για τα όρια βάρους του ρυμουλκούμενου εξοπλισμού. Μην εκτελείτε ρυμούλκηση κοντά σε χαντάκια, κανάλια ή άλλες επικινδύνες περιοχές.

## Λειτουργία

Το μηχάνημα αυτό έχει κατασκευαστεί για χλοοκοπή μόνο σε γρασίδι και ομαλό έδαφος χωρίς εμπόδια, όπως πέτρες, κομμένους κορμούς δέντρων κ.λπ. Το μηχάνημα μπορεί επίσης να χρησιμοποιηθεί για άλλες εργασίες, όταν είναι εξοπλισμένο με ειδικά αξεσουάρ που παρέχονται από τον κατασκευαστή. Οι οδηγίες λειτουργίας για τα αξεσουάρ παρέχονται με την παράδοση. Δεν επιτρέπονται άλλοι είδους χρήσεις. Πρέπει να τηρούνται προσεκτικά οι οδηγίες του κατασκευαστή σχετικά με τη λειτουργία, τη συντήρηση και τις επισκευές.

Τα χλοοκοπτικά και όλα τα ηλεκτροκίνητα μηχανήματα μπορεί να γίνουν επικίνδυνα σε περίπτωση εσφαλμένης χρήσης. Η ασφαλής λειτουργία προϋποθέτει σωστή κρίση και προσεκτική χρήση σύμφωνα με αυτές τις οδηγίες και την κοινή λογική.

Το μηχάνημα πρέπει να χρησιμοποιείται, να συντηρείται και να επισκευάζεται μόνο από άτομα που είναι εξοικειωμένα με τα ειδικά χαρακτηριστικά του και τις οδηγίες ασφαλείας. Για τη συντήρηση αυτού του μηχανήματος πρέπει να χρησιμοποιείτε μόνο εγκεκριμένα ανταλλακτικά.

Οι κανονισμοί πρόληψης ατυχημάτων, άλλοι γενικοί κανονισμοί ασφαλείας, οι κανόνες ασφαλείας κατά την εργασία και οι κανονισμοί οδικής κυκλοφορίας πρέπει να τηρούνται αυστηρά.

Οποιοσδήποτε μη εξουσιοδοτημένος τροποποιήσεις στη σχεδίαση του μηχανήματος μπορεί να απαλλάξουν τον κατασκευαστή από την ευθύνη για τραυματισμούς ή υλικές ζημιές που οφείλονται στη χρήση του μηχανήματος.

## Καλή τεχνική υποστήριξη

Τα προϊόντα της Husqvarna πωλούνται σε ολόκληρο τον κόσμο και μόνο σε εξειδικευμένα καταστήματα λιανικής με πλήρη τεχνική υποστήριξη. Με τον τρόπο αυτό διασφαλίζεται ότι ως πελάτης θα λάβετε την καλύτερη υποστήριξη και εξυπηρέτηση. Πριν από την παράδοση, το μηχάνημα έχει, για παράδειγμα, ελεγχθεί και ρυθμιστεί από τον αντιπρόσωπο. Ανατρέξτε στο πιστοποιητικό στο ημερολόγιο σέρβις που υπάρχει σε αυτό το εγχειρίδιο χρήσης.

Εάν χρειαστείτε ανταλλακτικά ή υποστήριξη για ζητήματα που αφορούν τη συντήρηση, την εγγύηση, προβλήματα κ.λπ., συμβουλευθείτε τον παρακάτω επαγγελματία:

Το παρόν εγχειρίδιο ανήκει στο μηχάνημα με αριθμό κατασκευής:	Κινητήρας	Σύστημα μετάδοσης κίνησης

### Αριθμός κατασκευής

Ο αριθμός κατασκευής του μηχανήματος αναγράφεται στην τυπωμένη πινακίδα που υπάρχει στο χώρο του κινητήρα.

Η πινακίδα περιλαμβάνει τα εξής, από πάνω προς τα κάτω:

- Ονομασία τύπου του μηχανήματος (Αρ. αναγνώρισης).
- Αριθμός τύπου κατασκευαστή (Μοντέλο).
- Αριθμός σειράς του μηχανήματος (Αρ. σειράς)

*Κατά την παραγγελία ανταλλακτικών, δηλώστε την ονομασία τύπου και τον αριθμό σειράς.*

Ο αριθμός κατασκευής του κινητήρα αναγράφεται σε ένα από τα καλύμματα των βαλβίδων.

Η πινακίδα περιλαμβάνει τα εξής:

- Μοντέλο κινητήρα.
- Τύπος κινητήρα.
- Κωδικός

*Δηλώστε τα στοιχεία αυτά κατά την παραγγελία ανταλλακτικών.*

Στο πίσω μέρος των κινητήρων των τροχών και των υδροστατικών αντλιών υπάρχει ένα αυτοκόλλητο ραβδοκώδικα.

## ΣΥΜΒΟΛΑ ΚΑΙ ΣΗΜΑΤΑ

Αυτά τα σύμβολα υπάρχουν πάνω στο μηχανήμα και στο εγχειρίδιο χρήσης. Μελετήστε τα προσεκτικά, ώστε να γνωρίζετε τη σημασία τους.

**!** ΠΡΟΕΙΔΟΠΟΙΗΣΗ! Χxxx xxxxxx xxxxx  
xxxx xxxxxxxxxx xxxxxx xxxxxxxxxx.

Χρησιμοποιείται στο παρόν εγχειρίδιο για ενημέρωση του αναγνώστη σχετικά με τον κίνδυνο τραυματισμού ή θανάτου, ειδικά σε

περίπτωση μη τήρησης των οδηγιών που περιλαμβάνονται στο εγχειρίδιο.

ΣΗΜΑΝΤΙΚΗ ΠΛΗΡΟΦΟΡΙΑ Χxxx xxxxxx  
xxxxx xxxx xxxxxxxxxx xxxxxx xxxxxxxxxx.

Χρησιμοποιείται στο παρόν εγχειρίδιο για ενημέρωση του αναγνώστη σχετικά με τον κίνδυνο υλικών ζημιών, ειδικά σε περίπτωση μη τήρησης των οδηγιών που περιλαμβάνονται στο εγχειρίδιο. Χρησιμοποιείται επίσης όταν υπάρχει πιθανότητα εσφαλμένης χρήσης ή συναρμολόγησης.



Οπισθοπο-  
ρεία



Νεκρά



Γρήγορα



Αργά



Τσοκ



Καύσιμο



Φρένο  
στάθμευσης



Κίνδυνος



Μικρό  
ύψος  
κοπής



Μεγάλο  
ύψος  
κοπής



Πρέπει να  
χρησιμοποιεί-  
τε προστατευ-  
τικά γυαλιά



Πρέπει να  
χρησιμοποιεί-  
τε προστατευ-  
τικά γάντια



Χρησιμο-  
ποιήστε  
προστατευτι-  
κά ακοής



Μην  
στέκεστε  
εδώ



Οι εκπομπές θορύβου στο περιβάλλον πληρούν τις απαιτήσεις της οδηγίας της Ευρωπαϊκής Ένωσης. Οι εκπομπές του μηχανήματος αναφέρονται στο κεφάλαιο ΤΕΧΝΙΚΑ ΣΤΟΙΧΕΙΑ καθώς και στις αυτοκόλλητες ετικέτες του μηχανήματος.



Προειδοποίηση!  
Μην αγγίζετε τα  
εξαρτήματα



Προειδοποίη-  
ση! Μην το  
χρησιμοποιεί-  
τε χωρίς  
ανακλαστήρα  
ή συλλέκτη  
χόρτου



Προειδοποίηση!  
Πρέπει να  
προσέχετε κατά  
την ανύψωση του  
καλύμματος



Προειδοποίηση!  
Το υγρό μπαταρίας  
είναι διαβρωτικό,  
εκρηκτικό και  
εύφλεκτο

## ΣΥΜΒΟΛΑ ΚΑΙ ΣΗΜΑΤΑ

Διαβάστε το εγχειρίδιο χρήσης

Σβήστε τον κινητήρα προτού εκτελέσετε εργασίες συντήρησης ή επισκευής

Μείνετε σε απόσταση ασφαλείας από το μηχάνημα

Χρήση σε έδαφος με κλίση όχι μεγαλύτερη από 10°

Απαγορεύονται οι επιβάτες



Έκθεση ολόκληρου του σώματος σε εκτοξευόμενα αντικείμενα

Κίνδυνος κοψίματος δαχτύλων χεριών και ποδιών

Μην ανοίγετε και μην αφαιρείτε τα προστατευτικά καλύμματα με τον κινητήρα σε λειτουργία

Προσοχή κατά την οπισθοπορεία, προσέξτε για άλλα άτομα

Προσοχή κατά την εμπροσθοπορεία, προσέξτε για άλλα άτομα

# ΑΣΦΑΛΕΙΑ

## Οδηγίες ασφαλείας

Αυτές οι οδηγίες αφορούν στην ασφάλειά σας. Διαβάστε τις προσεκτικά.

**⚠ ΠΡΟΕΙΔΟΠΟΙΗΣΗ!** ΑΥΤΟ ΤΟ ΜΗΧΑΝΗΜΑ ΚΟΠΗΣ ΜΠΟΡΕΙ ΝΑ ΠΡΟΚΑΛΕΣΕΙ ΑΚΡΩΤΗΡΙΑΣΜΟ ΤΩΝ ΧΕΡΙΩΝ ΚΑΙ ΤΩΝ ΠΟΔΙΩΝ, ΚΑΘΩΣ ΚΑΙ ΕΚΤΟΞΕΥΣΗ ΑΝΤΙΚΕΙΜΕΝΩΝ. ΕΑΝ ΔΕΝ ΤΗΡΕΙΤΕ ΤΙΣ ΠΑΡΑΚΑΤΩ ΟΔΗΓΙΕΣ ΑΣΦΑΛΕΙΑΣ, ΜΠΟΡΕΙ ΝΑ ΠΡΟΚΛΗΘΕΙ ΣΟΒΑΡΟΣ ΤΡΑΥΜΑΤΙΣΜΟΣ Ή ΘΑΝΑΤΟΣ.

**⚠ ΠΡΟΕΙΔΟΠΟΙΗΣΗ!** ΚΙΝΔΥΝΟΣ ΣΟΒΑΡΟΥ ΤΡΑΥΜΑΤΙΣΜΟΥ Ή ΘΑΝΑΤΟΥ ΓΙΑ ΤΑ ΠΑΙΔΙΑ ΑΠΟ ΑΥΤΟΝ ΤΟΝ ΕΞΟΠΛΙΣΜΟ. Διαβάστε προσεκτικά και τηρείτε όλες τις οδηγίες ασφαλείας που ακολουθούν.

**ΣΗΜΑΝΤΙΚΗ ΠΛΗΡΟΦΟΡΙΑ** Σύμφωνα με την Αμερικανική Παιδιατρική Ακαδημία, παιδιά ηλικίας κάτω των 16 ετών δεν επιτρέπεται να χειρίζονται ή να ανεβαίνουν σε επικαθήμενα χλοοκοπτικά γκαζόν.

## Προστασία των παιδιών

Μπορεί να προκληθούν εξαιρετικά σοβαρά ατυχήματα, εάν ο χειριστής δεν είναι προσεκτικός σε ό,τι αφορά τα παιδιά. Το μηχάνημα και οι εργασίες χλοοκοπής προσελκύουν συχνά το ενδιαφέρον των παιδιών. Δεν πρέπει **ποτέ** να υποθέσετε ότι τα παιδιά θα παραμείνουν στο σημείο που βρίσκονταν την τελευταία φορά που τα είδατε.

- Απομακρύνετε τα παιδιά από την περιοχή χλοοκοπής. Τα παιδιά πρέπει να επιβλέπονται από άλλο υπεύθυνο ενήλικα **πλην** του χειριστή.



- Πρέπει να είστε σε ετοιμότητα και να απενεργοποιήσετε τη μηχανή, εάν εμφανιστεί στην περιοχή κάποιο παιδί.
- Πρέπει να κοιτάζετε πάντα προς τα πίσω και προς τα κάτω και να ελέγχετε εάν υπάρχουν μικρά παιδιά πριν και κατά τη διάρκεια της οπισθοπορείας.
- Μην μεταφέρετε ποτέ παιδιά, ακόμη και με τις λπίδες απενεργοποιημένες. Μπορεί να πέσουν από το μηχάνημα και να τραυματιστούν σοβαρά ή να εμποδίσουν την ασφαλή λειτουργία του μηχανήματος. Τα παιδιά που

έχουν μεταφερθεί στο παρελθόν με το μηχάνημα μπορεί να εμφανιστούν ξαφνικά στην περιοχή χλοοκοπής για να ανεβούν ξανά στο μηχάνημα, με αποτέλεσμα να χτυπηθούν από αυτό.



- Μην επιτρέπεται σε παιδιά να χρησιμοποιούν το προϊόν.
- Απαιτείται ιδιαίτερη προσοχή όταν προσεγγίζετε τυφλές στροφές, θάμνους, δέντρα ή άλλα αντικείμενα που μπορεί να μειώσουν το οπτικό πεδίο και να μην αντιληφθείτε την παρουσία παιδιών.

## Γενικές οδηγίες χειρισμού

- Διαβάστε, κατανοήστε και ακολουθήστε όλες τις οδηγίες που παρέχονται στο μηχάνημα και στο εγχειρίδιο πριν από τη χρήση.
- Συσιστάται να υπάρχει κάποιος άλλο άτομο που γνωρίζει ότι κάνετε χλοοκοπή, το οποίο θα μπορεί να σας προσφέρει βοήθεια σε περίπτωση τραυματισμού ή ατυχήματος.
- Όσοι χρησιμοποιούν, συντηρούν ή/και κάνουν σέρβις σε αυτό το μηχάνημα πρέπει πρώτα να διαβάσουν και να κατανοήσουν το παρόν εγχειρίδιο χρήσης. Η ηλικία των χρηστών μπορεί να καθορίζεται από την τοπική νομοθεσία. Ο ιδιοκτήτης είναι υπεύθυνος για την εκπαίδευση των χρηστών αυτού του εξοπλισμού.
- Ο ιδιοκτήτης και χειριστής αυτού του εξοπλισμού μπορεί να αποτρέψει τα ατυχήματα και είναι υπεύθυνος για ατυχήματα ή τραυματισμούς που μπορεί να προκληθούν στον ίδιο ή σε άλλα άτομα ή/και για οποιεσδήποτε υλικές ζημιές.
- Μην τοποθετείτε τα χέρια ή τα πόδια σας κοντά σε περιστρεφόμενα εξαρτήματα ή κάτω από το μηχάνημα. Διατηρείτε πάντα απόσταση ασφαλείας από το άνοιγμα απόρριψης.
- Το μηχάνημα πρέπει να χρησιμοποιείται μόνο από υπεύθυνους ενήλικες που γνωρίζουν τις οδηγίες.
- Καθαρίστε την περιοχή από αντικείμενα όπως πέτρες, παιχνίδια, σύρματα κ.λπ. τα

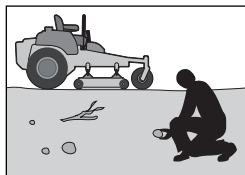
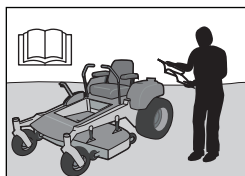

## ΑΣΦΑΛΕΙΑ

οποία μπορεί να συλλέξουν και να εκτοξεύσουν οι λεπίδες.

- Βεβαιωθείτε ότι δεν υπάρχουν παριστάμενα άτομα στην περιοχή προτού θέσετε σε λειτουργία το μηχάνημα. Διακόψτε τη λειτουργία του μηχανήματος εάν εισέλθει κάποιο άτομο στην περιοχή.
- Μην κάνετε χλοοκοπή με οπισθοπορεία, εκτός εάν είναι απολύτως απαραίτητο. Κοιτάζετε πάντα προς τα κάτω και προς τα πίσω πριν και κατά τη διάρκεια της οπισθοπορείας.
- Μην στρέψετε το απορριπτόμενο υλικό προς άλλα άτομα. Αποφύγετε την εξαγωγή του υλικού προς τοίχους ή εμπόδια. Το υλικό μπορεί να εξοστρακιστεί προς τα πίσω και να χτυπήσει το χειριστή. Σταματήστε τις λεπίδες όταν διασχίζετε επιφάνειες επιστρωμένες με χαλίκι.
- Μην χρησιμοποιείτε το μηχάνημα χωρίς τον πλήρη συλλέκτη χόρτου ή τον προφυλακτήρα εξόδου ή εάν δεν έχουν τοποθετηθεί και δεν λειτουργούν άλλες διατάξεις ασφαλείας.
- Επιβραδύνετε το μηχάνημα πριν στρίψετε.
- Πριν κατεβείτε από το μηχάνημα, πρέπει πάντα να απενεργοποιείτε τις λεπίδες, να τοποθετείτε το μοχλό ελέγχου διεύθυνσης στη θέση φρένου στάθμευσης, να σβήνετε τον κινητήρα και να αφαιρείτε τα κλειδιά.
- Μην μεταφέρετε επιβάτες. Αυτό το μηχάνημα προορίζεται για χρήση από ένα μόνο άτομο.
- Πρέπει να χρησιμοποιείτε το μηχάνημα μόνο με το φως της ημέρας ή με επαρκή τεχνητό φωτισμό.
- Αποσυμπλέκετε τις λεπίδες, όταν δεν κόβετε χόρτα. Πρέπει να σβήνετε τον κινητήρα και να περιμένετε μέχρι όλα τα εξαρτήματα να ακινητοποιηθούν πλήρως πριν από τον καθαρισμό του μηχανήματος, την αφαίρεση του συλλέκτη χόρτου ή την απόφραξη του προφυλακτήρα εξόδου.
- Μην χρησιμοποιείτε το μηχάνημα υπό την επήρεια αλκοόλ ή φαρμάκων.
- Προσέχετε τα διερχόμενα αυτοκίνητα όταν εκτελείτε εργασίες κοντά στο δρόμο ή όταν διασχίζετε δρόμους.
- Κατά τη φόρτωση ή την εκφόρτωση του μηχανήματος σε ρυμουλκούμενο ή φορηγό απαιτείται ιδιαίτερη προσοχή.
- Όταν χειρίζεστε το μηχάνημα, πρέπει πάντα να φοράτε εξοπλισμό προστασίας των ματιών.



### ΠΡΟΕΙΔΟΠΟΙΗΣΗ!

Κατά τη χρήση του μηχανήματος, πρέπει να χρησιμοποιείται ο εγκριμένος προσωπικός εξοπλισμός προστασίας. Ο προσωπικός εξοπλισμός προστασίας δεν εξαλείφει τον κίνδυνο τραυματισμού, ωστόσο μειώνει την έκτασή του σε περίπτωση ατυχήματος. Απευθυνθείτε στον αντιπρόσωπο για βοήθεια κατά την επιλογή του σωστού εξοπλισμού.

- Πρέπει να χρησιμοποιείτε κατάλληλο προσωπικό εξοπλισμό προστασίας κατά το χειρισμό αυτού του μηχανήματος, συμπεριλαμβανομένων (τουλάχιστον) ανθεκτικών υποδημάτων, μέσων προστασίας των ματιών και προστατευτικών ακοής. Μην κάνετε χλοοκοπή φορώντας σορτς ή/και υποδήματα με ακάλυπτα τα δάχτυλα.
- Σύμφωνα με τα διαθέσιμα στοιχεία, οι περισσότεροι τραυματισμοί με επικαθήμενα χλοοκοπτικά προκύπτουν σε χειριστές ηλικίας 60 ετών και άνω. Οι χειριστές αυτοί θα πρέπει να αξιολογούν την ικανότητά τους να χειρίζονται με ασφάλεια το επικαθήμενο χλοοκοπτικό, ώστε να προστατεύσουν τον εαυτό τους και άλλα άτομα από σοβαρούς τραυματισμούς.
- Πρέπει να τηρείτε τις συστάσεις του κατασκευαστή για τα αντίβαρα τροχών ή τα άλλα αντίβαρα.
- Πρέπει να απομακρύνετε από το μηχάνημα χόρτα, φύλλα ή άλλα συσσωρευμένα υπολείμματα, τα οποία μπορεί να έρθουν σε επαφή με την καυτή εξάτμιση ή τα εξαρτήματα του κινητήρα και να αναφλεγούν. Μην κόβετε με το πλαίσιο χλοοκοπτικό φύλλα ή άλλα υπολείμματα που μπορεί να συσσωρευτούν. Καθαρίζετε τυχόν λάδια ή καύσιμα που έχουν χυθεί πριν από το χειρισμό ή την αποθήκευση του μηχανήματος.
- Αφήστε το μηχάνημα να κρυώσει πριν από την αποθήκευση.

### Προσωπικός εξοπλισμός ασφαλείας

- Βεβαιωθείτε ότι υπάρχει κοντά σας διαθέσιμος εξοπλισμός πρώτων βοηθειών κατά τη χρήση του μηχανήματος.

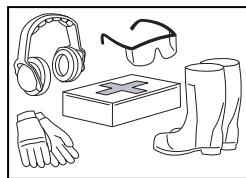

- Μην χρησιμοποιείτε το μηχάνημα ζυπόλυτοι.
- Πρέπει πάντα να φοράτε υποδήματα ή μπότες προστασίας. Συνιστώνται υποδήματα με χαλύβδινη ενίσχυση στην περιοχή των δαχτύλων.

## ΑΣΦΑΛΕΙΑ

- Φοράτε πάντα εγκεκριμένα προστατευτικά γυαλιά ή ολοπρόσωπη μάσκα κατά τη συναρμολόγηση ή την οδήγηση.
- Φοράτε πάντα γάντια κατά το χειρισμό των λεπίδων.
- Μην φοράτε ποτέ φαρδιά ρούχα, καθώς μπορεί να πιασούν στα κινούμενα εξαρτήματα.
- Χρησιμοποιείτε προστατευτικά για τα αυτιά, ώστε να μην προκληθεί βλάβη στην ακοή.

### Οδηγίες λειτουργίας σε πλαγιές

Οι πλαγιές αποτελούν σημαντική αιτία για ατυχήματα απώλειας ελέγχου και ανατροπής, τα οποία μπορεί να οδηγήσουν σε σοβαρούς τραυματισμούς ή θάνατο. Η χρήση σε πλαγιές απαιτεί περισσότερη προσοχή. Εάν δεν μπορείτε να κινήσετε το μηχάνημα προς τα πίσω σε μια πλαγιά ή δεν νιώθετε ασφαλείς πάνω του, μην κάνετε χλοοκοπή.

- Σε πλαγιές, η χλοοκοπή πρέπει να γίνεται προς τα πάνω και προς κάτω (μέγ. κλίση 10°) και όχι εγκάρσια.

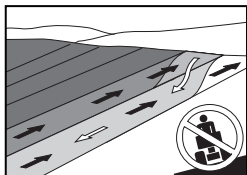

- Προσέξτε τυχόν λακκούβες, αυλάκια, προεξοχές, πέτρες ή άλλα κρυμμένα αντικείμενα. Το ανώμαλο έδαφος μπορεί να προκαλέσει ανατροπή του μηχανήματος. Τα ψηλά χόρτα μπορεί να κρύβουν εμπόδια.
- Επιλέξτε χαμηλή ταχύτητα πορείας, ώστε να μην χρειάζεται να σταματήσετε όταν βρίσκεστε στην πλαγιά.
- Μην κόβετε υγρά χόρτα. Υπάρχει κίνδυνος απώλειας της πρόσφυσης των ελαστικών.
- Μην ξεκινάτε, σταματάτε ή στρίβετε σε πλαγιές. Εάν τα ελαστικά χάσουν την πρόσφυση, αποσυμπλέξτε τις λεπίδες και κατεβείτε την πλαγιά αργά και σε ευθεία πορεία.
- Πρέπει να οδηγείτε αργά και ομαλά στις πλαγιές. Μην κάνετε απότομες αλλαγές στην ταχύτητα ή την κατεύθυνση που μπορεί να προκαλέσουν ανατροπή του μηχανήματος.
- Δείξτε ιδιαίτερη προσοχή όταν χρησιμοποιείτε το μηχάνημα με συλλέκτες χόρτου ή άλλα εξαρτήματα καθώς η σταθερότητα του μηχανήματος μπορεί να επηρεαστεί.

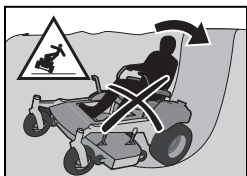

- Μην χρησιμοποιείτε το μηχάνημα σε απότομες πλαγιές.
- Μην επιχειρήσετε να σταθεροποιήσετε το μηχάνημα τοποθετώντας τα πόδια σας στο έδαφος.
- Μην κόβετε χόρτα κοντά σε απότομες κατηφορικές πλαγιές, χαντάκια ή αναχώματα. Το μηχάνημα μπορεί να ανατραπεί ξαφνικά εάν ένας τροχός βρεθεί πάνω στις παρυφές μιας πλαγιάς ή εάν οι παρυφές υποχωρήσουν.



**ΠΡΟΕΙΔΟΠΟΙΗΣΗ!** Μην ανεβαίνετε και μην κατεβαίνετε πλαγιές με κλίση άνω των 10 μοιρών. Μην διασχίζετε τις πλαγιές.

### Ασφαλής χειρισμός βενζίνης

Για να αποφύγετε τραυματισμούς ή υλικές ζημιές, πρέπει να προσέχετε όταν χειρίζεστε τη βενζίνη. Η βενζίνη είναι εξαιρετικά εύφλεκτη και οι αναθυμιάσεις της είναι εκρηκτικές.



**ΠΡΟΕΙΔΟΠΟΙΗΣΗ!** Ο κινητήρας και το σύστημα εξάτμισης θερμαίνονται πολύ κατά τη διάρκεια της λειτουργίας. Υπάρχει κίνδυνος εγκαυμάτων εάν τα αγγίξετε. Πρέπει να αφήνετε τον κινητήρα και το σύστημα εξάτμισης να κρυώσουν πριν από τον ανεφοδιασμό.

- Μην ανεφοδιάζετε το μηχάνημα με καύσιμο σε εσωτερικό χώρο.
- Σβήστε τσιγάρα, πούρα, πίπτες και άλλες πηγές ανάφλεξης.
- Χρησιμοποιείτε μόνο εγκεκριμένα δοχεία βενζίνης
- Μην αφαιρείτε την τάπα πλήρωσης βενζίνης και μην προσθέτετε καύσιμο με τον κινητήρα σε λειτουργία. Αφήνετε τον κινητήρα να κρυώσει πριν από τον ανεφοδιασμό.
- Μην αποθηκεύετε ποτέ το μηχάνημα ή το δοχείο καυσίμου κοντά σε ακάλυπτες φλόγες, σπινθήρες ή φλόγιστρα, όπως σε θερμαντήρες νερού ή άλλες συσκευές.
- Πριν ξεκινήσετε τον ανεφοδιασμό, ελαχιστοποιήστε τον κίνδυνο στατικού ηλεκτρισμού αγγίζοντας μια μεταλλική επιφάνεια.
- Μην γεμίζετε ποτέ δοχεία μέσα σε όχημα ή πάνω σε πλατφόρμα φορτηγού ή ρυμουλκούμενου με πλαστική επένδυση. Κατά την πλήρωση, πρέπει πάντα να τοποθετείτε τα δοχεία στο έδαφος, μακριά από το όχημα.



## ΑΣΦΑΛΕΙΑ

- Μην προσθέτετε υπερβολική ποσότητα καυσίμου στο ντεπόζιτο. Τοποθετήστε ξανά την τάπα πλήρωσης βενζίνης και σφίξτε την καλά.
- Αφαιρείτε βενζινοκίνητους εξοπλισμούς από το φορητό ή το ρυμουλκούμενο και ανεφοδιάζετε τους στο έδαφος. Εάν κάτι τέτοιο δεν είναι δυνατό, ανεφοδιάζετε τους εξοπλισμούς αυτούς με φορητό δοχείο και όχι με ακροφύσιο διανομής βενζίνης.
- Κρατάτε πάντα το ακροφύσιο σε επαφή με το χέιλος του ρεζερβουάρ ή του δοχείου καυσίμου μέχρι να ολοκληρωθεί ο ανεφοδιασμός. Μην χρησιμοποιείτε διάταξη κλειδώματος-ανοίγματος ακροφυσίου.
- Εάν χυθεί καύσιμο στα ρούχα σας, αλλάξτε τα αμέσως.
- Μην βάζετε μπροστά τον κινητήρα κοντά σε σημεία όπου έχει χυθεί καύσιμο.
- Μην χρησιμοποιείτε ποτέ τη βενζίνη ως καθαριστικό.
- Εάν προκύψουν διαρροές στο σύστημα καυσίμου, ο κινητήρας δεν πρέπει να τεθεί σε λειτουργία μέχρι να λυθεί το πρόβλημα.
- Ελέγξτε τη στάθμη καυσίμου πριν από κάθε χρήση και αφήστε χώρο για τη διαστολή του καυσίμου, καθώς η θερμότητα από τον κινητήρα και τον ήλιο μπορεί να προκαλέσει διαστολή και υπερχειλίση του καυσίμου.

### Γενική συντήρηση

- Μην χρησιμοποιείτε το μηχάνημα σε εσωτερικούς χώρους ή σε χώρους με ανεπαρκή εξαερισμό. Τα καυσάερια περιέχουν μονοξείδιο του άνθρακα, ένα άοσμο και δηλητηριώδες θανατηφόρο αέριο.
- Βεβαιωθείτε ότι ο εξοπλισμός βρίσκεται σε καλή κατάσταση και ότι όλα τα παζιμάδια και τα μπουλόνια, ειδικά εκείνα που χρησιμοποιούνται για τη στερέωση των εξαρτημάτων των λεπίδων, είναι σωστά σφιγμένα με την κατάλληλη ροπή.

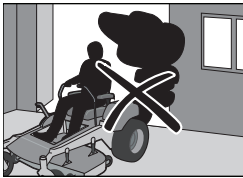

**ΠΡΟΣΟΧΗ!** Χρησιμοποιείτε προστατευτικά γυαλιά για την εκτέλεση εργασιών συντήρησης.

- Πρέπει να διατηρείτε σε καλή κατάσταση ή να αντικαθιστάτε, αν χρειαστεί, τις ετικέτες ασφαλείας και οδηγιών.

- Μην παρεμβαίνετε στην προβλεπόμενη λειτουργία και μην μειώνετε την προστασία που παρέχεται από τις συσκευές ασφαλείας. Ελέγχετε τακτικά τη λειτουργία τους. Μην χρησιμοποιείτε το μηχάνημα με συσκευές ασφαλείας που δεν λειτουργούν σωστά.
- Ελέγχετε συχνά τα εξαρτήματα του συλλέκτη χόρτου και τον προφυλακτήρα εξόδου και χρησιμοποιείτε τα συνιστώμενα ανταλλακτικά από τον κατασκευαστή, όταν απαιτείται.



**ΠΡΟΕΙΔΟΠΟΙΗΣΗ!** Μην εκκινείτε τον κινητήρα όταν έχει αφαιρεθεί η πλάκα δαπέδου του οδηγού ή οι προστατευτικές πλάκες του ιμάντα μετάδοσης κίνησης του πλαισίου του χλοοκοπτικού.

- Μην αλλάζετε τις ρυθμίσεις των χειριστήριων του κινητήρα και μην χρησιμοποιείτε τον κινητήρα σε υπερβολικά υψηλές στροφές. Εάν ο κινητήρας λειτουργεί πολύ γρήγορα, τα εξαρτήματα του μηχανήματος μπορεί να υποστούν ζημιά.
- Για να μειώνεται ο κίνδυνος πυρκαγιάς, μην αφήνετε να συσσωρευτούν γρασιδί, φύλλα ή άλλα υπολείμματα στο μηχάνημα. Καθαρίζετε τα λάδια ή τα καύσιμα που έχουν χυθεί και απομακρύνετε υπολείμματα που έχουν εμποτιστεί με καύσιμο. Αφήνετε το μηχάνημα να κρυώσει πριν από την αποθήκευση.
- Εάν πατήσετε ή χτυπήσετε κάποιο αντικείμενο, σταματήστε και επιθεωρήστε τον εξοπλισμό. Πραγματοποιήστε τις απαραίτητες επισκευές πριν από την ενεργοποίηση του μηχανήματος.
- Μην εκτελείτε ρυθμίσεις ή επισκευές με τον κινητήρα σε λειτουργία.
- Οι λεπίδες είναι κοφτερές και μπορεί να προκαλέσουν κοψίματα και βαθιά τραύματα. Πρέπει να περιτυλίγετε τις λεπίδες ή να φοράτε προστατευτικά γάντια όταν τις χειρίζεστε.
- Ελέγχετε τη λειτουργία του φρένου στάθμευσης σε τακτά χρονικά διαστήματα. Εκτελείτε τις εργασίες ρύθμισης και σέρβις, όπως απαιτείται.
- Μην εκτελείτε εργασίες στο κύκλωμα της μίζας, εάν έχει χυθεί καύσιμο.
- Βεβαιωθείτε ότι η τάπα πλήρωσης καυσίμου έχει τοποθετηθεί σφικτά και ότι δεν αποθηκεύονται εύφλεκτες ουσίες σε ανοικτά δοχεία.
- Μπορεί να σχηματιστούν σπινθήρες κατά την εκτέλεση εργασιών στην μπαταρία και στα βαριά καλώδια του

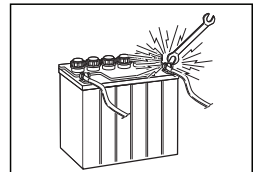

κυκλώματος της μίζας. Στην περίπτωση αυτή, μπορεί να προκληθεί έκρηξη της μπαταρίας, πυρκαγιά ή τραυματισμός των ματιών. Εάν το καλώδιο γείωσης (συνήθως αρνητικό, μαύρου χρώματος) αφαιρεθεί από την μπαταρία, δεν υπάρχει κίνδυνος δημιουργίας σπινθήρων.

• Το καλώδιο γείωσης πρέπει να αποσυνδέεται πρώτο από την μπαταρία και να συνδέεται τελευταίο.

• Μην δημιουργείτε βραχυκυκλώματα γέφυρας στο ρελέ της μίζας για να βάλετε μπροστά τη μίζα.

• Κατά το χειρισμό του οξέος της μπαταρίας απαιτείται προσοχή. Η επαφή του οξέος με το δέρμα μπορεί να προκαλέσει σοβαρά διαβρωτικά εγκαύματα. Εάν πέσει υγρό μπαταρίας στο δέρμα σας, ξεπλύνετε αμέσως με νερό.

• Η εισχώρηση υγρού μπαταρίας στα μάτια μπορεί να προκαλέσει τύφλωση. Επικοινωνήστε αμέσως με γιατρό.

• Κατά το σέρβις της μπαταρίας απαιτείται προσοχή.

Στο εσωτερικό της μπαταρίας σχηματίζονται εκρηκτικά αέρια. Μην εκτελείτε εργασίες

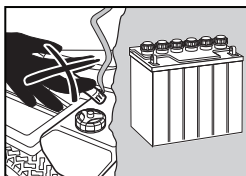

συντήρησης στην μπαταρία όταν καπνίζετε ή κοντά σε γυμνές φλόγες ή σπινθήρες. Η μπαταρία μπορεί να εκραγεί και να προκληθούν σοβαροί τραυματισμοί ή ζημιές.

• Το μηχανήμα έχει δοκιμαστεί και έχει εγκριθεί για χρήση μόνο με τον αρχικό εξοπλισμό που παρέχεται μαζί με αυτό ή που συνιστάται από τον κατασκευαστή. Πρέπει να χρησιμοποιείτε μόνο εγκεκριμένα ανταλλακτικά για το μηχανήμα.

• Οι λεπίδες κοπής χορτολιπάσματος πρέπει να χρησιμοποιούνται μόνο σε γνώριμες περιοχές, όταν απαιτείται υψηλότερη ποιότητα χλοοκοπής.

• Καθαρίζετε τακτικά το πλαίσιο και το κάτω μέρος του πλαισίου. Μην ψεκάζετε νερό στον κινητήρα και στα ηλεκτρικά εξαρτήματα.

### Μεταφορά

• Το μηχανήμα έχει μεγάλο βάρος και μπορεί να προκαλέσει σοβαρούς τραυματισμούς λόγω σύνθλιψης. Απαιτείται ιδιαίτερη προσοχή κατά τη φόρτωση ή την εκφόρτωση από όχημα ή ρυμουλκούμενο.

- Πρέπει να χρησιμοποιείτε ράμπες πλήρους πλάτους για τη φόρτωση του μηχανήματος σε ρυμουλκούμενο ή όχημα.
- Οι δύο μπροστινοί και πίσω ιμάντες πρόσδεσης πρέπει να χρησιμοποιούνται με κατεύθυνση προς τα κάτω και έξω από το μηχανήμα.
- Πρέπει να ελέγχετε και να τηρείτε τους τοπικούς κανόνες οδικής κυκλοφορίας προτού μεταφέρετε το μηχανήμα σε δρόμους.
- Χρησιμοποιείτε εγκεκριμένο ρυμουλκούμενο για τη μεταφορά του μηχανήματος. Απενεργοποιήστε την παροχή καυσίμου. Δέστε το μηχανήμα με εγκεκριμένες διατάξεις, όπως ταινίες, αλυσίδες ή ιμάντες.
- Μην ρυμουλκείτε το μηχανήμα, καθώς μπορεί να προκληθεί ζημιά στο σύστημα μετάδοσης κίνησης.
- Μην ρυμουλκείτε ρυμουλκούμενα κ.λπ. με το χλοοκοπτικό. Μπορεί να διπλώσουν ή να ανατραπούν και να προκαλέσουν ζημιά στο χλοοκοπτικό και πιθανό σοβαρό τραυματισμό στο χειριστή.
- Φορτώστε τη μονάδα σε φορητό ή ρυμουλκούμενο ανεβαινόντας σε ράμπες επαρκούς αντοχής με χαμηλή ταχύτητα. Μην ανυψώνετε το μηχανήμα! Το μηχανήμα δεν προορίζεται για ανύψωση με τα χέρια.
- Κατά τη φόρτωση ή την εκφόρτωση του μηχανήματος, μην υπερβαίνετε τη μέγιστη συνιστώμενη γωνία λειτουργίας των 10 μοιρών.



**ΠΡΟΕΙΔΟΠΟΙΗΣΗ!** Πρέπει να είστε ιδιαίτερα προσεκτικοί κατά τη φόρτωση του μηχανήματος σε φορητό ή ρυμουλκούμενο με τη χρήση ράμπας. Υπάρχει πιθανότητα σοβαρού τραυματισμού ή θανάτου σε περίπτωση πτώσης του μηχανήματος από τις ράμπες.

**ΣΗΜΑΝΤΙΚΗ ΠΛΗΡΟΦΟΡΙΑ** Το φρένο στάθμευσης δεν επαρκεί για την ασφάλιση του μηχανήματος στη θέση του κατά τη μεταφορά. Βεβαιωθείτε ότι το μηχανήμα έχει προσδεθεί καλά στο όχημα μεταφοράς. Πρέπει πάντα να ανεβάζετε το μηχανήμα στο όχημα μεταφοράς με τη όπισθεν, ώστε να αποφευχθεί τυχόν ανατροπή.

### Σήτα συγκράτησης των σπινθήρων

Αυτό το χλοοκοπτικό διαθέτει κινητήρα εσωτερικής καύσης και δεν πρέπει να χρησιμοποιείται σε δασώδεις εκτάσεις καλυμμένες με θάμνους ή χορτάρι στις οποίες δεν έχουν γίνει εγγειοβελτιώσεις ή κοντά σε αυτές, εκτός εάν το σύστημα του κινητήρα διαθέτει σήτα συγκράτησης των σπινθήρων

## **ΑΣΦΑΛΕΙΑ**

που πληροί την ισχύουσα τοπική ή κρατική νομοθεσία. Η ομοσπονδιακή νομοθεσία ισχύει σε ομοσπονδιακές περιοχές. Εάν χρησιμοποιείται σήτα συγκράτησης των σπινθήρων, θα πρέπει να διατηρείται σε καλή κατάσταση λειτουργίας από το χειριστή.

Η σήτα συγκράτησης των σπινθήρων για την εξάτμιση διατίθεται από τον εξουσιοδοτημένο αντιπρόσωπο της Husqvarna.

## ΧΕΙΡΙΣΤΗΡΙΑ

Στο παρόν εγχειρίδιο χρήση περιγράφεται το επικαθήμενο χλοοκοπτικό επιτόπιας περιστροφής Husqvarna. Το επικαθήμενο χλοοκοπτικό διαθέτει τετράχρονο κινητήρα με βαλβίδες επικεφαλής.

Η κίνηση μεταδίδεται από τον κινητήρα μέσω υδραυλικών αντλιών κινούμενων με ιμάντα.

Χρησιμοποιώντας το αριστερό και το δεξί χειριστήριο διεύθυνσης, μπορείτε να ρυθμίσετε τη ροή και, συνεπώς, την κατεύθυνση και την ταχύτητα.

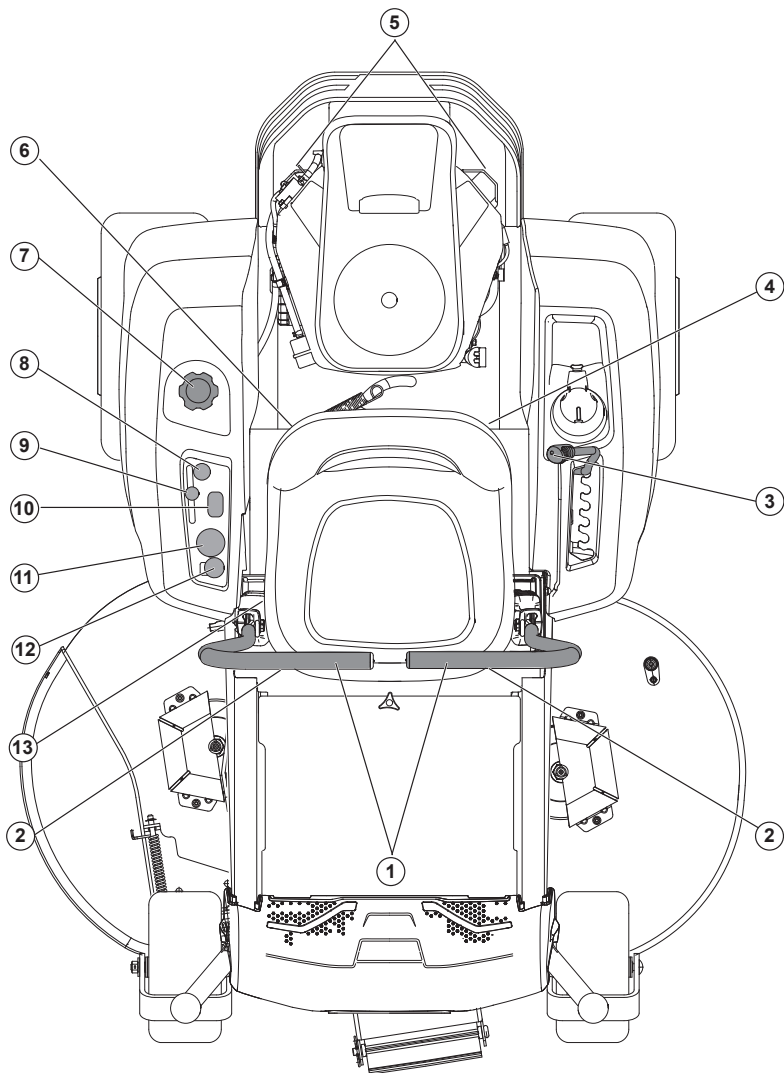

- |   |  |                        |
|---|--|------------------------|
| 1. Χειριστήρια τιμονιού/φρένου στάθμευσης | 5. Σύνδεσμοι παράκαμψης                  | 9. Ανάφλεξη            |
| 2. Μπουλόνια ευθυγράμμισης πορείας        | 6. Βαλβίδα διακοπής τροφοδοσίας καυσίμου | 10. Μετρητής σέρβις    |
| 3. Διάταξη ανύψωσης μηχανισμού            | 7. Ντεπόζιτο καυσίμου                    | 11. Διακοπής ανάφλεξης |
| 4. Ασφάλειες                              | 8. Χειριστήριο τσοκ                      | 12. Διακοπής λεπίδων   |
|   | 9. Ανάφλεξη                              | 13. Ρύθμιση καθίσματος |

## ΧΕΙΡΙΣΤΗΡΙΑ

### Μοχλοί ελέγχου διεύθυνσης

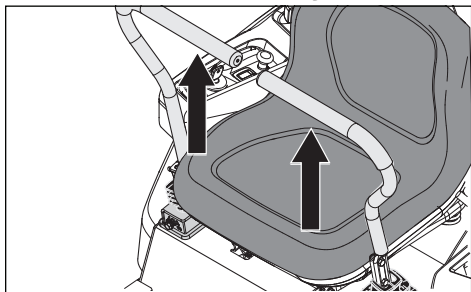

Η ταχύτητα και η κατεύθυνση του μηχανήματος μπορούν να μεταβάλλονται διαρκώς με τα δύο χειριστήρια διεύθυνσης. Τα χειριστήρια διεύθυνσης μπορούν να μετακινηθούν από τη θέση νεκράς προς τα εμπρός ή προς τα πίσω. Υπάρχει μια θέση νεκράς, η οποία κλειδώνεται όταν τα χειριστήρια διεύθυνσης μετακινηθούν προς τα έξω.

Όταν και τα δύο χειριστήρια βρίσκονται στη νεκρά (N), το μηχάνημα δεν κινείται.

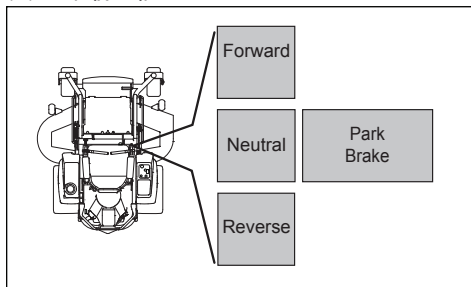

Εάν μετακινήσετε ισοδύναμα τα δύο χειριστήρια προς τα εμπρός ή προς τα πίσω, το μηχάνημα κινείται σε ευθεία πορεία προς τα εμπρός ή προς τα πίσω. Για παράδειγμα, για να στρίψετε δεξιά όταν κινείστε προς τα εμπρός, μετακινήστε το δεξί χειριστήριο προς τη θέση νεκράς. Η περιστροφή του δεξιού τροχού μειώνεται και το μηχάνημα στρίβει προς τα δεξιά.

Επιτόπια περιστροφή μπορεί να επιτευχθεί, εάν μετακινήσετε το ένα χειριστήριο προς τα πίσω (μετά τη θέση νεκράς) και το άλλο χειριστήριο διεύθυνσης προσεκτικά από τη θέση νεκράς του προς τα εμπρός. Η κατεύθυνση περιστροφής κατά την επιτόπια περιστροφή καθορίζεται από το χειριστήριο διεύθυνσης που μετακινείται προς τα πίσω, μετά τη θέση νεκράς. Εάν τραβήξετε το αριστερό χειριστήριο διεύθυνσης προς τα πίσω, το μηχάνημα στρίβει προς τα αριστερά. Απαιτείται ιδιαίτερη προσοχή κατά την εκτέλεση αυτού του ελιγμού.

Εάν τα χειριστήρια διεύθυνσης βρίσκονται σε άνισες αποστάσεις όταν το μηχάνημα είναι ακίνητο ή δεν μπαίνουν στις υποδοχές για τη μετακίνηση των χειριστηρίων προς τα έξω, μπορείτε να τα προσαρμόσετε.

**⚠️ ΠΡΟΕΙΔΟΠΟΙΗΣΗ!** Το μηχάνημα μπορεί να στρίψει πολύ γρήγορα, εάν ένα χειριστήριο διεύθυνσης μετακινηθεί πολύ περισσότερο από το άλλο.

### Φρένο στάθμευσης

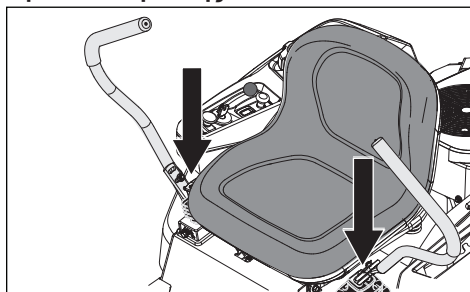

Το φρένο στάθμευσης είναι ενσωματωμένο στους μοχλούς ελέγχου διεύθυνσης. Μετακινήστε τους δύο μοχλούς από τη νεκρά, για να ενεργοποιήσετε το φρένο στάθμευσης.

Για να απενεργοποιήσετε το φρένο στάθμευσης, τραβήξτε ταυτόχρονα προς τα μέσα και τους δύο μοχλούς ελέγχου διεύθυνσης, ώστε να επανέλθουν στη νεκρά. Μην επιχειρήσετε να χρησιμοποιήσετε τη μονάδα εάν οι δύο μοχλοί δεν βρίσκονται προς τα μέσα εκτός της θέσης σύμπλεξης, διαφορετικά μπορεί να προκληθεί ζημιά στα εξαρτήματα του μηχανήματος.

**ΣΗΜΑΝΤΙΚΗ ΠΛΗΡΟΦΟΡΙΑ** Εάν δεν μετακινήσετε ταυτόχρονα τα χειριστήρια διεύθυνσης/φρένου στάθμευσης προς τα μέσα, το σύστημα ασφαλείας της μονάδας θα διακόψει τη λειτουργία της μονάδας.

### Χειριστήριο γκαζιού

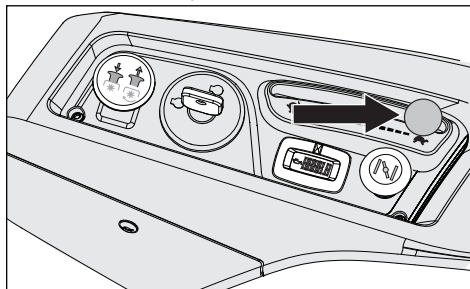

Το χειριστήριο γκαζιού ρυθμίζει τις στροφές του κινητήρα και, κατά συνέπεια, την ταχύτητα

## ΧΕΙΡΙΣΤΗΡΙΑ

περιστροφής των λεπίδων, εφόσον ο διακόπτης λεπίδων είναι τραβηγμένος προς τα έξω.

Για να αυξήσετε ή να μειώσετε τις στροφές του κινητήρα, μπορείτε να μετακινήσετε το χειριστήριο προς τα εμπρός ή προς τα πίσω, αντίστοιχα.

Αποφεύγετε να αφήνετε τον κινητήρα να λειτουργεί στο ρελαντί για μεγάλα χρονικά διαστήματα, καθώς υπάρχει κίνδυνος συσσώρευσης ακαθαρσιών στα μπουζι. ΧΡΗΣΙΜΟΠΟΙΗΣΤΕ ΤΕΡΜΑ ΤΟ ΓΚΑΖΙ ΚΑΤΑ ΤΗ ΧΛΟΟΚΟΠΗ, για καλύτερη απόδοση του χλοοκοπτικού και φόρτιση της μπαταρίας.

### Διακόπτης μίζας

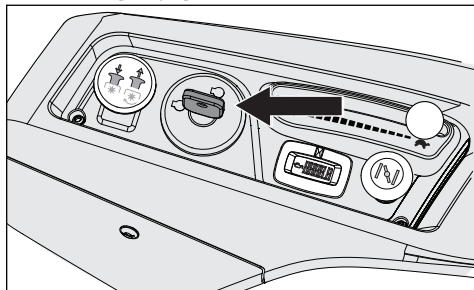

Ο διακόπτης της μίζας βρίσκεται στον πίνακα ελέγχου και χρησιμοποιείται για την εκκίνηση και το σβήσιμο του κινητήρα. Στα μοντέλα που διαθέτουν προβολείς, γυρίστε το κλειδί δεξιόστροφα στη θέση ACCESSORY για να χρησιμοποιήσετε τους προβολείς.

### Χειριστήριο τσοκ

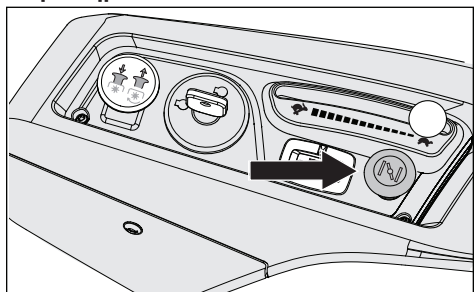

Το χειριστήριο τσοκ χρησιμοποιείται για εκκίνηση με κρύο κινητήρα και για την παροχή πιο εμπλουτισμένου μείγματος καυσίμου στον κινητήρα.

Για εκκίνηση με κρύο κινητήρα, τραβήξτε το χειριστήριο τέρμα προς τα έξω.

### Μετρητής σέρβις

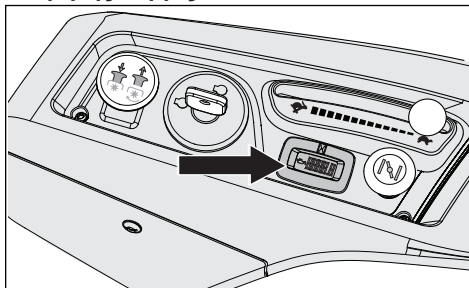

Ο μετρητής σέρβις δείχνει το συνολικό χρόνο λειτουργίας με τη λεπίδα ενεργοποιημένη.

Μετά από κάθε 50 ώρες λειτουργίας, μπορεί να εμφανιστεί ένα εικονίδιο δοχείου λαδιού και να παραμείνει αναμμένο για δύο ώρες προτού εκτελεστεί η αυτόματη επαναφορά.

Για χειροκίνητη επαναφορά του μετρητή, γυρίστε το κλειδί στη θέση απενεργοποίησης και ενεργοποίησης πέντε φορές σε χρονικά διαστήματα του ενός δευτερολέπτου. Για τη συντήρηση του κινητήρα και του χλοοκοπτικού, ανατρέξτε στο Ημερολόγιο σέρβις του παρόντος εγχειριδίου.

### Διακόπτης λεπίδων

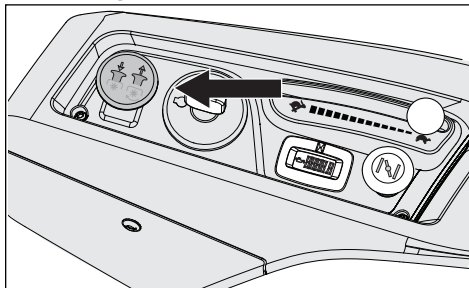

Για να συμπλέξετε το πλαίσιο του χλοοκοπτικού, τραβήξτε το κουμπί προς τα έξω. Οι λεπίδες του χλοοκοπτικού είναι αποσυμπλεγμένες όταν το κουμπί είναι πατημένο.

### Ασφάλεια

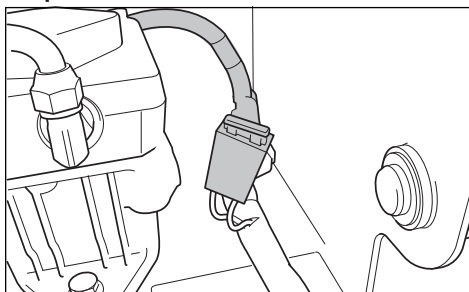

Η κύρια ασφάλεια των 20 A βρίσκεται στην αριστερή πλευρά του μηχανήματος. Για

## ΧΕΙΡΙΣΤΗΡΙΑ

πρόσβαση σε αυτήν, γείρετε το κάθισμα προς τα εμπρός. Η ασφάλεια είναι τύπου επίπεδων ακίδων, όπως αυτές που χρησιμοποιούνται στα αυτοκίνητα.

### Μοχλός ρύθμισης του ύψους κοπής

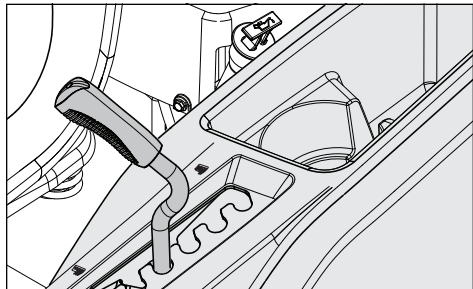

Για να ρυθμίσετε το ύψος κοπής του πλαισίου, τραβήξτε το μοχλό ύψους κοπής προς τα μέσα και μετακινήστε τον στην εγκοπή για το επιθυμητό ύψος.

**ΣΗΜΑΝΤΙΚΗ ΠΛΗΡΟΦΟΡΙΑ** Πρέπει πάντα να ανεβάζετε το πλαίσιο στην υψηλότερη θέση για τη μεταφορά.

**ΣΗΜΑΝΤΙΚΗ ΠΛΗΡΟΦΟΡΙΑ** Για ομοιόμορφο ύψος κοπής, είναι σημαντικό η πίεση του αέρα σε όλα τα ελαστικά να είναι 15 psi/103 kPa/1 bar.

### Μοχλός ρύθμισης καθίσματος

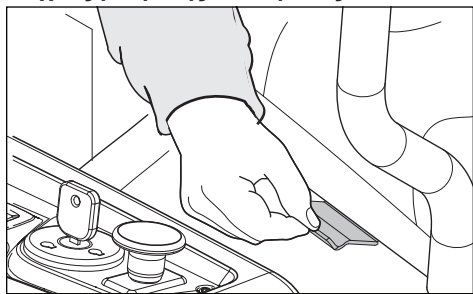

Το κάθισμα μπορεί να ρυθμιστεί κατά μήκος. Όταν εκτελείτε ρυθμίσεις, πρέπει να τραβήξετε προς τα πάνω το μοχλό κάτω από τη δεξιά πλευρά του καθίσματος. Στη συνέχεια, μπορείτε να μετακινήσετε το κάθισμα προς τα πίσω ή προς τα εμπρός.

## Σύνδεσμοι παράκαμψης

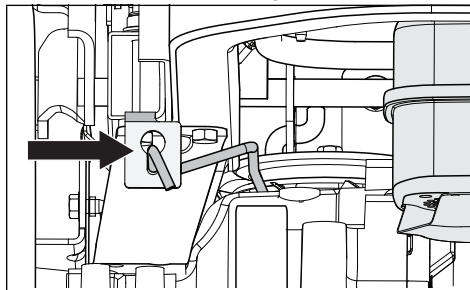

Οι σύνδεσμοι παράκαμψης του διαφορικού transaxle πρέπει να είναι συμπλεγμένοι όταν στρώχνετε ή τραβάτε το χλοοκοπτικό. Οι μοχλοί απασφάλισης βρίσκονται σε κάθε πλευρά στο πίσω μέρος της μονάδας, κάτω από τον πίσω προφυλακτήρα του κινητήρα. Ανατρέξτε στην παράγραφο **Χειροκίνητη μετακίνηση του μηχανήματος** στην ενότητα "Λειτουργία".



**ΠΡΟΕΙΔΟΠΟΙΗΣΗ!** Οι σύνδεσμοι παράκαμψης βρίσκονται κοντά στην εξάτμιση. Για να αποφύγετε την πρόκληση εγκαυμάτων, πρέπει να σβήνετε τον κινητήρα και να τον αφήνετε να κρυώσει προτού χειριστείτε τους μοχλούς των συνδέσμων παράκαμψης.

## Βαλβίδα διακοπής τροφοδοσίας καυσίμου

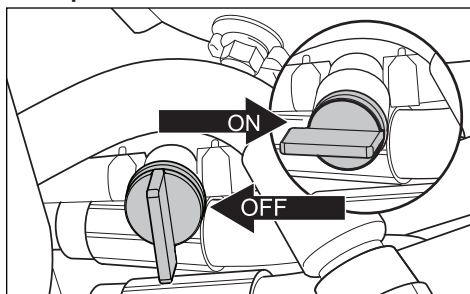

Η βαλβίδα διακοπής τροφοδοσίας καυσίμου βρίσκεται στην πίσω δεξιά πλευρά του καθίσματος. Η βαλβίδα απενεργοποιείται όταν περιστρέψετε την προεξοχή της λαβής κάθετα προς τη γραμμή καυσίμου.

## ΧΕΙΡΙΣΤΗΡΙΑ

### Έλεγχος πορείας

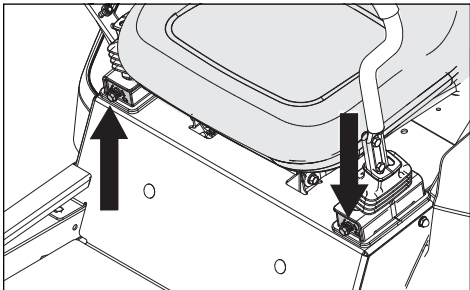

Εάν το χλοοκοπτικό δεν κινείται σε ευθεία πορεία, ελέγξτε την πίεση αέρα στα δύο πίσω ελαστικά. Η συνιστώμενη πίεση αέρα για τα πίσω ελαστικά είναι 15 psi (1 bar).

1. Η ρύθμιση της πορείας μπορεί να γίνει μέσω των μπουλονιών ρύθμισης πορείας. Τα μπουλόνια ρύθμισης πορείας λειτουργούν ως διατάξεις περιορισμού για τους μοχλούς ελέγχου κίνησης όταν βρίσκονται στην τέρμα μπροστινή θέση.
2. Για αρχική ρύθμιση της πορείας, μετακινήστε τη μονάδα σε ανοικτό χώρο, χωρίς εμπόδια, όπως σε έναν άδειο χώρο στάθμευσης ή σε ένα ανοικτό χωράφι.
3. Χρησιμοποιήστε ένα κλειδί 1/2" για να ξεβιδώσετε τα μπουλόνια πορείας μέχρι να ευθυγραμμιστούν με το παξιμάδι.
4. Ελέγξτε τη λειτουργία της μονάδας με τέρμα γκάζι και τους δύο μοχλούς ελέγχου κίνησης στην τέρμα μπροστινή θέση. Περιστρέψτε σταδιακά το μπουλόνι πορείας στη δεξιά πλευρά μέχρι η μονάδα να αρχίσει να παρεκκλίνει αισθητά προς τα δεξιά.
5. Οδηγήστε προς τα εμπρός με πλήρες γκάζι και τους δύο μοχλούς ελέγχου κίνησης στην τέρμα μπροστινή θέση. Περιστρέψτε σταδιακά το αριστερό μπουλόνι ρύθμισης πορείας μέχρι να γίνει ευθεία η πορεία.

**⚠ ΠΡΟΕΙΔΟΠΟΙΗΣΗ!** Ο κινητήρας και το σύστημα της εξάτμισης θερμαίνονται πολύ κατά τη διάρκεια της λειτουργίας. Υπάρχει κίνδυνος εγκαυμάτων εάν τα αγγίξετε. Πρέπει να αφήνετε τον κινητήρα και το σύστημα εξάτμισης να κρυσώσουν πριν από τον ανεφοδιασμό.

**⚠ ΠΡΟΕΙΔΟΠΟΙΗΣΗ!** Γεμίζετε έως το κάτω μέρος του στομίου πλήρωσης. Μην υπερχειλίζετε. Πρέπει να σκουπίζετε οποιαδήποτε ποσότητα λαδιού ή καυσίμου έχει χυθεί. Μην αποθηκεύετε, μην χύνετε και μην χρησιμοποιείτε βενζίνη κοντά σε γυμνές φλόγες.

### Ντεπόζιτο καυσίμου

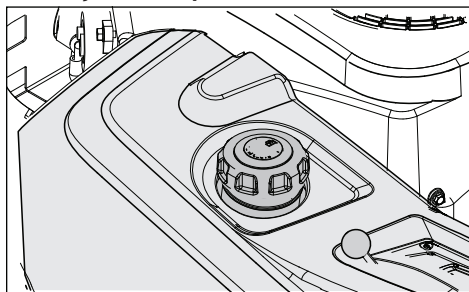

Διαβάστε τις οδηγίες ασφαλείας πριν από τον ανεφοδιασμό. Η χωρητικότητα του ντεπόζιτου είναι 13,25 λίτρα.

Πρέπει να ελέγχετε τακτικά την τσιμούχα της τάπας πλήρωσης βενζίνης για ζημιές και να διατηρείτε την τάπα καλά σφικτημένη.

Ο κινητήρας λειτουργεί με αμόλυβδη βενζίνη τουλάχιστον 87 οκτανίων (χωρίς μείγμα λαδιού). Μπορεί να χρησιμοποιηθεί περιβαλλοντικά προσαρμοσμένη βενζίνη αλκυλιώσης. Ανατρέξτε στην ενότητα «Τεχνικά στοιχεία» για τη χρήση αιθανόλης. Δεν επιτρέπεται η χρήση μεθανόλης. Μην χρησιμοποιείτε καύσιμο με βάση αλκοόλη E85. Μπορεί να προκληθεί βλάβη στον κινητήρα και στα εξαρτήματα.

Όταν το μηχάνημα λειτουργεί σε θερμοκρασίες κάτω από τους 0 °C, πρέπει να χρησιμοποιείτε καινούρια, καθαρή βενζίνη, κατάλληλη για τη χειμερινή περίοδο, ώστε να διασφαλίζεται η σωστή εκκίνηση σε χαμηλές θερμοκρασίες.

**ΣΗΜΑΝΤΙΚΗ ΠΛΗΡΟΦΟΡΙΑ** Βάσει της εμπειρίας μας, τα μείγματα καυσίμων με αλκοόλη (βενζόλη, αιθανόλη ή μεθανόλη) ευνοούν την εμφάνιση υγρασίας, η οποία οδηγεί στο διαχωρισμό και το σχηματισμό οξέων κατά την αποθήκευση. Το όξινο αέριο μπορεί να προκαλέσει βλάβη στο σύστημα καυσίμου του κινητήρα κατά τη διάρκεια της αποθήκευσης. Για να αποφευχθούν προβλήματα στον κινητήρα, πρέπει να αδειάζετε το σύστημα καυσίμου πριν από διάστημα αποθήκευσης 30 ημερών και άνω. Αδειάστε το ντεπόζιτο βενζίνης, εκκινήστε τον κινητήρα και αφήστε τον να λειτουργήσει μέχρι να αδειάσουν οι γραμμές καυσίμου και το καρμπυρατέρ. Χρησιμοποιήστε καινούριο καύσιμο την επόμενη σεζόν. Ανατρέξτε στην ενότητα **Αποθήκευση** για περισσότερες πληροφορίες. Μην χρησιμοποιείτε ποτέ προϊόντα καθαρισμού του κινητήρα ή του καρμπυρατέρ στο ντεπόζιτο καυσίμου, διαφορετικά μπορεί να προκληθεί ανεπανόρθωτη βλάβη.

## ΛΕΙΤΟΥΡΓΙΑ

Διαβάστε την ενότητα *Ασφάλεια* και τις παρακάτω σελίδες, εάν δεν είστε εξοικειωμένοι με το μηχάνημα.

### Εκπαίδευση

Χάρη στις μοναδικές δυνατότητες ελέγχου της κατεύθυνσης κίνησης, η εκτέλεση ελιγμών με τα χλοοκοπτικά επιτόπια περιστροφής γίνεται πολύ πιο εύκολα από ό,τι με τα τυπικά επικαθήμενα χλοοκοπτικά.

Διαβάστε πλήρως αυτήν την ενότητα προτού επιχειρήσετε να κινήσετε το χλοοκοπτικό με τη δική του ισχύ. Κατά την πρώτη χρήση του χλοοκοπτικού ή μέχρι να εξοικειωθείτε με τα χειριστήρια, πρέπει να χρησιμοποιείτε μειωμένη ρύθμιση του γκαζιού και ταχύτητα πορείας. ΜΗΝ μετακινείτε τους μοχλούς ελέγχου στην τέρμα μπροστινή ή πίσω θέση κατά την αρχική λειτουργία.

Οι αρχάριοι χρήστες θα πρέπει να εξοικειωθούν με την κίνηση του χλοοκοπτικού πάνω σε σκληρή επιφάνεια, όπως τσιμέντο ή άσφαλτο, ΠΡΟΤΟΥ επιχειρήσουν να χρησιμοποιήσουν το μηχάνημα σε γρασίδι. Μέχρι ο χειριστής να εξοικειωθεί με τα χειριστήρια του χλοοκοπτικού και την επιτόπια περιστροφή, οι εξαιρετικά απότομοι ελιγμοί μπορεί να προκαλέσουν ζημιά στο γρασίδι.

### Διεύθυνση

#### Για εμπροσθοπορεία και οπισθοπορεία

Η κατεύθυνση και η ταχύτητα των κινήσεων του χλοοκοπτικού επηρεάζονται από την κίνηση των μοχλών ελέγχου σε κάθε πλευρά του χλοοκοπτικού. Ο αριστερός μοχλός ελέγχει τον αριστερό τροχό. Ο δεξιός μοχλός ελέγχει το δεξιό τροχό.

Οι αρχάριοι χρήστες θα πρέπει να μεταφέρουν το χλοοκοπτικό (ανατρέξτε στην παράγραφο **Χειροκίνητη μετακίνηση του μηχανήματος** στην ενότητα *Λειτουργία*) σε ανοιχτό και επίπεδο χώρο όπου δεν υπάρχουν κοντά άτομα, οχήματα ή εμπόδια. Για να κινήσει τη μονάδα με τη δική της ισχύ, ο χειριστής πρέπει να καθίσει στο κάθισμα και να εκκινήσει τον κινητήρα (ανατρέξτε στην παράγραφο **Πριν από την εκκίνηση** στην ενότητα *Λειτουργία*). Ρυθμίστε τις στροφές του κινητήρα στο ρελαντί και απενεργοποιήστε το χειρόφρενο χωρίς να συμπλέξετε τις λεπίδες στη φάση αυτή. Τραβήξτε τους μοχλούς ελέγχου προς τα μέσα. Εάν οι μοχλοί ελέγχου δεν μετακινηθούν προς τα εμπρός ή προς τα πίσω, το χλοοκοπτικό δεν κινείται.

Μετακινήστε αργά και τους δύο μοχλούς ελέγχου ελαφρώς προς τα εμπρός. Με τον τρόπο αυτό, το χλοοκοπτικό θα αρχίσει να κινείται ευθεία προς

τα εμπρός. Τραβήξτε τους μοχλούς ελέγχου προς τα πίσω στη θέση νεκράς και το χλοοκοπτικό θα σταματήσει να κινείται.

Τραβήξτε ελαφρώς προς τα πίσω τους μοχλούς ελέγχου, ώστε το χλοοκοπτικό να κινηθεί προς τα πίσω. Σπρώξτε τους μοχλούς ελέγχου προς τα εμπρός στη θέση νεκράς και το χλοοκοπτικό θα σταματήσει να κινείται.

#### Για στροφή προς τα δεξιά

Ενώ κινείστε προς τα εμπρός, τραβήξτε τον δεξιό μοχλό προς τα πίσω, προς τη νεκρά, διατηρώντας τον αριστερό μοχλό στη θέση του. Με τον τρόπο αυτό, θα επιβραδυνθεί η περιστροφή του δεξιού τροχού και το μηχάνημα θα στρίψει προς την κατεύθυνση αυτή.

#### Για επιτόπια περιστροφή

Ενώ κινείστε προς τα εμπρός, τραβήξτε τον αριστερό μοχλό προς τα πίσω, προς τη νεκρά, διατηρώντας τον δεξιό μοχλό στη θέση του. Με τον τρόπο αυτό, θα επιβραδυνθεί η περιστροφή του αριστερού τροχού και το μηχάνημα θα στρίψει προς την κατεύθυνση αυτή.

#### Για μηδενική ακτίνα στροφής

Ενώ κινείστε προς τα εμπρός, τραβήξτε αρχικά και τους δύο μοχλούς ελέγχου προς τα πίσω μέχρι το χλοοκοπτικό να σταματήσει ή να επιβραδυνθεί σημαντικά.

Στη συνέχεια, μετακινώντας εναλλάξ τον ένα μοχλό ελαφρώς προς τη θέση εμπροσθοπορείας και τον άλλο μοχλό στη θέση οπισθοπορείας, ολοκληρώστε τη στροφή.

### Προτού ξεκινήσετε



**ΠΡΟΕΙΔΟΠΟΙΗΣΗ!** Βεβαιωθείτε ότι στο χώρο εργασίας δεν υπάρχουν πέτρες και άλλα αντικείμενα που μπορεί να εκτιναχθούν από τις περιστρεφόμενες λεπίδες.

1. Διαβάστε τις ενότητες *Ασφάλεια* και *Χειριστήρια* προτού θέσετε σε λειτουργία το μηχάνημα.
2. Εκτελέστε τις εργασίες καθημερινής συντήρησης πριν από την εκκίνηση (ανατρέξτε στην παράγραφο **Πρόγραμμα συντήρησης** στην ενότητα *Συντήρηση*).
3. Ελέγξτε εάν η ποσότητα καυσίμου στο ρεζερβουάρ καυσίμου επαρκεί.
4. Ρυθμίστε το κάθισμα στην επιθυμητή θέση.



**ΠΡΟΕΙΔΟΠΟΙΗΣΗ!** Τα καυσάερια του κινητήρα περιέχουν μονοξειδίο του άνθρακα, το οποίο είναι ένα άοσμο, άχρωμο και δηλητηριώδες αέριο. Μην χρησιμοποιείτε το μηχάνημα σε κλειστούς χώρους.

## ΛΕΙΤΟΥΡΓΙΑ

### Εκκίνηση του κινητήρα

1. Καθίστε στο κάθισμα.
2. Ανεβάστε το χλοοκοπτικό στην υψηλότερη θέση.

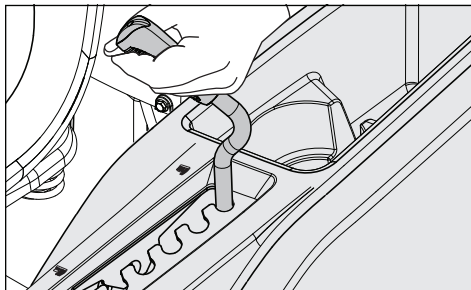

3. Αποσυμπλέξτε τις λεπίδες του χλοοκοπτικού πατώντας ξανά το διακόπτη λεπίδων προς τα κάτω.
4. Μετακινήστε τους μοχλούς διεύθυνσης/φρένου στάθμευσης σταθερά προς τα έξω στη θέση κλειδώματος.
5. Μετακινήστε το μοχλό του γκαζιού στη μεσαία θέση. Εάν ο κινητήρας είναι κρύος, τραβήξτε το χειριστήριο τσοκ προς τα πάνω.
6. Σπρώξτε προς τα μέσα και γυρίστε το κλειδί ανάφλεξης στη θέση εκκίνησης.

**ΣΗΜΑΝΤΙΚΗ ΠΛΗΡΟΦΟΡΙΑ** Μην χρησιμοποιείτε τη μίζα για περισσότερο από πέντε δευτερόλεπτα κάθε φορά. Εάν ο κινητήρας δεν εκκινείται, περιμένετε περίπου δέκα δευτερόλεπτα προτού προσπαθήσετε ξανά.

7. Όταν ο κινητήρας πάρει μπροστά, αφήστε αμέσως το κλειδί της μίζας στη θέση λειτουργίας.
8. Ρυθμίστε τις στροφές του κινητήρα με το χειριστήριο γκαζιού. Αφήστε τον κινητήρα να λειτουργήσει σε μεσαίες στροφές, περίπου στη μέση της διαδρομής του γκαζιού, για ένα σύντομο χρονικό διάστημα πριν από τη χρήση. **ΧΡΗΣΙΜΟΠΟΙΗΣΤΕ ΤΕΡΜΑ ΤΟ ΓΚΑΖΙ ΚΑΤΑ ΤΗ ΧΛΟΟΚΟΠΗ.**

### Λειτουργία

1. Απενεργοποιήστε το φρένο στάθμευσης τραβώντας τα χειριστήρια διεύθυνσης/φρένου στάθμευσης στη θέση νεκράς ταυτόχρονα.  
**ΣΗΜΕΙΩΣΗ:** Το χλοοκοπτικό διαθέτει σύστημα παρουσίας χειριστή. Εάν ο χειριστής προσπαθήσει να εγκαταλείψει το κάθισμα με τον κινητήρα σε λειτουργία χωρίς να ενεργοποιηθεί πρώτα το φρένο στάθμευσης, ο κινητήρας θα σβήσει.

2. Κατεβάστε το πλαίσιο του χλοοκοπτικού στο επιθυμητό ύψος κοπής.

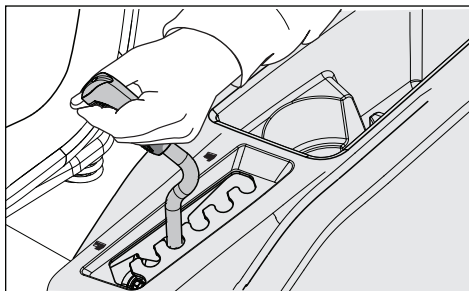

3. Μετακινήστε το χειριστήριο γκαζιού στη θέση τέρμα γκάζι (σύμβολο λαγού).
4. Συμπλέξτε το πλαίσιο του χλοοκοπτικού τραβώντας το διακόπτη λεπίδων προς τα πάνω.

**ΠΡΟΕΙΔΟΠΟΙΗΣΗ!** Όταν ενεργοποιείτε το διακόπτη λεπίδων, βεβαιωθείτε ότι δεν υπάρχουν άτομα κοντά στο χλοοκοπτικό.

5. Τραβήξτε τους μοχλούς ελέγχου προς τα μέσα και μετακινήστε αργά τους δύο μοχλούς ελέγχου ελαφρώς προς τα εμπρός για να κινηθεί το μηχάνημα προς τα εμπρός σε ευθεία γραμμή.

### Σβήσιμο του κινητήρα

1. Μετακινήστε το γκάζι στη θέση ελάχιστων στροφών (σύμβολο χελώνας).
2. Μετακινήστε ταυτόχρονα τα χειριστήρια διεύθυνσης προς τα έξω στη θέση φρένου στάθμευσης.
3. Αποσυμπλέξτε το πλαίσιο χλοοκοπτικού πατώντας το διακόπτη λεπίδων προς τα κάτω.
4. Ανεβάστε το χλοοκοπτικό στην υψηλότερη θέση.  
Εάν ο κινητήρας έχει καταπονηθεί, αφήστε τον στο ρελαντί για τουλάχιστον 60 δευτερόλεπτα, ώστε να αποκτήσει κανονική θερμοκρασία λειτουργίας προτού τον σβήσετε. Για να αποφευχθεί η εισχώρηση ακαθαρσιών στα μπουζί, μην αφήνετε τον κινητήρα στο ρελαντί για μεγαλύτερο διάστημα.
5. Περιστρέψτε το κλειδί της μίζας στη θέση διακοπής. Αφαιρέστε το κλειδί. Πρέπει να αφαιρείτε πάντα το κλειδί όταν εγκαταλείπετε το χλοοκοπτικό, για να αποτρέψετε τη χρήση του από μη εξουσιοδοτημένα άτομα.

## ΛΕΙΤΟΥΡΓΙΑ

**ΣΗΜΑΝΤΙΚΗ ΠΛΗΡΟΦΟΡΙΑ** Όταν σταματάτε και εγκαταλείπετε το μηχάνημα, πρέπει να μετακινείτε τα δύο χειριστήρια διεύθυνσης/φρένου στάθμευσης στη θέση κλειδώματος ταυτόχρονα.

**ΣΗΜΑΝΤΙΚΗ ΠΛΗΡΟΦΟΡΙΑ** Εάν αφήσετε το διακόπτη ανάφλεξης σε θέση διαφορετική από τη θέση OFF, η μπαταρία θα αποφορτιστεί.

### Λειτουργία σε πλαγιές

Διαβάστε τις οδηγίες ασφαλείας **Οδήγηση σε πλαγιές** στην ενότητα *Ασφάλεια*.

- Χρησιμοποιήστε τη χαμηλότερη δυνατή ταχύτητα για να ανεβείτε ή να κατεβείτε μια πλαγιά.
- Μην σταματάτε και μην αλλάζετε ταχύτητα σε πλαγιές.
- Εάν είναι απολύτως απαραίτητο να σταματήσετε, τραβήξτε τα χειριστήρια διεύθυνσης/φρένου στάθμευσης στη θέση νεκράς και σπρώξτε τα προς τα έξω για να ενεργοποιήσετε το φρένο στάθμευσης.
- Τραβήξτε τα χειριστήρια διεύθυνσης/φρένου στάθμευσης ξανά προς το κέντρο του χλοοκοπτικού και σπρώξτε τα προς τα εμπρός για να αρχίσει ξανά το όχημα να κινείται προς τα εμπρός.
- Σε όλες τις στροφές, πρέπει να κινείστε αργά.

**⚠ ΠΡΟΕΙΔΟΠΟΙΗΣΗ!** Μην οδηγείτε το επικαθήμενο χλοοκοπτικό σε έδαφος με κλίση άνω των 10 μοιρών. Κόβετε τα χόρτα με κατεύθυνση πάνω-κάτω και όχι κατά πλάτος. Μην αλλάζετε απότομα κατεύθυνση. Μην διασχίζετε τις πλαγιές.

### Συμβουλές για την κοπή χόρτων

- Εντοπίστε και επισημάνετε τις πέτρες και άλλα σταθερά εμπόδια, ώστε να αποφευχθούν προσκρούσεις.
- Ξεκινήστε την εργασία με μεγάλο ύψος κοπής και μειώστε το μέχρι να επιτευχθεί το απαιτούμενο αποτέλεσμα κοπής. Το τυπικό γρασίδι πρέπει να κόβεται στα 63,5 mm κατά τη διάρκεια της χειμερινής περιόδου και πάνω από τα 76,2 mm κατά τη διάρκεια των ζεστών μηνών. Για να διατηρηθεί το γρασίδι σε βέλτιστη κατάσταση, κόβετε τα χόρτα συχνά αφού μεγαλώσουν ελαφρώς.
- Για καλύτερη απόδοση κοπής, το γρασίδι που έχει ύψος πάνω από 15,2 cm πρέπει να κόβεται δύο φορές. Η πρώτη κοπή πρέπει να

γίνεται σχετικά ψηλά και η δεύτερη στο επιθυμητό ύψος.

- Τα αποτελέσματα κοπής θα είναι καλύτερα, εάν ο κινητήρας λειτουργεί σε υψηλές στροφές (οι λεπίδες περιστρέφονται γρήγορα) με χαμηλή ταχύτητα (το επικαθήμενο χλοοκοπτικό κινείται αργά). Εάν τα χόρτα δεν είναι πολύ ψηλά και πυκνά, μπορείτε να αυξήσετε την ταχύτητα κίνησης χωρίς να επηρεαστούν αρνητικά τα αποτελέσματα κοπής.
- Για καλύτερες ποιότητας γρασίδι, κόβετε τα χόρτα συχνά. Το γρασίδι γίνεται πιο ομοιόμορφο και το κομμένο χορτάρι κατανέμεται πιο ομοιόμορφα στην περιοχή κοπής. Ο συνολικός χρόνος που απαιτείται δεν αυξάνεται, καθώς μπορεί να χρησιμοποιηθεί υψηλότερη ταχύτητα λειτουργίας με εξίσου ικανοποιητικά αποτελέσματα κοπής.
- Κατά τη χλοοκοπή μεγάλων περιοχών, ξεκινήστε στρίβοντας προς τα δεξιά, έτσι ώστε το κομμένο γρασίδι να απορρίπτεται μακριά από θάμνους, φράχτες, δρόμους κ.λπ. Μετά από έναν ή δύο γύρους, κόψτε προς την αντίθετη κατεύθυνση εκτελώντας στροφές προς τα δεξιά μέχρι να ολοκληρώσετε τη χλοοκοπή.

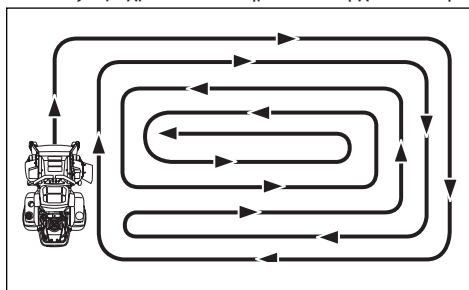

- Μην κόβετε το γρασίδι όταν είναι υγρό. Τα αποτελέσματα της χλοοκοπής δεν θα είναι ικανοποιητικά, καθώς οι τροχοί βυθίζονται στο μαλακό γρασίδι, συσσωρεύονται σβόλοι από χώμα και το κομμένο γρασίδι σφηνώνει κάτω από το περίβλημα.
- Πρέπει να καθαρίζετε την κάτω πλευρά του πλαισίου του χλοοκοπτικού με νερό μετά από κάθε χρήση. Κατά τον καθαρισμό, πρέπει να ανυψώνετε το πλαίσιο του χλοοκοπτικού στη θέση μεταφοράς. Βεβαιωθείτε ότι το χλοοκοπτικό έχει κρυώσει και ο κινητήρας είναι σβηστός.
- Χρησιμοποιείτε πεπιεσμένο αέρα για τον καθαρισμό της πάνω πλευράς του μηχανισμού. Αποφεύγετε τη συσσώρευση μεγάλων ποσοτήτων νερού στην πάνω πλευρά, στον κινητήρα και στα ηλεκτρικά εξαρτήματα.

## ΛΕΙΤΟΥΡΓΙΑ

- Όταν χρησιμοποιείται το κιτ κοπής χορτολιπάσματος, είναι πολύ σημαντικό να γίνεται συχνά χλοοκοπή.

**⚠ ΠΡΟΕΙΔΟΠΟΙΗΣΗ!** Μην κάνετε καμία ρύθμιση εάν δεν ισχύουν τα εξής:

- Ο κινητήρας είναι σβηστός.
- Το κλειδί της ανάφλεξης έχει αφαιρεθεί.
- Το φρένο στάθμευσης έχει ενεργοποιηθεί.

### Χειροκίνητη μετακίνηση του μηχανήματος

Όταν ωθείτε ή τραβάτε το χλοοκοπτικό, πρέπει να συμπλέκετε τους συνδέσμους παράκαμψης EZT. Οι σύνδεσμοι παράκαμψης EZT βρίσκονται στο πίσω μέρος του πλαισίου, κάτω από τον πίσω προφυλακτήρα του κινητήρα.

1. Ανεβάστε το πλαίσιο στην υψηλότερη θέση κοπής.
2. Μετακινήστε τα χειριστήρια διεύθυνσης/φρένου στάθμευσης προς τα μέσα στη νεκρά.
3. Τραβήξτε τους συνδέσμους παράκαμψης EZT προς τα πάνω και βγάλτε τους από τις υποδοχές. Απελευθερώστε τους μοχλούς με την κεφαλή εκτός του πλαισίου και συγκρατήστε τους στη θέση παράκαμψης.

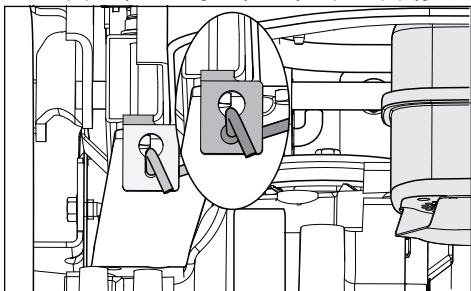

4. Για να συμπλέξετε ξανά τους EZT και να οδηγήσετε, ακολουθήστε αντίστροφα την παραπάνω διαδικασία.

Φορτώστε το μηχάνημα σε φορητό ή ρυμουλκούμενο οδηγώντας αργά πάνω στις ράμπες. ΜΗΝ ΑΝΥΨΩΝΕΤΕ ΤΟ ΜΗΧΑΝΗΜΑ! Το μηχάνημα δεν προορίζεται για ανύψωση με τα χέρια.

**ΣΗΜΑΝΤΙΚΗ ΠΛΗΡΟΦΟΡΙΑ** Για να σπρώξετε με τα χέρια το χλοοκοπτικό, συμπλέξτε τους μοχλούς παράκαμψης του υδροστατικού συστήματος στις δύο πλευρές, τραβήξτε και τα δύο χειριστήρια διεύθυνσης/φρένου στάθμευσης προς τα μέσα και σπρώξτε το μηχάνημα.

**⚠ ΠΡΟΕΙΔΟΠΟΙΗΣΗ!** Οι σύνδεσμοι παράκαμψης βρίσκονται κοντά στην εξάτμιση. Για να αποφύγετε την πρόκληση εγκαυμάτων, πρέπει να σβήνετε τον κινητήρα και να τον αφήνετε να κρυώσει προτού χειριστείτε τους μοχλούς των συνδέσμων παράκαμψης.

**⚠ ΠΡΟΕΙΔΟΠΟΙΗΣΗ!** Απαιτείται ιδιαίτερη προσοχή κατά τη φόρτωση του μηχανήματος σε φορητό ή ρυμουλκούμενο με ράμπες. Υπάρχει πιθανότητα επικίνδυνου τραυματισμού ή θανάτου σε περίπτωση πτώσης του μηχανήματος από τις ράμπες.

## ΣΥΝΤΗΡΗΣΗ

### Πρόγραμμα συντήρησης

Ακολουθεί μια λίστα με τα βήματα συντήρησης που πρέπει να εκτελούνται στο μηχανήμα. Για τα σημεία που δεν περιγράφονται στο παρόν χειρeidίδιο, επισκεφθείτε ένα εξουσιοδοτημένο

συνεργείο. Για να διατηρείται το μηχανήμα στην καλύτερη δυνατή κατάσταση και να λειτουργεί με ασφάλεια, συνιστάται να εκτελείτε ετήσιο σέρβις σε εξουσιοδοτημένο συνεργείο.

Διαβάστε την παράγραφο **Γενική συντήρηση** στην ενότητα **Ασφάλεια**.

ΣΥΝΤΗΡΗΣΗ	ΚΑΘΗΜΕΡΙΝΑ		ΤΟΥΛΑΧΙ- ΣΤΟΝ ΜΙΑ ΦΟΡΑ ΚΑΘΕ ΧΡΟΝΟ	ΔΙΑΣΤΗΜΑ ΣΥΝΤΗΡΗΣΗΣ ΣΕ ΩΡΕΣ			
	ΠΡΙΝ	ΜΕΤΑ		25	50	100	300
<b>ΕΛΕΓΧΟΣ</b>							
Φρένο στάθμευσης, για ρύθμιση	●						
Στάθμη λαδιού του κινητήρα (σε κάθε ανεφοδιασμό)	■						
Σύστημα ασφαλείας	●						
Διαρροή καυσίμου ή λαδιού	◆						
Ζημιές		◆					
Χαλαρά εξαρτήματα σύνδεσης (βίδες, παξιμάδια)		◆					
Ζημιά στο πλαίσιο χλοοκοπτικού		◆					
Πιέσεις ελαστικών				●	●	●	●
Συνδέσεις μπαταρίας			●	●	●	●	●
<b>ΚΑΘΑΡΙΣΜΟΣ</b>							
Εισαγωγή αέρα ψύξης κινητήρα		■		■			
Κάτω από το πλαίσιο του χλοοκοπτικού		●					
Γύρω από τον κινητήρα		◆					
Γύρω από τους ιμάντες και τις τροχαλίες των ιμάντων		◆			◆	◆	◆
Εισαγωγή αέρα ψύξης κινητήρα <sup>2)</sup>			■	■			
Προφίλτρο αέρα τύπου αφρώδους υλικού <sup>2)</sup>			■	■			
Θήκη χάρτινου φίλτρου αέρα <sup>2)</sup>			■	■			
<b>ΕΠΙΣΗΣ</b>							
Επιθεωρήστε την εξάτμιση/σήτα συγκράτησης των σπινθήρων			◆		◆	◆	◆
Εκκινήστε τον κινητήρα και τις λεπίδες, ελέγξτε μήπως ακούγονται ασυνήθιστοι ήχοι		◆					
Ακονίστε <sup>3)</sup> /Αντικαταστήστε τις λεπίδες χλοοκοπτικού			●	●			

## ΣΥΝΤΗΡΗΣΗ

- = Περιγράφεται στο παρόν εγχειρίδιο
- ◆ = Δεν περιγράφεται στο παρόν εγχειρίδιο
- = Ανατρέξτε στο εγχειρίδιο του κατασκευαστή του κινητήρα

- 1) Πρώτη αλλαγή μετά από 8-10 ώρες. Κατά τη λειτουργία με βαρύ φορτίο ή σε υψηλές θερμοκρασίες περιβάλλοντος, αντικαταστήστε κάθε 50 ώρες λειτουργίας.
- 2) Σε συνθήκες με πολλή σκόνη, απαιτείται συχνότερος καθαρισμός και αντικατάσταση.
- 3) Εκτελείται από εξουσιοδοτημένο συνεργείο σέρβις.

- 1) Πρώτη αλλαγή μετά από 8-10 ώρες. Κατά τη λειτουργία με βαρύ φορτίο ή σε υψηλές θερμοκρασίες περιβάλλοντος, αντικαταστήστε κάθε 50 ώρες λειτουργίας.
- 2) Σε συνθήκες με πολλή σκόνη, απαιτείται συχνότερος καθαρισμός και αντικατάσταση.
- 3) Εκτελείται από εξουσιοδοτημένο συνεργείο σέρβις.
- 4) Εάν υπάρχει.

- = Περιγράφεται στο παρόν εγχειρίδιο
- ◆ = Δεν περιγράφεται στο παρόν εγχειρίδιο
- = Ανατρέξτε στο εγχειρίδιο του κατασκευαστή του κινητήρα

ΣΥΝΤΗΡΗΣΗ	ΚΑΘΗΜΕΡΙΝΑ		ΤΟΥΛΑΧΙ- ΣΤΟΝ ΜΙΑ ΦΟΡΑ ΚΑΘΕ ΧΡΟΝΟ	ΔΙΑΣΤΗΜΑ ΣΥΝΤΗΡΗΣΗΣ ΣΕ ΩΡΕΣ			
	ΠΡΙΝ	ΜΕΤΑ		25	50	100	300
<b>ΕΛΕΓΧΟΣ</b>							
Ντίζα γκαζιού, για ρύθμιση						■	
Πλαίσιο χλοοκοπτικού, για ρύθμιση			●				●
Κατάσταση των ιμάντων, τροχαλίες ιμάντων			●			●	
Τροχοί υποστήριξης πλαισίου κοπής (κάθε 200 ώρες λειτουργίας)			●			●	
Διάκενο βαλβίδων κινητήρα <sup>3)</sup>			◆				◆
<b>ΑΛΛΑΓΗ</b>							
Μπουζί			■			■	
Λάδι κινητήρα <sup>1)</sup>			■	■			
Φίλτρο λαδιού κινητήρα			■			■	
Φίλτρο καυσίμου			■			■	
Χάρτινο φίλτρο αέρα <sup>2)</sup>			■			■	
Προφίλτρο αέρα τύπου αφρώδους υλικού <sup>2) 4)</sup>			■				
Θήκη χάρτινου φίλτρου αέρα <sup>2) 4)</sup>			■				
<b>ΕΠΙΣΗΣ</b>							
Εκτέλεση σέρβις 300 ωρών <sup>3)</sup>			◆				◆

**⚠ ΠΡΟΕΙΔΟΠΟΙΗΣΗ!** Προτού εκτελέσετε συντήρηση ή ρύθμιση:

- Τραβήξτε το χειρόφρενο.
- Αποσυμπλέξτε το διακόπτη λεπίδων.
- Γυρίστε το διακόπτη ανάφλεξης στη θέση OFF και αφαιρέστε το κλειδί.
- Βεβαιωθείτε ότι οι λεπίδες και όλα τα κινούμενα εξαρτήματα έχουν ακινητοποιηθεί πλήρως.

**ΣΗΜΑΝΤΙΚΗ ΠΛΗΡΟΦΟΡΙΑ** Το χλοοκοπτικό διαθέτει σύστημα με μπαταρία 12 Volt με γειωμένο τον αρνητικό πόλο. Το άλλο όχημα πρέπει επίσης να διαθέτει σύστημα με μπαταρία 12 Volt με γειωμένο τον αρνητικό πόλο. Μην χρησιμοποιείτε το χλοοκοπτικό για να εκκινήσετε άλλα οχήματα.



**ΠΡΟΣΟΧΗ!** Όταν εργάζεστε γύρω από μπαταρίες, πρέπει πάντα να φοράτε εξοπλισμό προστασίας των ματιών.



**ΠΡΟΕΙΔΟΠΟΙΗΣΗ!** Μην βραχυκυκλώνετε τους πόλους της μπαταρίας αφήνοντας να έρθει σε επαφή και με τους δύο πόλους ταυτόχρονα κάποιο κλειδί ή άλλο αντικείμενο. Πριν από τη σύνδεση της μπαταρίας, αφαιρέστε μεταλλικά βραχιόλια, λουράκια ρολογιών, δακτυλίδια, κλπ. Ο θετικός πόλος πρέπει να συνδέεται πρώτος, ώστε να αποφευχθεί η δημιουργία σπινθήρων λόγω τυχαίας γείωσης.

**ΣΗΜΑΝΤΙΚΗ ΠΛΗΡΟΦΟΡΙΑ** Προτού επανεκκινήσετε τη μονάδα, μην παραλείψετε να τοποθετήσετε τους προφυλακτήρες που αφαιρέθηκαν για τις εργασίες συντήρησης.

### Μπαταρία

Εάν η μπαταρία είναι πολύ αδύναμη για να εκκινήσει τον κινητήρα, πρέπει να επαναφορτιστεί.

### Χρήση βοηθητικού καλωδίου εκκίνησης

1. Συνδέστε κάθε άκρο του ΚΟΚΚΙΝΟΥ καλωδίου στο ΘΕΤΙΚΟ (+) πόλο κάθε μπαταρίας φροντίζοντας να μην προκληθεί βραχυκύκλωμα με το σασί.
2. Συνδέστε το ένα άκρο του ΜΑΥΡΟΥ καλωδίου στον ΑΡΝΗΤΙΚΟ (-) πόλο της πλήρως φορτισμένης μπαταρίας.
3. Συνδέστε το άλλο άκρο του ΜΑΥΡΟΥ καλωδίου σε ένα σημείο καλής επαφής με τη ΓΕΙΩΣΗ ΣΤΟ ΣΑΣΙ του χλοοκοπτικού που διαθέτει την αποφορτισμένη μπαταρία, μακριά από το ρεζερβουάρ καυσίμου και την μπαταρία.

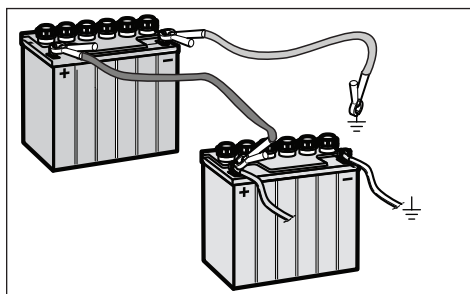

**Για να αφαιρέσετε τα καλώδια, ακολουθήστε την αντίστροφη σειρά**

1. Αφαιρέστε πρώτα το ΜΑΥΡΟ καλώδιο από το σασί και, στη συνέχεια, από την πλήρως φορτισμένη μπαταρία.
2. Αφαιρέστε το ΚΟΚΚΙΝΟ καλώδιο τελευταίο και από τις δύο μπαταρίες.

Το χλοοκοπτικό διαθέτει μπαταρία που δεν χρειάζεται συντήρηση ή σέρβις. Ωστόσο, η περιοδική φόρτιση της μπαταρίας με φορτιστή μπαταρίας για αυτοκίνητα παρατείνει τη διάρκεια ζωής της.

## ΣΥΝΤΗΡΗΣΗ

- Διατηρείτε την μπαταρία και τους πόλους καθαρούς.
- Διατηρείτε τα μπουλόνια της μπαταρίας σφιγμένα.
- Ανατρέξτε στον πίνακα για τους χρόνους φόρτισης.

ΤΥΠΙΚΗ ΜΠΑΤΑΡΙΑ	ΚΑΤΑΣΤΑΣΗ ΦΟΡΤΙΣΗΣ	ΚΑΤΑ ΠΡΟΣΕΓΓΙΣΗ ΧΡΟΝΟΣ ΦΟΡΤΙΣΗΣ* ΓΙΑ ΠΛΗΡΗ ΦΟΡΤΙΣΗ ΣΤΟΥΣ 80 °F			
		Μέγιστος ρυθμός στα:			
		50 A	30 A	20 A	10 A
12,6V	100%	- ΠΛΗΡΗΣ ΦΟΡΤΙΟ -			
12,4V	75%	20 ΛΕΠΤΑ	35 ΛΕΠΤΑ	48 ΛΕΠΤΑ	90 ΛΕΠΤΑ
12,2V	50%	45 ΛΕΠΤΑ	75 ΛΕΠΤΑ	95 ΛΕΠΤΑ	180 ΛΕΠΤΑ
12,0V	25%	65 ΛΕΠΤΑ	115 ΛΕΠΤΑ	145 ΛΕΠΤΑ	280 ΛΕΠΤΑ
11,8V	0%	85 ΛΕΠΤΑ	150 ΛΕΠΤΑ	195 ΛΕΠΤΑ	370 ΛΕΠΤΑ

\*Ο χρόνος φόρτισης εξαρτάται από τη χωρητικότητα, την κατάσταση, την ηλικία και τη θερμοκρασία της μπαταρίας, καθώς και από την απόδοση του φορτιστή

### Καθαρισμός μπαταρίας και πόλων

Η διάβρωση και η συσσώρευση βρομιάς πάνω στην μπαταρία και στους πόλους μπορεί να προκαλέσουν απώλεια ισχύος.

1. Χαλαρώστε όσο χρειάζεται τα δύο παξιμάδια που είναι στερεωμένα στα πλαιία μπουλόνια J, έτσι ώστε το μπράτσο στερέωσης της μπαταρίας να μπορεί να αφαιρεθεί από την μπαταρία.

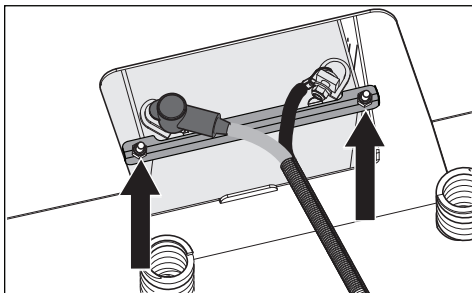

2. Χρησιμοποιήστε δύο κλειδιά 1/2" για να αποσυνδέσετε το ΜΑΥΡΟ καλώδιο της μπαταρίας και, στη συνέχεια, το ΚΟΚΚΙΝΟ καλώδιο της μπαταρίας.
3. Αφαιρέστε προσεκτικά την μπαταρία από το χλοοκοπτικό
4. Ξεπλύνετε την μπαταρία μόνο με νερό και σκουπίστε την.

5. Καθαρίστε τους πόλους και τα άκρα των καλωδίων της μπαταρίας με συρματόβουρτσα μέχρι να γυαλίσουν.
6. Επαλείψτε τους πόλους με γράσο ή βαζελίνη.

### Αντικατάσταση μπαταρίας

1. Τοποθετήστε τη νέα μπαταρία με τους πόλους στην ίδια θέση με την παλιά μπαταρία.
2. Συνδέστε πρώτα το ΚΟΚΚΙΝΟ καλώδιο της μπαταρίας στο θετικό (+) πόλο της μπαταρίας.
3. Συνδέστε το ΜΑΥΡΟ καλώδιο γείωσης στον αρνητικό (-) πόλο της μπαταρίας.
4. Τοποθετήστε ξανά το μπράτσο στερέωσης πάνω στην μπαταρία και σφίξτε τα παξιμάδια.
5. Τοποθετήστε ξανά στη θέση του το κάλυμμα των πόλων.

### ΣΗΜΑΝΤΙΚΗ ΠΛΗΡΟΦΟΡΙΑ Μην

επιχειρήσετε να ανοίξετε ή να αφαιρέσετε τα καπάκια ή τα καλύμματα της μπαταρίας. Δεν απαιτείται προσθήκη ή έλεγχος της στάθμης ηλεκτρολύτη.

Χρησιμοποιείτε πάντα δύο κλειδιά για τις βίδες των πόλων.



**ΠΡΟΣΟΧΗ!** Στις μπαταρίες μολύβδου-οξέος σχηματίζονται εκρηκτικά αέρια. Φυλάσσετε τις μπαταρίες μακριά από σπινθήρες, φλόγες και υλικά με καπνούς. Φοράτε πάντα προστατευτικά γυαλιά, όταν βρίσκεστε κοντά σε μπαταρίες.

### Σύστημα ασφαλείας

Το μηχάνημα είναι εξοπλισμένο με ένα σύστημα ασφαλείας που εμποδίζει την εκκίνηση ή την οδήγηση στις ακόλουθες συνθήκες.

Ο κινητήρας μπορεί να εκκινήσει μόνο όταν:

- Το πλαίσιο του χλοοκοπτικού είναι αποσυμπλεγμένο.
- Τα χειριστήρια διεύθυνσης/φρένου στάθμευσης είναι στην εξωτερική, κλειδωμένη θέση νεκράς, ώστε να εξασφαλίζεται η πλήρης ενεργοποίηση του φρένου στάθμευσης για ασφαλή εκκίνηση.

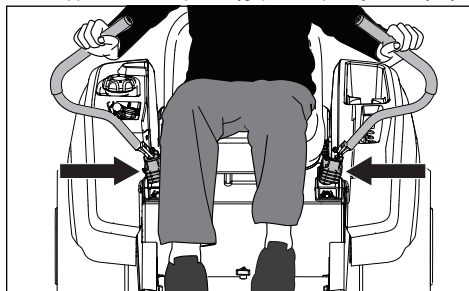

## ΣΥΝΤΗΡΗΣΗ

**ΣΗΜΕΙΩΣΗ:** Εάν τα χειριστήρια διεύθυνσης/φρένου στάθμευσης δεν διατηρούνται στην πλήρως εξωτερική θέση, μπορείτε να ρυθμίσετε τη μηχανική τάση σφίγγοντας το παξιμάδι στο πίσω μέρος του περιστρεφόμενου άξονα. (Ανατρέξτε στην παράγραφο "Φρένο στάθμευσης" σε αυτή την ενότητα).

Ελέγχετε καθημερινά το σύστημα ασφαλείας για να βεβαιωθείτε ότι λειτουργεί επιχειρώντας να εκκινήσετε τον κινητήρα, όταν δεν ισχύει μία από τις συνθήκες. Αλλάξτε τις συνθήκες και δοκιμάστε ξανά.

Εάν το μηχάνημα εκκινείται όταν δεν ισχύει μία από αυτές τις συνθήκες, απενεργοποιήστε το και επισκευάστε το σύστημα ασφαλείας πριν χρησιμοποιήσετε ξανά το μηχάνημα.

Βεβαιωθείτε ότι ο κινητήρας σβήνει όταν το φρένο στάθμευσης δεν είναι ενεργοποιημένο και ο χειριστής εγκαταλείπει το κάθισμα.

Βεβαιωθείτε ότι ο κινητήρας σβήνει όταν οι λεπίδες του χλοοκοπτικού είναι συμπλεγμένες και ο οδηγός απομακρυνθεί για λίγο από το κάθισμα.

**ΣΗΜΑΝΤΙΚΗ ΠΛΗΡΟΦΟΡΙΑ** Για να οδηγήσει το όχημα, ο οδηγός πρέπει να καθίσει στο κάθισμα και να μετακινήσει τα χειριστήρια διεύθυνσης/φρένου στάθμευσης στην (εξωτερική) θέση σύμπτυξης. Διαφορετικά, ο κινητήρας θα σβήσει.

### Φρένο στάθμευσης

Ελέγξτε οπτικά εάν υπάρχουν ζημιές στους μοχλούς ελέγχου διεύθυνσης, τους συνδέσμους ή τους διακόπτες που σχετίζονται με το φρένο στάθμευσης. Ελέγξτε με το μηχάνημα ακινητοποιημένο για να βεβαιωθείτε ότι η πέδηση είναι ικανοποιητική.

Για να ρυθμίσετε την τάση του φρένου στάθμευσης, μετακινήστε το κάλυμμα πάνω από τη βάση του χειριστηρίου διεύθυνσης. Σφίξτε το παξιμάδι 1/2" μέχρι η ενέργεια πέδησης να είναι σωστή.

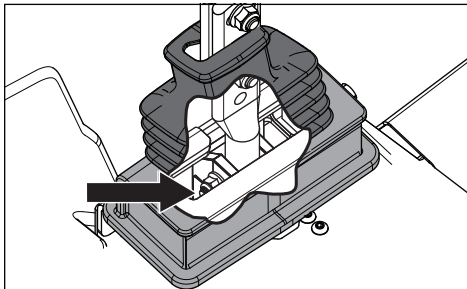

Τοποθετήστε στη θέση του το κάλυμμα και βεβαιωθείτε ότι το πάνω μέρος του καλύμματος έχει εδραστεί ανάμεσα στα δύο μπουλόνια ρύθμισης του χειριστηρίου διεύθυνσης.

Για οποιαδήποτε περαιτέρω ρύθμιση του φρένου στάθμευσης, επικοινωνήστε με το συνεργείο της Husqvarna.

**ΣΗΜΑΝΤΙΚΗ ΠΛΗΡΟΦΟΡΙΑ** Το μηχάνημα πρέπει να είναι ακινητοποιημένο όταν ενεργοποιείτε το φρένο στάθμευσης.

**ΠΡΟΕΙΔΟΠΟΙΗΣΗ!** Η εσφαλμένη ρύθμιση οδηγεί σε μειωμένη ικανότητα πέδησης, με αποτέλεσμα να προκληθούν ατυχήματα.

### Πιέσεις ελαστικών

Η πίεση όλων των ελαστικών πρέπει να είναι 15 psi/103 kPa/1 bar.

**ΣΗΜΑΝΤΙΚΗ ΠΛΗΡΟΦΟΡΙΑ ΜΗΝ** προσθέτετε επένδυση ή αφρώδες υλικό πλήρωσης στα ελαστικά. Το υπερβολικό φορτίο που ασκείται από τα γεμάτα με αφρώδες υλικό ελαστικά προκαλεί πρόωρη φθορά.

Χρησιμοποιείτε μόνο τα ελαστικά που καθορίζονται από τον κατασκευαστή του αρχικού εξοπλισμού (Ο.Ε.Μ.).

### Τροχοί

Ελέγχετε κάθε 200 ώρες λειτουργίας. Ελέγχετε εάν οι τροχοί περιστρέφονται ελεύθερα. Εάν οι τροχοί δεν περιστρέφονται ελεύθερα, μεταφέρετε τη μονάδα στον αντιπρόσωπο για σέρβις.

Η χρήση ελαστικών με αφρώδες υλικό πλήρωσης ή συμπαγών ελαστικών ακυρώνει την εγγύηση.

### Αφαίρεση και τοποθέτηση

Αφαιρέστε το παξιμάδι και το μπουλόνι του τροχού. Τραβήξτε τον τροχό έξω από το ζυγό και φυλάξτε τους αποστάτες. Τοποθετήστε τα εξαρτήματα με την αντίστροφη σειρά. Σφίξτε το μπουλόνι του τροχού.

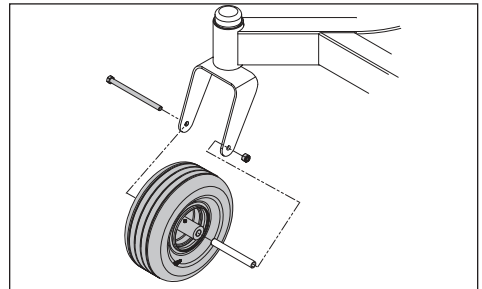

## Ιμάντες V

Ελέγχετε κάθε 100 ώρες λειτουργίας. Ελέγχετε εάν υπάρχουν μεγάλες ρωγμές και σχισίματα.

**ΣΗΜΕΙΩΣΗ:** Είναι φυσιολογικό ο ιμάντας να έχει μικρές ρωγμές όταν λειτουργεί κανονικά.

Οι ιμάντες δεν είναι ρυθμιζόμενοι. Αντικαταστήστε τους ιμάντες, εάν αρχίσουν να γλιστρούν λόγω φθοράς.

## Αφαίρεση ιμάντα πλαισίου

1. Σταθεμέυστε το μηχάνημα σε οριζόντια επιφάνεια. Ενεργοποιήστε το φρένο στάθμευσης.
2. Κατεβάστε το πλαίσιο στη χαμηλότερη θέση κοπής.
3. Αφαιρέστε τα μπουλόνια από τα προστατευτικά καλύμματα του ιμάντα και αφαιρέστε τα καλύμματα.
4. Απομακρύνετε τα χώματα ή το γρασίδι γύρω από τα περιβλήματα του κοπτικού εργαλείου και την επιφάνεια του πλαισίου.
5. Χαλαρώστε το παξιμάδι στερέωσης του οδηγού του ιμάντα. Τραβήξτε τον οδηγό του ιμάντα προς τα πάνω και αφαιρέστε τον από τον ελεύθερο βραχίονα.

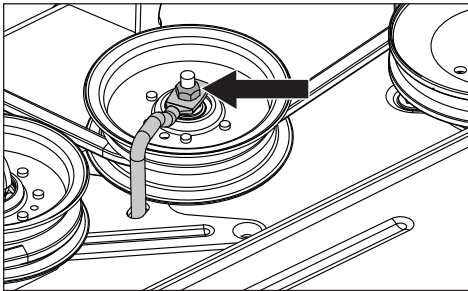

6. Σπρώξτε προς τα μέσα τον ελεύθερο βραχίονα για να χαλαρώσετε το τέντωμα του ιμάντα.
7. Ανασηκώστε προσεκτικά τον ιμάντα πάνω από το επάνω μέρος των τροχαλιών περιβλήματος του κοπτικού εργαλείου και αφαιρέστε τον ιμάντα από το πλαίσιο.

## Τοποθέτηση ιμάντα πλαισίου

**ΣΗΜΕΙΩΣΗ:** Για ευκολότερη εγκατάσταση του ιμάντα του πλαισίου, ανατρέξτε στην αυτοκόλλητη ετικέτα δρομολόγησης στο επάνω μέρος του πλαισίου.

1. Τυλίξτε τον ιμάντα του πλαισίου γύρω από την τροχαλία του ηλεκτρικού συμπλέκτη που βρίσκεται πάνω στον άξονα του κινητήρα.
2. Δρομολογήστε τον ιμάντα προς τα εμπρός και πάνω στο πλαίσιο.

3. Τοποθετήστε τον ιμάντα γύρω από την ελατηριωτή σταθερή άεργη τροχαλία.
4. Τυλίξτε τον ιμάντα γύρω από τη σταθερή άεργη τροχαλία και τα περιβλήματα του άξονα.
5. Σπρώξτε προς τα μέσα τον ελεύθερο βραχίονα και τοποθετήστε προσεκτικά τον ιμάντα πάνω από τη σταθερή άεργη τροχαλία. Αφού ο ιμάντας δρομολογηθεί σωστά, απελευθερώστε αργά τον ελεύθερο βραχίονα για να τεντώσετε τον ιμάντα.
6. Ελέγξτε τη δρομολόγηση του ιμάντα για να βεβαιωθείτε ότι συμφωνεί με την αυτοκόλλητη ετικέτα δρομολόγησης και ότι ο ιμάντας δεν έχει συστραφεί.
7. Σφίξτε τον οδηγό του ιμάντα
8. Τοποθετήστε ξανά στη θέση τους τα προστατευτικά καλύμματα του ιμάντα.

## Ρύθμιση του πλαισίου του χλοοκοπτικού Οριζοντίωση του πλαισίου

Ρυθμίστε το πλαίσιο ενώ το μηχάνημα βρίσκεται πάνω σε οριζόντια επιφάνεια. Βεβαιωθείτε ότι τα ελαστικά είναι φουσκωμένα με τη σωστή πίεση. Ανατρέξτε στην ενότητα *Τεχνικά στοιχεία/ Σύστημα μετάδοσης κίνησης*. Εάν τα ελαστικά είναι ελλειπώς ή υπερβολικά φουσκωμένα, το πλαίσιο δεν μπορεί να ρυθμιστεί σωστά. Ανεβάστε το πλαίσιο στην υψηλότερη θέση (μεταφορά).

Το πλαίσιο πρέπει να ρυθμιστεί έτσι ώστε το πίσω μέρος να βρίσκεται λίγο πιο ψηλά.

**ΣΗΜΕΙΩΣΗ:** Για να εξασφαλίσετε ακρίβεια κατά τη διαδικασία οριζοντίωσης, ο ιμάντας μετάδοσης κίνησης του χλοοκοπτικού πρέπει να τοποθετηθεί πριν από την οριζοντίωση του πλαισίου.

1. Φορέστε ανθεκτικά γάντια. Γυρίστε όλα τα εξωτερικά άκρα των λεπίδων έτσι ώστε να ευθυγραμμιστούν από τη μία πλευρά έως τη άλλη με το πλαίσιο.

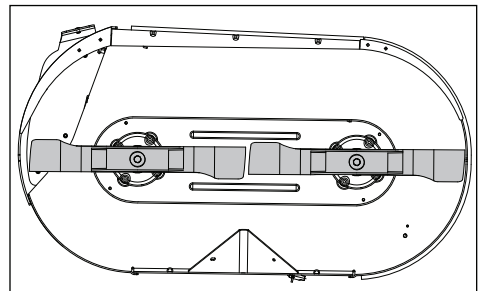

2. Μετρήστε από την επιφάνεια του δαπέδου μέχρι το κάτω μέρος του άκρου των λεπίδων στην πλευρά εξαγωγής του πλαισίου χλοοκοπτικού. Καταγράψτε τη μέτρηση.

## ΣΥΝΤΗΡΗΣΗ

3. Προχωρήστε στην απέναντι πλευρά και βεβαιωθείτε ότι η μέτρηση είναι ίδια. Εάν απαιτείται ρύθμιση, με ένα κλειδί 3/4" ή ένα ρυθμιζόμενο κλειδί, περιστρέψτε τα παξιμάδια ρύθμισης του συνδέσμου ανύψωσης σε κάθε πλευρά προς τα αριστερά για να τον κατεβάσετε χαμηλότερα ή προς τα δεξιά για να τον ανεβάσετε ψηλότερα. Ρυθμίστε μέχρι οι δύο μετρήσεις είναι ίσες.

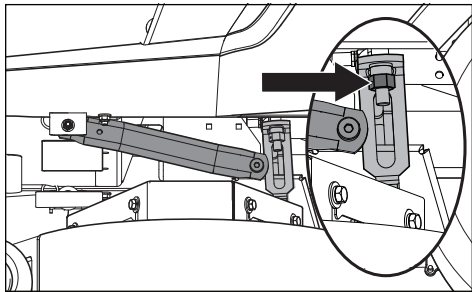

4. Γυρίστε τις δύο εξωτερικές λεπίδες έτσι ώστε να ευθυγραμμιστούν κατά μήκος με το πλαίσιο. Εάν το μπροστινό άκρο της λεπίδας δεν βρίσκεται 6,35 mm έως 9,52 mm χαμηλότερα από το πίσω τμήμα, αφαιρέστε την πλάκα πελμάτων για να φτάσετε στο ρυθμιστικό ύψους του μπροστινού μέρους του πλαισίου. Χρησιμοποιήστε ένα ρυθμιζόμενο κλειδί για να χαλαρώσετε το πίσω κόντρα παξιμάδι από το σύνδεσμο μπροστινής ανάρτησης.

Οριζοντιώστε με το παξιμάδι ανύψωσης του μπροστινού συνδέσμου. Με περιστροφή προς τα δεξιά ανυψώνεται το εμπρός μέρος του χλοοκοπτικού ενώ με περιστροφή προς τα αριστερά κατεβαίνει. Ρυθμίστε το παξιμάδι μέχρι το πίσω άκρο της λεπίδας να φτάσει 6,35 mm έως 9,52 mm πιο ψηλά από το μπροστινό άκρο της λεπίδας.

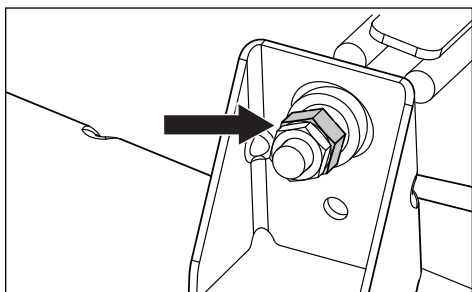

**ΣΗΜΕΙΩΣΗ:** Αυτό θα θέσει το πλαίσιο του χλοοκοπτικού σε τυπική θέση μέτρησης. Ανάλογα με τον τύπο του γρασιδιού που κόβεται ή τις συνθήκες του περιβάλλοντος, μπορεί να απαιτηθούν περισσότερες ρυθμίσεις για να επιτευχθεί η επιθυμητή κοπή.

### Λεπίδες κοπής



**ΠΡΟΣΟΧΗ!** Οι λεπίδες είναι κοφτερές.

Προστατέψτε τα χέρια σας με γάντια ή/και τυλίξτε ένα χοντρό πανί γύρω από τις λεπίδες πριν από το χειρισμό.

Οι λεπίδες πρέπει να ακονίζονται από εξουσιοδοτημένο συνεργείο.



Για την επίτευξη των καλύτερων δυνατών αποτελεσμάτων χλοοκοπής, είναι σημαντικό οι λεπίδες να είναι καλά ακονισμένες και να μην έχουν υποστεί ζημιά.

Αντικαταστήστε τις λεπίδες που έχουν λυγίσει ή ραγίσει μετά από πρόσκρουση σε εμπόδια.

Αφήστε το συνεργείο να αποφασίσει αν μια λεπίδα με μεγάλες εγκοπές μπορεί να επισκευαστεί/ακονιστεί ή πρέπει να αντικατασταθεί. Κάντε ζυγοστάθμιση των λεπίδων μετά το ακόνισμα.

Ελέγξτε τα σημεία στερέωσης των λεπίδων.

### Αντικατάσταση λεπίδας

1. Αφαιρέστε το μπουλόνι της λεπίδας περιστρέφοντάς το προς τα αριστερά.
2. Τοποθετήστε την καινούρια ή την επανακονισμένη λεπίδα με την πλευρά που έχει την ένδειξη GRASS SIDE στραμμένη προς το έδαφος/το γρασίδι (κάτω) ή με την πλευρά που έχει την ένδειξη THIS SIDE UP στραμμένη προς το πλαίσιο και το περίβλημα του κοπτικού εργαλείου.
3. Τοποθετήστε το άνοιγμα της λεπίδας σταθερά στο περίβλημα του κοπτικού εργαλείου.
4. Σφίξτε καλά το μπουλόνι της λεπίδας.
5. Σφίξτε το μπουλόνι της λεπίδας στα 60-81 Nm (45-60 ft/lbs).

**ΣΗΜΑΝΤΙΚΗ ΠΛΗΡΟΦΟΡΙΑ** Το ειδικό μπουλόνι της λεπίδας έχει υποβληθεί σε θερμική επεξεργασία. Αντικαταστήστε το με ένα μπουλόνι Husqvarna, εάν απαιτείται. Μην χρησιμοποιείτε υλικό εξοπλισμό κατώτερης κατηγορίας από την καθορισμένη.

### Καθαρισμός

Ο τακτικός καθαρισμός, ειδικά κάτω από το πλαίσιο του χλοοκοπτικού, αυξάνει τη διάρκεια ζωής του μηχανήματος. Πρέπει να καθαρίζετε

## ΣΥΝΤΗΡΗΣΗ

το μηχάνημα αμέσως μετά από κάθε χρήση (αφού κρυώσει) προτού κολλήσουν πάνω του τα χώματα.

Μην ψεκάζετε νερό στο πάνω μέρος του πλαισίου του χλοοκοπτικού. Για τον καθαρισμό της πάνω πλευράς του πλαισίου του χλοοκοπτικού, χρησιμοποιήστε πεπιεσμένο αέρα. Μην χρησιμοποιείτε συσκευή πλύσης με νερό υπό πίεση ή συσκευή καθαρισμού με ατμό. Μην ψεκάζετε νερό στον κινητήρα και στα ηλεκτρικά εξαρτήματα.

Πρέπει να καθαρίζετε τακτικά την κάτω πλευρά του πλαισίου με νερό με κανονική πίεση. Συνδέστε τον ταχυσύνδεσμο (από το πακέτο αξεσουάρ) σε οποιοδήποτε λάστιχο ποτίσματος κήπου. Μετά τη χλοοκοπή, συνδέστε το σωλήνα στη θυρίδα καθαρισμού και ανοίξτε την παροχή νερού.

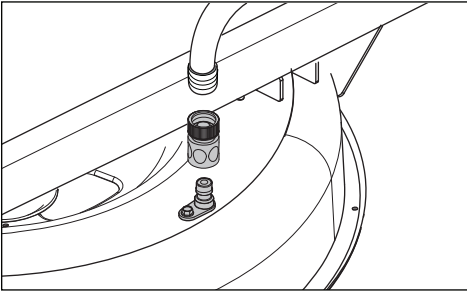

Επανεκκινήστε το χλοοκοπτικό και συμπλέξτε τις λεπίδες για να χρησιμοποιήσετε την περιστροφική κίνηση για να ξεπλύνετε τα υπολείμματα. Βεβαιωθείτε ότι το λάστιχο ποτίσματος βρίσκεται μακριά από τις λεπίδες του χλοοκοπτικού.

Μην ξεπλένετε τις καυτές επιφάνειες με κρύο νερό. Αφήστε τη μονάδα να κρυώσει πριν από το πλύσιμο.



**ΠΡΟΣΟΧΗ!** Φοράτε προστατευτικά γυαλιά κατά τον καθαρισμό και το πλύσιμο.

### Υλικά στερέωσης

Ελέγχετε τα εξαρτήματα καθημερινά. Ελέγξτε μήπως υπάρχουν εξαρτήματα που έχουν χαλαρώσει ή λείπουν σε ολόκληρο το μηχάνημα.

12/12	1/52	1/365		25 ώρες	50 ώρες	100 ώρες	300 ώρες	
				1	← (2x)			
				2	← (2x)			
				3	← (2x)	← (2x)		
				4	▼	▼	▼	▼
▼		👁️		4				🔋
				5		🔋	🔋	

12/12 Ετήσια

1/52 Κάθε εβδομάδα

1/365 Καθημερινά

Λίπανση με πιστόλι γρσαρίσματος



Αλλαγή φίλτρου



Αλλαγή λαδιού



Έλεγχος στάθμης



## Γενικά

Αφαιρέστε το κλειδί την ανάφλεξης για να εμποδίσετε την ακούσια μετακίνηση του μηχανήματος κατά τη λίπανση.

Όταν χρησιμοποιείτε δοχείο λαδιού για τη λίπανση, πρέπει να το γεμίζετε με λάδι κινητήρα. Κατά τη λίπανση με γράσο, πρέπει να χρησιμοποιείτε υψηλής ποιότητας γράσο διαθιούχου μολυβδαινίου, εκτός εάν αναφέρεται διαφορετικά.

Για καθημερινή χρήση, το μηχάνημα πρέπει να λιπαίνεται δύο φορές την εβδομάδα.

Πρέπει να καθαρίζετε το ανεπιθύμητο γράσο μετά τη λίπανση.

Είναι σημαντικό να αποφεύγετε την επαφή του λιπαντικού με τους ιμάντες ή τις επιφάνειες μετάδοσης κίνησης στις τροχαλίες των ιμάντων. Εάν συμβεί αυτό, προσπαθήστε να καθαρίσετε τα εξαρτήματα με οινόπνευμα. Εάν ο ιμάντας συνεχίζει να γλιστρά μετά τον καθαρισμό, πρέπει

να αντικατασταθεί. Μην χρησιμοποιείτε βενζίνη ή άλλα προϊόντα πετρελαίου για τον καθαρισμό των ιμάντων.

**ΣΗΜΑΝΤΙΚΗ ΠΛΗΡΟΦΟΡΙΑ** Πρέπει να χρησιμοποιείτε ελάχιστη ποσότητα λιπαντικού και να αφαιρείτε το περίσσιο λιπαντικό, ώστε να μην έρχεται σε επαφή με τους ιμάντες ή τις επιφάνειες μετάδοσης κίνησης της τροχαλίας των ιμάντων.

**⚠️ ΠΡΟΕΙΔΟΠΟΙΗΣΗ!** Σε περίπτωση διαρροής, το υδραυλικό λάδι υπό πίεση μπορεί να διεισδύσει στο δέρμα και να προκληθούν σοβαροί τραυματισμοί. Εάν τραυματιστείτε από υγρό που διαφεύγει, ζητήστε αμέσως ιατρική βοήθεια. Εάν δεν χορηγηθεί άμεσα ιατρική αγωγή, μπορεί να προκληθεί επικίνδυνη μόλυνση ή αντίδραση.

## Λάδι κινητήρα

**ΣΗΜΕΙΩΣΗ:** Πρέπει να αλλάζετε το λάδι του κινητήρα όταν ο κινητήρας είναι ζεστός. Για συστάσεις σχετικά με τη σωστή αλλαγή λαδιών και φίλτρου, ανατρέξτε στο εγχειρίδιο χρήσης του κινητήρα.



**ΠΡΟΕΙΔΟΠΟΙΗΣΗ!** Η τάπα αποστράγγισης του κινητήρα βρίσκεται κοντά στην εξάτμιση. Για να αποφύγετε την πρόκληση εγκαυμάτων, ο κινητήρας πρέπει να είναι σβηστός και να έχει αφαιρεθεί να κρυώσει για λίγο, ώστε ο κινητήρας να είναι ακόμη χλιαρός αλλά οι γύρω επιφάνειες και το λάδι να μην είναι.

1. Σταθμεύστε το μηχάνημα σε οριζόντια επιφάνεια. Ενεργοποιήστε το φρένο στάθμευσης.
2. Καθαρίστε τις βρομιές και τα υπολείμματα από την περιοχή γύρω από την τάπα πλήρωσης λαδιού.
3. Αφαιρέστε την τάπα/τον δείκτη στάθμης.
4. Εντοπίστε το σωλήνα αποστράγγισης στο δεξί πίσω μέρος του κινητήρα κάτω από την εξάτμιση.

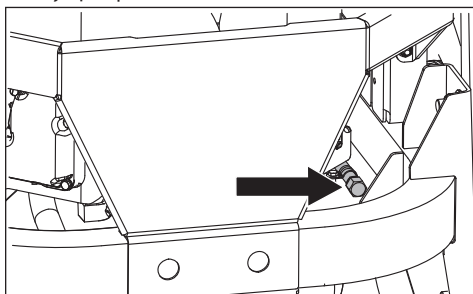

5. Τοποθετήστε ένα δοχείο κατάλληλου μεγέθους κάτω από το άκρο του σωλήνα αποστράγγισης και αφαιρέστε την τάπα αποστράγγισης λαδιού.
6. Αφήστε το λάδι να αποστραγγιστεί πλήρως από τον κινητήρα.
7. Τοποθετήστε ξανά στη θέση του το σωλήνα αποστράγγισης και σφίξτε τον καλά.
8. Γεμίστε τον κινητήρα με καινούργιο λάδι μέχρι το κάτω μέρος του σπειρώματος του σωλήνα πλήρωσης. Ελέγξτε τη στάθμη του λαδιού με το δείκτη στάθμης.
9. Τοποθετήστε ξανά στη θέση της την τάπα πλήρωσης λαδιού όταν η στάθμη του λαδιού φτάσει στην ένδειξη FULL.

10. Για τα διαστήματα ελέγχου και αλλαγής των λαδιών, ανατρέξτε στο Ημερολόγιο σέρβις.

## Γρασαδόροι τροχών και μηχανισμού

Χρησιμοποιείτε μόνο καλής ποιότητας γράσο για ρουλεμάν. Το γράσο από γνωστές φίρμες εταιρειών πετροχημικών προϊόντων συνήθως διατηρεί καλή τη ποιότητά του.

### Στήριγμα μπροστινών τροχών

Λιπάνετε 3-4 φορές με πιστόλι γρασαρίσματος σε κάθε σετ ρουλεμάν τροχών.

### Ρουλεμάν μπροστινών τροχών

Λιπάνετε 3-4 φορές με πιστόλι γρασαρίσματος σε κάθε σετ ρουλεμάν τροχών.

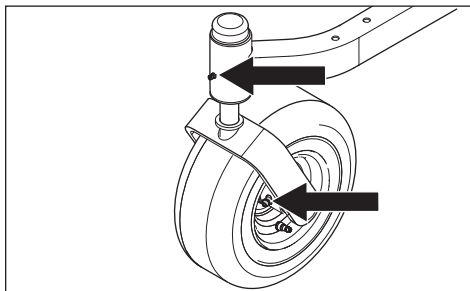

### Περιστρεφόμενοι άξονες πλαισίου

Κατεβάστε τελείως το πλαίσιο κοπής. Γρασάρετε με πιστόλι γρασαρίσματος 2-3 φορές ανά περιστρεφόμενο άξονα μέσα από τις σπές των προστατευτικών καλυμμάτων των ιμάντων.

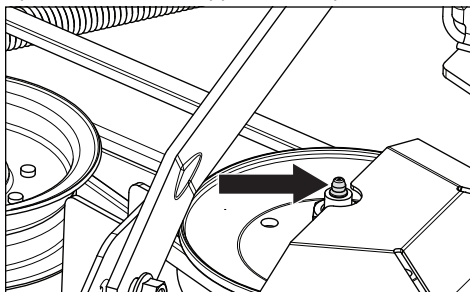

### Σύστημα μετάδοσης κίνησης

Το σύστημα μετάδοσης κίνησης δεν χρειάζεται συντήρηση, έλεγχο στάθμης ή αλλαγή λαδιού. Εάν προκύψει διαρροή, αντικαταστήστε τη μονάδα ή επικοινωνήστε με τον τοπικό αντιπρόσωπο της Husqvarna.

## ΕΠΙΛΥΣΗ ΠΡΟΒΛΗΜΑΤΩΝ

### Πρόβλημα/Αιτία

#### Ο κινητήρας δεν ξεκινά

Ο διακόπτης λεπίδων είναι ενεργοποιημένος

Τα χειριστήρια διεύθυνσης δεν είναι ασφαλισμένα στη θέση νεκράς

Το φρένο στάθμευσης δεν είναι ενεργοποιημένο

Εξαντλημένη μπαταρία

Ακαθαρσίες στο καρμπυρατέρ ή στη γραμμή καυσίμου

Η βαλβίδα διακοπής τροφοδοσίας καυσίμου είναι κλειστή ή σε λάθος θέση

Έμφραξη φίλτρου καυσίμου ή γραμμής καυσίμου

Ελαττωματικό σύστημα μίζας

#### Η μίζα δεν γυρίζει τον κινητήρα

Εξαντλημένη μπαταρία

Οι επαφές των πόλων της μπαταρίας είναι ελαττωματικές

Καμμένη ασφάλεια

Βλάβη στο κύκλωμα ασφάλειας της μίζας.  
Ανατρέξτε στην παράγραφο **Σύστημα ασφαλείας**, στην ενότητα *Συντήρηση*

#### Η λειτουργία του κινητήρα δεν είναι ομαλή

Ελαττωματικό καρμπυρατέρ

Έμφραξη φίλτρου καυσίμου ή μπεκ

Το τσοκ έχει ενεργοποιηθεί με τον κινητήρα ζεστό

Έμφραξη βαλβίδας εξαερισμού στην τάπα πλήρωσης καυσίμου

Το ρεζερβουάρ καυσίμου είναι σχεδόν άδειο

Ακαθαρσίες στα μπουζί

Εμπλουτισμένο μείγμα καυσίμου ή μείγμα καυσίμου-αέρα.

Εσφαλμένος τύπος καυσίμου

Παρουσία νερού στο καύσιμο

Φραγμένο φίλτρο αέρα

#### Ο κινητήρας δεν έχει ισχύ

Φραγμένο φίλτρο αέρα

Ακαθαρσίες στα μπουζί

Εσφαλμένη ρύθμιση καρμπυρατέρ

Παγιδευμένος αέρας στο υδραυλικό σύστημα

#### Το μηχανήμα δονείται

Οι λεπίδες είναι χαλαρές

Ανισορροπία λεπίδων

Ο κινητήρας είναι χαλαρός

#### Ο κινητήρας υπερθερμαίνεται

Έμφραξη εισαγωγής αέρα ή περρυγίων ψύξης

Υπερφόρτωση κινητήρα

Ανεπαρκής εξαερισμός γύρω από τον κινητήρα

Ελαττωματικός ρυθμιστής στροφών κινητήρα

Ελάχιστο ή καθόλου λάδι στον κινητήρα

Ρύποι στη γραμμή καυσίμου

Ακαθαρσίες στα μπουζί

#### Η μπαταρία δεν φορτίζει

Οι επαφές των πόλων της μπαταρίας είναι ελαττωματικές

Το καλώδιο φόρτισης είναι αποσυνδεδεμένο

Βλάβη στο σύστημα φόρτισης του κινητήρα

#### Το χλοοκοπτικό κινείται αργά, ανομοιόμορφα ή δεν κινείται καθόλου

Το φρένο στάθμευσης είναι ενεργοποιημένο

Ο σύνδεσμος παράκαμψης είναι συμπλεγμένος

Ο ιμάντας μετάδοσης κίνησης είναι χαλαρός ή έχει βγει από τη θέση του

Παγιδευμένος αέρας στο υδραυλικό σύστημα

#### Το πλαίσιο του χλοοκοπτικού δεν συμπλέκεται

Ο ιμάντας μετάδοσης κίνησης για το πλαίσιο του χλοοκοπτικού είναι χαλαρός

Η επαφή ηλεκτρομαγνητικής ζεύξης είναι χαλαρή

Ο διακόπτης λεπίδων είναι ελαττωματικός ή έχει χαλαρώσει από την επαφή του καλωδίου

Καμμένη ασφάλεια

#### Διαρροή λαδιού από το διαφορετικό transaxle

Φθαρμένα λάστιχα, περιβλήματα ή τσιμούχες

Παγιδευμένος αέρας στο υδραυλικό σύστημα

## **ΕΠΙΛΥΣΗ ΠΡΟΒΛΗΜΑΤΩΝ**

Πρόβλημα/Αιτία

### **Ανομοιόμορφα αποτελέσματα κοπής**

Άνισες πιέσεις αέρα στα ελαστικά

Λυγισμένες λεπίδες

Η ανάρτηση για το πλαίσιο του χλοοκοπτικού δεν είναι ομοιόμορφα ρυθμισμένη

Οι λεπίδες έχουν στομώσει

Η ταχύτητα κίνησης είναι πολύ υψηλή

Τα χόρτα είναι πολύ ψηλά

Συσώρευση γρασιδιού κάτω από το πλαίσιο του χλοοκοπτικού

## Φύλαξη χειμερινής περιόδου

Το μηχανήμα πρέπει να προετοιμάζεται για αποθήκευση στο τέλος της σεζόν χλοοκοπής ή εάν δεν πρόκειται να χρησιμοποιηθεί για διάστημα άνω των 30 ημερών. Το καύσιμο που θα παραμείνει στάσιμο για μεγάλη χρονική περίοδο (τριάντα ημέρες ή περισσότερο) θα αφήσει κατάλοιπα που μπορεί να φράξουν το καρμπυρατέρ και να δημιουργήσουν πρόβλημα στη λειτουργία του κινητήρα.

Για να αποφευχθούν τα κολλώδη κατάλοιπα που σχηματίζονται κατά την αποθήκευση, οι σταθεροποιητές καυσίμου αποτελούν αποδοκτική επιλογή.

Προσθέστε σταθεροποιητή στο καύσιμο που βρίσκεται στο ντεπόζιτο ή στο δοχείο αποθήκευσης. Να χρησιμοποιείτε πάντα τις αναλογίες μίξης που ορίζονται από τον κατασκευαστή όσον αφορά στον σταθεροποιητή. Αφήστε τον κινητήρα να λειτουργήσει για τουλάχιστον δέκα λεπτά μετά την προσθήκη του σταθεροποιητή, ώστε να φτάσει στο καρμπυρατέρ. Μην αδειάζετε το ντεπόζιτο καυσίμου και το καρμπυρατέρ, εάν έχει προστεθεί σταθεροποιητής.



**ΠΡΟΕΙΔΟΠΟΙΗΣΗ!** Μην αποθηκεύετε τον κινητήρα με καύσιμο στο ντεπόζιτο σε εσωτερικό χώρο ή σε χώρο με ανεπαρκή εξαερισμό, καθώς οι αναθυμιάσεις από το καύσιμο μπορεί να έρθουν σε επαφή με ακάλυπτες φλόγες, σπινθήρες ή φλόγιστρα, όπως σε λέβητες, δεξαμενές ζεστού νερού, στεγνωτήρια ρούχων κλπ. Ο χειρισμός του καυσίμου πρέπει να γίνεται με προσοχή. Το καύσιμο είναι εξαιρετικά εύφλεκτο και μπορεί να προκληθούν επικίνδυνοι τραυματισμοί και υλικές ζημιές. Πρέπει να αποστραγγίζετε το καύσιμο σε εγκεκριμένο δοχείο σε εξωτερικό χώρο και να το αποθηκεύετε μακριά από ακάλυπτες φλόγες ή πηγές ανάφλεξης. Μην χρησιμοποιείτε βενζίνη για τον καθαρισμό. Χρησιμοποιείτε απολιπαντικό και ζεστό νερό.

Για να ετοιμάσετε το μηχανήμα για αποθήκευση:

1. Καθαρίστε καλά το μηχανήμα, ειδικά κάτω από το πλαίσιο του χλοοκοπτικού. Διορθώστε τη βαφή στα σημεία που έχει φθαρεί και ψεκάστε ένα λεπτό στρώμα λαδιού στην κάτω πλευρά του πλαισίου του χλοοκοπτικού για να εμποδίσετε τη διάβρωση.
2. Επιθεωρήστε το μηχανήμα για φθαρμένα ή κατεστραμμένα μέρη και σφίξτε τυχόν παξιμάδια ή βίδες που μπορεί να έχουν χαλαρώσει.
3. Αλλάξτε το λάδι κινητήρα και απορρίψτε με σωστό τρόπο το παλιό λάδι.
4. Αδειάστε τα ρεζερβουάρ καυσίμου ή προσθέστε σταθεροποιητή καυσίμου. Εκκινήστε τον κινητήρα και αφήστε τον να λειτουργήσει μέχρι να αδειάσει το καύσιμο από το καρμπυρατέρ ή να φτάσει ο σταθεροποιητής στο καρμπυρατέρ.
5. Αφαιρέστε το μπουζι και ρίξτε περίπου μία κουταλιά της σούπας λάδι κινητήρα μέσα στον κύλινδρο. Γυρίστε τον κινητήρα ώστε το λάδι να καταμεμηθεί ομοιόμορφα και μετά επανατοποθετήστε το μπουζι.
6. Λιπάνετε όλους τους γρασαδόρους, τους συνδέσμους και τους άξονες.
7. Αφαιρέστε την μπαταρία. Καθαρίστε, φορτίστε και αποθηκεύστε την μπαταρία σε δροσερό χώρο, σε σημείο προστατευμένο από την απευθείας έκθεση στο κρύο.
8. Αποθηκεύστε το μηχανήμα σε καθαρό και ξηρό χώρο και καλύψτε το για επιπλέον προστασία.

## Σέρβις

Κατά την παραγγελία ανταλλακτικών, θα πρέπει να αναφέρετε το έτος αγοράς, το μοντέλο, τον τύπο και τον αριθμό σειράς.

Πρέπει πάντα να χρησιμοποιείτε γνήσια ανταλλακτικά Husqvarna.

Ο ετήσιος έλεγχος σε ένα εξουσιοδοτημένο συνεργείο σέρβις εξασφαλίζει τη βέλτιστη λειτουργία του μηχανήματος την επόμενη σεζόν.

# ΣΧΗΜΑΤΙΚΟ ΔΙΑΓΡΑΜΜΑ

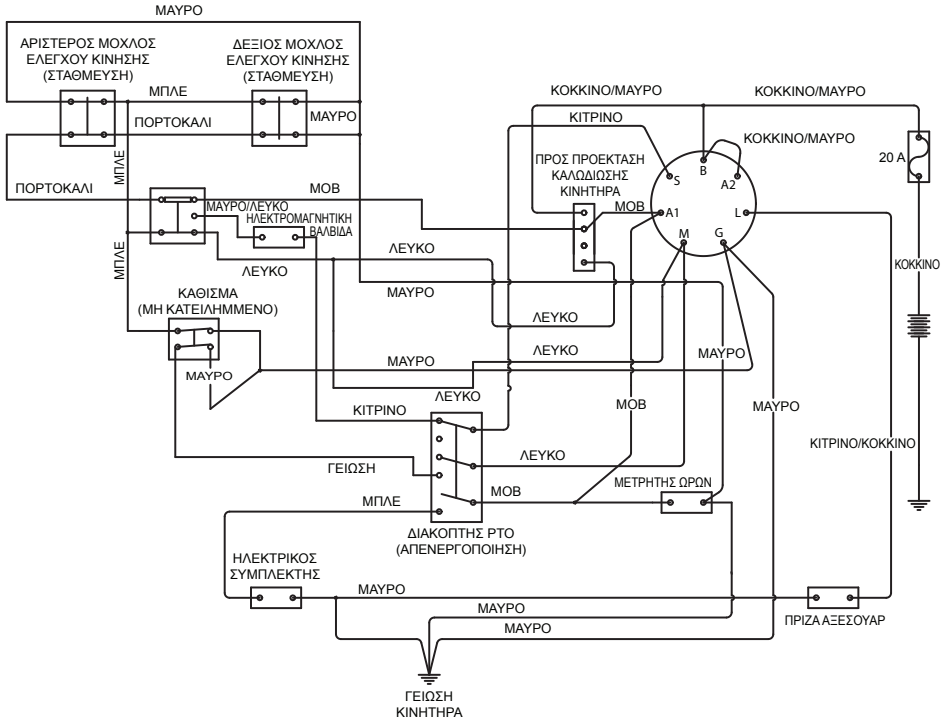

ΘΕΣΕΙΣ ΔΙΑΚΟΠΤΗ ΚΛΕΙΔΙΟΥ

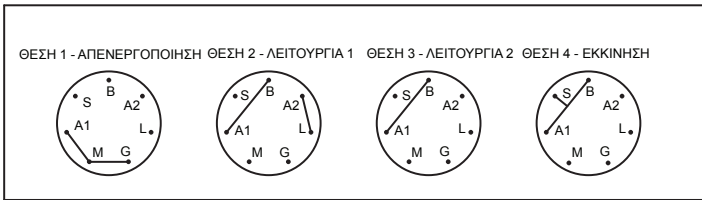

## ΣΥΜΜΟΡΦΩΣΗ

### Δήλωση Συμμόρφωσης ΕΚ

Εμείς, η Husqvarna AB, SE 561 82 Huskvarna, Σουηδία, δηλώνουμε με αποκλειστική μας ευθύνη ότι το απεικονιζόμενο προϊόν:

Περιγραφή	Επικαθίμενο χλοοκοπτικό γκαζόν με κινητήρα εσωτερικής καύσης και κάθισμα χειριστή
Επωνυμία	Husqvarna
Πλατφόρμα/Τύπος/Μοντέλο	Z242F
Παρτίδα	Αριθμός σειράς με ημερομηνία 2017 και μεταγενέστερη

συμμορφώνεται πλήρως με τις ακόλουθες οδηγίες και τους κανονισμούς της ΕΕ:

Οδηγία/Κανονισμός	Περιγραφή
2006/42/ΕΚ	"σχετικά με τα μηχανήματα"
2014/30 /ΕΕ	"σχετικά με την ηλεκτρομαγνητική συμβατότητα"
2000/14/ΕΚ, 2005/88/ΕΚ	"σχετικά με τον θόρυβο σε εξωτερικούς χώρους"

Τα εναρμονισμένα πρότυπα ή/και οι τεχνικές προδιαγραφές που εφαρμόζονται είναι τα εξής:

EN ISO 12100, ISO 14982, ISO 5395-1 και 3, ISO 3744, ISO 11094, EN 1032, ISO 21299

Σύμφωνα με την οδηγία 2000/14/ΕΚ, Παράρτημα V, οι δηλωθείσες τιμές για τον ήχο αναφέρονται στην ενότητα τεχνικών στοιχείων αυτού του εγχειριδίου και στην υπογεγραμμένη Δήλωση συμμόρφωσης ΕΚ.

Το παρεχόμενο επικαθίμενο χλοοκοπτικό γκαζόν με κινητήρα εσωτερικής καύσης και κάθισμα χειριστή είναι σύμφωνο με το δείγμα που υποβλήθηκε σε εξέταση.

## ΤΕΧΝΙΚΑ ΣΤΟΙΧΕΙΑ

ΚΙΝΗΤΗΡΑΣ	
Κατασκευαστής	Briggs & Stratton
Τύπος	Series 8240
Ισχύς	13,95 kW στις 2800 σ.α.λ.
Λίπανση	Πίεση με φίλτρο λαδιού
Καύσιμο	Αμόλυβδη βενζίνη τουλάχιστον 87 οκτανίων (μέγ. περιεκτ. σε αιθυλική αλκοόλη 10%, μέγ. περιεκτ. σε MTBE 15%)
Χωρητικότητα ντεπόζιτου καυσίμου	13,25 λίτρα
Ψύξη	Αερόψυκτο
Φίλτρο αέρα	Κυκλωνικό
Εναλλακτήρας	12 V 15 A στις 3600 σ.α.λ.
Μίζα	Ηλεκτρική
ΣΥΣΤΗΜΑ ΜΕΤΑΔΟΣΗΣ ΚΙΝΗΣΗΣ	
Σύστημα μετάδοσης κίνησης	Υδροστατικά διαφορικά transaxle
Έλεγχος διεύθυνσης	Δύο μοχλοί, με λαβή από αφρώδες υλικό
Ταχύτητα εμπροσθοπορείας	0-10,5 km/h
Γρήγορη όπισθεν	0-5,6 km/h
Φρένα	Ενσωματωμένο μηχανικό φρένο στάθμευσης
Ελαστικά μπροστινών τροχών	11 x 6-5
Πίσω ελαστικά, πνευματικά για γρασίδι	18 x 8,5-8
Πίεση ελαστικών	15 PSI/103 kPa/1 bar
ΠΛΑΙΣΙΟ	
Πλάτος κοπής	107 cm
Ύψος κοπής	3,8 cm - 10,2 cm
Αριθμός λεπίδων	2
Μήκος λεπίδας	53,34 cm
Κυλινδράκι στο ρύγχος	Ναι
Κάθισμα με ελατήριο	Στάνταρ
Μετρητής σέρβις	Ψηφιακό
Σύμπλεξη λεπίδας	Συμπλέκτης Ogura
Κατασκευή μηχανισμού	Μηχανικά κατεργασμένος, πάχος 10 gauge
Παραγωγικότητα	8,093 m <sup>2</sup> /h

<sup>1)</sup> Η ονομαστική ισχύς που δηλώνεται από τον κατασκευαστή του κινητήρα είναι η μέση μεικτή απόδοση ισχύος του συγκεκριμένου μοντέλου κινητήρα στις καθορισμένες σ.α.λ. ενός τυπικού κινητήρα, μετρημένη βάσει των προτύπων SAE για τη μεικτή ισχύ κινητήρων. Ανατρέξτε στις προδιαγραφές του κατασκευαστή του κινητήρα.

## ΤΕΧΝΙΚΑ ΣΤΟΙΧΕΙΑ

ΔΙΑΣΤΑΣΕΙΣ	
Βάρος	263 kg
Μήκος βασικού μηχανήματος	191,5 cm
Ύψος βασικού μηχανήματος	101,6 cm
Πλάτος βασικού μηχανήματος	105,5 cm
Συνολικό πλάτος, χοάνη πάνω	122 cm
Συνολικό πλάτος, χοάνη κάτω	152 cm
ΚΡΑΔΑΣΜΟΙ ΚΑΙ ΗΧΟΣ	
Κραδασμοί στο χέρι/βραχίονα	1,90 m/s <sup>2</sup>
Σε ολόκληρο το σώμα	0,29 m/s <sup>2</sup>
Στάθμη ήχου, μετρημένη	100 dB
Στάθμη ήχου, εγγυημένη	100 dB

# ΤΕΧΝΙΚΑ ΣΤΟΙΧΕΙΑ

## Προδιαγραφές ροπής

Μπουλόνι στροφαλοφόρου του κινητήρα	50 ft/lb	Στάνταρ σύνδεσμοι 1/4"	9 ft/lb
Μπουλόνια τροχαλίας πλασιού	150 ft/lb	Στάνταρ σύνδεσμοι 5/16"	18 ft/lb
Μπουλόνια	75 ft/lb	Στάνταρ σύνδεσμοι 3/8"	33 ft/lb
Μπουλόνι λεπίδας	90 ft/lb	Στάνταρ σύνδεσμοι 7/16"	52 ft/lb
		Στάνταρ σύνδεσμοι 1/2"	80 ft/lb

## ΕΞΑΓΩΝΙΚΕΣ ΒΙΔΕΣ

Οι τιμές ροπής που απεικονίζονται πρέπει να χρησιμοποιούνται ως ενδεικτικές τιμές όταν δεν παρέχονται συγκεκριμένες τιμές ροπής.

## Εξαρτήματα βάσει προτύπου Η.Π.Α.

Μέγεθος	SAE Βαθμός 5			SAE Βαθμός 8		Φλαντζωτή ασφαλιστική βίδα με φλαντζωτό ασφαλιστικό παξιμάδι	
	ft./lbs	Nm		ft./lbs	Nm	ft./lbs	Nm
1/4	9	12		13	18		
5/16	18	24		28	38	24	33
3/8	31	42		46	62	40	54
7/16	50	68		75	102		
1/2	75	102		115	156		
9/16	110	149		165	224		
5/8	150	203		225	305		
3/4	250	339		370	502		
7/8	378	512		591	801		
1-1/8	782	1060		1410	1912		

\*\* Βαθμός 5 - Ελάχιστη εμπορική ποιότητα (δεν συνιστάται χαμηλότερη ποιότητα)

## Μετρικά στάνταρ μηχανικά μέρη

Μέγεθος	Βαθμός 8,8		Βαθμός 10,9		Βαθμός 12,9	
	ft./lbs	Nm	ft./lbs	Nm	ft./lbs	Nm
M4	1,5	2	2,2	3	2,7	3,7
M5	3	4	4,5	6	5,2	7
M6	5,2	7	7,5	10	8,2	11
M7	8,2	11	12	16	15	20
M8	13,5	18	18,8	25	21,8	30
M10	24	33	35,2	48	43,5	59
M12	43,5	59	62,2	84	75	102
M14	70,5	96	100	136	119	161
M16	108	146	147	199	176	239
M18	142	193	202	274	242	328
M20	195	264	275	373	330	447
M22	276	374	390	529	471	639
M24	353	478	498	675	596	808
M27	530	719	735	996	904	1226

# ΗΜΕΡΟΛΟΓΙΟ ΣΕΡΒΙΣ

## ΣΕΡΒΙΣ ΚΑΤΑ ΤΗΝ ΠΑΡΑΔΟΣΗ

Ενέργεια	Ημερομηνία, ένδειξη μετρητή, σφραγίδα, υπογραφή
Φόρτιση και σύνδεση μπαταρίας	<input type="checkbox"/>
Ρύθμιση πίεσης ελαστικών σε όλους τους τροχούς στα 15 PSI (1 bar)	<input type="checkbox"/>
Σύνδεση κιβωτίου επαφών στο καλώδιο για το διακόπτη ασφαλείας του καθίσματος	<input type="checkbox"/>
Έλεγχος για την ύπαρξη σωστής ποσότητας λαδιού στον κινητήρα	<input type="checkbox"/>
Ρύθμιση της θέσης των χειριστηρίων διεύθυνσης	<input type="checkbox"/>
Πλήρωση με καύσιμο και άνοιγμα βαλβίδας διακοπής τροφοδοσίας καυσίμου	<input type="checkbox"/>
Εκκινήστε τη μηχανή	<input type="checkbox"/>
Ελέγξτε τα εξής:	
Κίνηση και στους δύο τροχούς	<input type="checkbox"/>
Κλίση και ρύθμιση πλαισίου χλοοκοπτικού	<input type="checkbox"/>
Διακόπτης ασφαλείας για το φρένο στάθμευσης	<input type="checkbox"/>
Διακόπτης ασφαλείας για το πλαίσιο του χλοοκοπτικού	<input type="checkbox"/>
Διακόπτης ασφαλείας στο κάθισμα	<input type="checkbox"/>
Διακόπτης ασφαλείας στα χειριστήρια διεύθυνσης	<input type="checkbox"/>
Λειτουργία και ρύθμιση του φρένου στάθμευσης	<input type="checkbox"/>
Οδήγηση σε εμπροσθοπορεία	<input type="checkbox"/>
Οδήγηση σε οπισθοπορεία	<input type="checkbox"/>
Σύμπλεξη λεπίδων	<input type="checkbox"/>
Στροφές ανά λεπτό ρελαντί	<input type="checkbox"/>
Υψηλές στροφές ρελαντί κινητήρα	<input type="checkbox"/>
Ενημερώστε τον πελάτη σχετικά με:	
Τη σημασία και τα πλεονεκτήματα της τήρησης του προγράμματος σέρβις	<input type="checkbox"/>
Τη σημασία και τα πλεονεκτήματα της ανάθεσης του σέρβις του μηχανήματος στον αντιπρόσωπο	<input type="checkbox"/>
Τις θετικές επιπτώσεις του σέρβις και της τήρησης του ημερολογίου σέρβις στην αξία μεταπώλησης του μηχανήματος	<input type="checkbox"/>
Εφαρμογές για χορτολίπασμα	<input type="checkbox"/>

Συμπληρώστε τα έγγραφα πώλησης κ.λπ.

Εκτελέστηκε σέρβις κατά την  
παράδοση

Δεν υπάρχουν άλλες σημειώσεις

Πιστοποιήθηκε:

## ΗΜΕΡΟΛΟΓΙΟ ΣΕΡΒΙΣ

### ΜΕΤΑ ΑΠΟ 10 ΩΡΕΣ

Ενέργεια	Ημερομηνία, ένδειξη μετρητή, σφραγίδα, υπογραφή
Αλλαγή λαδιού κινητήρα	<input type="checkbox"/>

### ΚΑΘΗΜΕΡΙΝΟ ΣΕΡΒΙΣ

Ενέργεια	Ημερομηνία, ένδειξη μετρητή, σφραγίδα, υπογραφή
Καθαρισμός υπολειμμάτων από τη χλοοκοπτική μηχανή	<input type="checkbox"/>
Έλεγχος στάθμης λαδιού του κινητήρα	<input type="checkbox"/>
Έλεγχος πίεσης ελαστικών	<input type="checkbox"/>
Έλεγχος κάτω πλευράς μηχανισμού	<input type="checkbox"/>
Έλεγχος συστήματος ασφαλείας	<input type="checkbox"/>
Έλεγχος συστήματος καυσίμου για διαρροές	<input type="checkbox"/>
Έλεγχος προφυλακτικών ασφαλείας και προστατευτικών	<input type="checkbox"/>
Έλεγχος ρύθμισης φρένου	<input type="checkbox"/>

### ΣΕΡΒΙΣ 25 ΩΡΩΝ

Ενέργεια	Ημερομηνία, ένδειξη μετρητή, σφραγίδα, υπογραφή
Έλεγχος του φίλτρου αέρα της αντλίας καυσίμου	<input type="checkbox"/>
Ακόνισμα/αντικατάσταση των λεπίδων του χλοοκοπτικού, εάν χρειάζεται	<input type="checkbox"/>
Έλεγχος πίεσης ελαστικών	<input type="checkbox"/>
Έλεγχος καλωδίων μπαταρίας	<input type="checkbox"/>
Λίπανση σύμφωνα με τον πίνακα λίπανσης	<input type="checkbox"/>
Έλεγχος/καθαρισμός εισαγωγής αέρα ψύξης κινητήρα	<input type="checkbox"/>
Καθάρισμα του προφίλτρου αέρα τύπου αφρώδους υλικού	<input type="checkbox"/>

### ΣΕΡΒΙΣ 50 ΩΡΩΝ

Ενέργεια	Ημερομηνία, ένδειξη μετρητή, σφραγίδα, υπογραφή
Εκτέλεση σέρβις 25 ωρών	<input type="checkbox"/>
Καθαρισμός/Αντικατάσταση της θήκης του χάρτινου φίλτρου αέρα (σε μικρότερα χρονικά διαστήματα σε περίπτωση συνθηκών λειτουργίας με πολλή σκόνη)	<input type="checkbox"/>
Αλλαγή λαδιού κινητήρα	<input type="checkbox"/>
Λίπανση σύμφωνα με τον πίνακα λίπανσης	<input type="checkbox"/>

## ΗΜΕΡΟΛΟΓΙΟ ΣΕΡΒΙΣ

### ΣΕΡΒΙΣ 100 ΩΡΩΝ

Ενέργεια	Ημερομηνία, ένδειξη μετρητή, σφραγίδα, υπογραφή
Εκτέλεση σέρβις 25 ωρών	<input type="checkbox"/>
Εκτέλεση σέρβις 50 ωρών	<input type="checkbox"/>
Αλλαγή του φίλτρου λαδιού του κινητήρα	<input type="checkbox"/>
Καθαρισμός/αντικατάσταση των μπουζί	<input type="checkbox"/>
Αντικαταστήστε το φίλτρο καυσίμου	<input type="checkbox"/>
Έλεγχος των ιμάντων V	<input type="checkbox"/>
Έλεγχος/σύσφιγξη των τροχών υποστήριξης του πλαισίου κοπής (κάθε 200 ώρες λειτουργίας)	<input type="checkbox"/>
Αλλαγή θήκης χάρτινου φίλτρου αέρα	<input type="checkbox"/>

### ΣΕΡΒΙΣ 300 ΩΡΩΝ

Ενέργεια	Ημερομηνία, ένδειξη μετρητή, σφραγίδα, υπογραφή
Εκτέλεση σέρβις 25 ωρών	<input type="checkbox"/>
Εκτέλεση σέρβις 50 ωρών	<input type="checkbox"/>
Εκτέλεση σέρβις 100 ωρών	<input type="checkbox"/>
Έλεγχος/ρύθμιση πλαισίου του χλοοκοπτικού	<input type="checkbox"/>
Καθαρισμός του θαλάμου καύσης και λείανση των εδρών των βαλβίδων	<input type="checkbox"/>
Έλεγχος διάκενου βαλβίδων κινητήρα	<input type="checkbox"/>
Αντικατάσταση προφίλτρου αέρα τύπου αφρώδους υλικού	<input type="checkbox"/>

### ΤΟΥΛΑΧΙΣΤΟΝ ΜΙΑ ΦΟΡΑ ΚΑΘΕ ΧΡΟΝΟ

Ενέργεια	Ημερομηνία, ένδειξη μετρητή, σφραγίδα, υπογραφή
Καθαρισμός της εισαγωγής αέρα ψύξης του κινητήρα (κάθε 25 ώρες λειτουργίας)	<input type="checkbox"/>
Αντικατάσταση προφίλτρου αέρα τύπου αφρώδους υλικού (κάθε 50 ώρες λειτουργίας)	<input type="checkbox"/>
Αντικατάσταση χάρτινου στοιχείου φίλτρου αέρα	<input type="checkbox"/>
Αλλαγή λαδιού κινητήρα (50 ώρες)	<input type="checkbox"/>
Αντικατάσταση φίλτρου λαδιού κινητήρα (100 ώρες)	<input type="checkbox"/>
Έλεγχος/ρύθμιση ύψους κοπής	<input type="checkbox"/>
Έλεγχος/ρύθμιση φρένου στάθμευσης (50 ώρες)	<input type="checkbox"/>
Καθαρισμός/αλλαγή μπουζί (100 ώρες)	<input type="checkbox"/>
Αλλαγή φίλτρου καυσίμου (100 ώρες)	<input type="checkbox"/>
Έλεγχος διάκενου βαλβίδων κινητήρα	<input type="checkbox"/>

**VAROITUS!** Varovaisten käyttötapojen huomiotta jättämisestä voi seurata vaarallinen henkilövahinko käyttäjälle tai muille. Omistajan on ymmärrettävä nämä ohjeet ja sallittava leikkuulaitteen käyttö vain valtuutetuille henkilöille, jotka ymmärtävät nämä ohjeet. Jokaisen leikkuulaitteen käyttäjän on oltava henkisesti ja fyysisesti terve, eikä hän saa olla huumaavan aineen vaikutuksen alainen.

**VAROITUS!** Moottorin pakokaasut, jotkin niiden aineosat ja koneen tietyt komponentit sisältävät tai niistä vapautuu kemikaaleja, joiden Kalifornian osavaltiossa tiedetään aiheuttavan syöpää ja sikiövaurioita tai muita lisääntymiskykyyn vaikuttavia haittoja.

**VAROITUS!** Akut, liittimet ja vastaavat varusteet sisältävä lyijyä ja lyijy-yhdisteitä, kemikaaleja, joiden Kalifornian osavaltiossa tiedetään aiheuttavan syöpää ja sikiövaurioita tai muita lisääntymiskykyyn vaikuttavia haittoja. Puhdista kätesi käsittelyn jälkeen.

**VAROITUS!** Moottorin pakokaasut ja laitteen tietyt komponentit sisältävät ja päästävät ulos kemikaaleja, joiden arvellaan aiheuttavan syöpää, synnyntäisiä vikoja tai muita hedelmöityskykyyn liittyviä vaurioita. Moottorin pakokaasut sisältävät hiilimonoksidia, mikä on hajuton, väritön ja myrkyllinen kaasu. Älä käytä konetta suljetuissa tiloissa.

**VAROITUS!** Lue käyttöohje huolellisesti ja varmista, että ymmärrät sen sisällön, ennen kuin alat käyttää konetta.

**VAROITUS!** Tässä koneessa voi käyttää bensiiniä, joka sisältää korkeintaan 10 % etanolia (E10). Yli 10 % etanolia (E10) sisältävän bensiinin käyttäminen mitätöi tuotetakuun.

Kun tuote on kulunut, eikä sitä enää käytetä, palauta se jälleenmyyjälle tai muulle taholle kierrätystä varten.

Jotta laitteeseen voidaan tehdä parannuksia, teknisiä tietoja ja malleja voidaan muuttaa ilman ennakoilmoitusta.

Huomaa, ettei mitään lakiin perustuvia vaatimuksia voida esittää näissä ohjeissa olevan tiedon perusteella.

Käytä korjaukseen vain alkuperäisosa. Muiden osien käyttö mitätöi takuun.

Älä mukauta tai asenna koneeseen laitteita, jotka eivät ole standardin mukaisia, ilman valmistajan suostumusta. Laitteen muutokset voivat tehdä laitteen käytöstä vaarallista tai vahingoittaa laitetta.

# SISÄLTÖ

JOHDANTO .....	85
SYMBOLIT JA TARRAT .....	87
TURVALLISUUS .....	89
OHJAIMET .....	94
KÄYTTÖ.....	99
HUOLTAMINEN .....	102
VOITELU.....	109
VIANMÄÄRITYS .....	111
SÄILYTYS .....	112
KAAVIO .....	113
VAATIMUSTENMUKAISUUS.....	114
TEKNISET TIEDOT .....	115
HUOLTOKIRJA .....	118

## Onnittelumme

Kiitos, että olet valinnut Husqvarnan ajoleikkurin. Tämän koneen valmistuksessa on pyritty ylivoimaiseen tehokkuuteen lähinnä suurten alueiden nurmikon leikkaamiseksi nopeasti. Helposti käyttäjän ulottuvilla oleva ohjauspaneeli ja ohjauslaitteilla säädeltävä hydrostaattinen voimansiirto vaikuttavat molemmat osaltaan koneen suorituskykyyn.

Tämä käyttöohje on arvokas asiakirja. Lue sisältö huolellisesti ennen koneen käyttöä tai huoltoa. Käyttäjän ja muiden turvallisuuden kannalta (käyttöä, huoltoa ja kunnossapitoa koskevien) ohjeiden noudattaminen on tärkeää. Se voi myös pidentää koneen käyttöikää ja lisätä sen jälleenmyyntiarvoa.

Kun myyt koneesi, muista luovuttaa myös käyttöohje uudelle omistajalle.

Tämän käyttöohjeen viimeisessä luvussa on huoltokirja. Varmista, että huolto- ja korjaustyöt on dokumentoitu. Asianmukaisesti pidetty huoltokirja alentaa kunnossapitokustannuksia ja vaikuttaa koneen jälleenmyyntiarvoon. Lisätietoja saat jälleenmyyjältäsi. Ota käyttöohje mukaasi, kun toimitat koneen jälleenmyyjälle huoltoon.

## Yleistä

Tässä käyttöohjeessa ilmauksia vasemmalle ja oikealle, taakse ja eteen käytetään suhteessa koneen normaaliin ajosuuntaan.

Koska olemme sitoutuneet jatkuvasti parantamaan tuotteitamme, saatamme muuttaa teknisiä tietoja ja suunnittelua erikseen ilmoittamatta.

## Ajo ja kuljetus yleisillä teillä

Tarkista tieliikennesäännöt soveltuvin osin ennen kuljetusta julkisilla teillä. Koneita kuljetettaessa on aina käytettävä hyväksytyjä kiinnitysvälineitä ja varmistettava, että kone on kunnolla kiinnitetty. ÄLÄ käytä tätä konetta yleisillä teillä.

## Hinaaminen

Mikäli koneessa on hinauskoukku, noudata erityistä varovaisuutta hinatessa. Älä päästä lapsia tai muita henkilöitä koneeseen tai hinattavaan laitteeseen. Käännö loivasti, jotta kone ei käännö poikittain. Aja hitaasti ja jätä enemmän tilaa pysähtymiseen.

Älä hinaa mäkisessä maastossa. Hinattavan laitteen paino saattaa pienentää pyörien pitoa ja vaikeuttaa koneen hallintaa.

Noudata valmistajan suosituksia hinattavan laitteen painorajoituksia koskien. Älä hinaa lähellä ojia, kanavia tai muita vaaranpaikkoja.

## Käyttö

Tämä kone on tarkoitettu ainoastaan ruohon leikkaamiseen nurmikoilta ja tasaiselta maalta, jolla ei ole esteitä, kuten kiviä, kantoja jne. Koneita voi käyttää muihinkin tehtäviin valmistajalta saatavien erikoisvarusteiden avulla. Lisävarusteiden käyttöohjeet toimitetaan niiden mukana. Kaikki muut käyttötavat ovat epäasianmukaisia. Valmistajan käyttöä, huoltoa ja korjauksia koskevia ohjeita on noudatettava tarkasti.

Ruohonleikkurit ja kaikki sähkölaitteet voivat olla vaarallisia, jos niitä ei käytetä asianmukaisesti. Turvallisuus edellyttää hyvää arvostelukykyä, huolellista käyttöä näiden ohjeiden mukaisesti sekä tervettä järkeä.

Koneita saavat käyttää, huoltaa ja korjata vain henkilöt, jotka ovat perehtyneet sen erityispiirteisiin ja tuntevat myös turvaohjeet. Käytä tämän koneen kunnossapitoon vain hyväksytyjä varaosia.

Koneita käytettäessä on poikkeuksetta noudatettava onnettomuuksien ehkäisemisestä annettuja ohjeita sekä muita yleisiä turvallisuusmääräyksiä, työterveysmääräyksiä ja voimassa olevia tieliikennemääräyksiä.

Koneeseen tehdyt omavaltaiset muutokset vapauttavat valmistajan vastuusta koneen aiheuttamaan aineelliseen vahinkoon tai henkilövahinkoon.

## JOHDANTO

### Hyvä huolto

Husqvarnan tuotteita myydään kaikkialla maailmassa ainoastaan asiantuntijaliikkeissä, jotka tarjoavat myös täydet huoltopalvelut. Näin varmistetaan se, että asiakas saa parhaan mahdollisen tuen ja huollon. Ennen tuotteen luovuttamista jälleenmyyjä on muun muassa tarkastanut ja säätänyt koneen. Katso todistus tämän käyttöohjeen huoltokirjasta.

Kun tarvitset esimerkiksi varaosia tai huoltoon tai takuuasioihin liittyvää apua, ota yhteys asiantuntijaan:

Tämä käyttöohje kuuluu koneeseen, jonka valmistusnumero on:	Moottori	Voimansiirto

### Valmistusnumero

Koneen valmistusnumero on merkitty painettuun kilpeen, joka on kiinnitetty moottoritilaan.

Kilvessä mainitaan ylhäältä lukien:

- Koneen tyyppimerkintä (I.D.).
- Valmistajan tyyppinumero (Model).
- Koneen sarjanumero (Serial no.).

*Varaudu ilmoittamaan tyyppimerkintä ja sarjanumero varaosia tilatessasi.*

Moottorin valmistusnumero on painettu yhteen venttiilikoppaan.

Kilvessä mainitaan:

- Moottorin malli.
- Moottorin tyyppi.
- Koodi

*Varaudu ilmoittamaan nämä tiedot, kun tilaat varaosia.*

Pyörän moottoreissa ja hydrostaattisissa pumpeissa on taakse kiinnitetty viivakooditarra.

## SYMBOLIT JA TARRAT

Nämä symbolit näkyvät moottorissa ja käyttöohjeessa. Perehdy niihin huolellisesti, jotta tiedät niiden merkityksen.

**TÄRKEÄÄ** XXXX XXXXXX XXXXX XXXX XXXXXXXXXXXX  
XXXXXXXX XXXXXXXX.

**VAROITUS!** XXXX XXXXXX XXXXX XXXX  
XXXXXXXXXXX XXXXXXXX XXXXXXXXXXXX.

Merkki tarkoittaa tässä julkaisussa henkilövahingon vaaraa, joka voi syntyä erityisesti silloin, kun annettuja ohjeita ei noudateta.

Merkki tarkoittaa tässä julkaisussa omaisuusvahingonvaaraa, joka voi syntyä erityisesti silloin, kun annettuja ohjeita ei noudateta. Käytetään myös silloin, kun on olemassa käyttö- tai asennusvirheen mahdollisuus.

**R**

Peruutus

**N**

Neutraali



Nopea



Hidas



Rikastin



Polttoaine



Seisontajarru



Vaara



Matala leikkuukorkeus



Korkea leikkuukorkeus



Käytä suojalaseja



Käytä suojakäsineitä



Käytä kuulosuojaimia



Älä seiso tässä



Melupäästöt ympäristöön Euroopan unionin direktiivin mukaiset. Koneen päästöt mainitaan luvussa **TEKNISET TIEDOT** ja tarroissa.



**Varoitus!**  
Älä koske osiin



**Varoitus!**  
Älä käytä ilman lämpösuojaaja tai ruuhonkerääjää

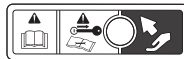

**Varoitus!**  
Ole varovainen, kun nostat suojaaja



**Varoitus!**  
Akkuhappo on syövyttävää, räjähdysherkkää ja herkästi syttyvää

# SYMBOLIT JA TARRAT

Lue käyttöohjekirja	Sammuta moottori ennen huolto- tai korjaustöitä	Pidä turvallinen välimatka koneeseen	Älä käytä yli 10 asteen rinteissä	Ei matkustajia
				
				
Koko kehon altistuminen sinkoutuville esineille	Sormien ja varpaiden vammat	Älä avaa tai poista suojuksia moottorin käydessä	Peruuta varovasti, varo muita ihmisiä	Aja varovasti eteenpäin, varo muita ihmisiä

## Turvaohjeet

Nämä ohjeet on annettu turvallisuutesi vuoksi. Lue ne huolellisesti.

**VAROITUS!** TÄMÄ LEIKKUKUUKONE VOI KATKAISTA KÄDEN JA JALAN JA AIHEUTTAA ESINEIDEN LENTELYÄ. SEURAAVIEN TURVAOHJEIDEN NOUDATTAMATTA JÄTTÄMISESTÄ VOI OLLA SEURAUKSENA VAKAVA VAMMA TAI KUOLEMA.

**VAROITUS!** TÄMÄ LAITE VOI AIHEUTTAA LAPSILLE VAKAVIA TAPATURMIA TAI KUOLEMAN. Lue kaikki alla olevat turvaohjeet huolellisesti ja noudata niitä.

**TÄRKEÄÄ** Yhdysvaltalaisen lastenlääketieteen järjestö, American Academy of Pediatrics, suosittelee, että alle 16-vuotiaat lapset eivät ajaisi ruohonleikkuria.

## Lasten suojaaminen

Jos koneen käyttäjä ei ole tarkkaavainen, kun paikalla on lapsia, seurauksena voi olla traagisia onnettomuuksia. Lapset ovat usein kiinnostuneita koneista ja ruohon leikkaamisesta. **Älä** oletta, että lapset pysyvät siellä, missä heidät viimeksi näit.

- Pidä lapset poissa leikkaualueelta ja pyydä **toista** vastuullista aikuista valvomaan heitä.
- Ole tarkkaavainen ja sammuta kone, jos lapsi tulee alueelle.



- Katsele ennen peruuttamista ja sen aikana taakse ja alas pienten lasten varalta.

- Älä ota lapsia kyytiin, vaikka terät olisi pysäytetty. He voivat pudota ja loukkaantua vakavasti tai haitata koneen turvallista käyttöä. Jos lapset ovat aiemmin päässeet kyytiin, he saattavat yhtäkkiä ilmestyä leikkaualueelle haluten taas kyytiin ja jäädä koneen alle ajaessasi eteenpäin tai peruuttaessasi.



- Älä anna lasten käyttää konetta.

- Ole erityisen varovainen lähestyessäsi pimeitä kulmia, pensaita, puita tai muita esineitä, jotka saattavat peittää lapsen näkyvistä.

## Yleinen käyttö

- Lue kaikki koneen ja käyttöohjeen sisältämät ohjeet, sisäistä ne ja noudata niitä, ennen kuin alat käyttää konetta.
- On suositeltavaa, että joku toinen henkilö tietää sinun leikkaavan ruohoa ja voi antaa apua mahdollisen vamman tai onnettomuuden sattuessa.
- Jokaisen tätä konetta käyttävän ja/tai huoltavan henkilön on ensin luettava tämä käyttöohje ja ymmärrettävä sen sisältö. Paikalliset määräykset saattavat asettaa ikärajoituksia käyttäjille. Omistaja vastaa laitteen käyttäjien koulutuksesta.
- Tämän laitteen omistaja ja käyttäjä voi estää onnettomuuksia, ja hän on vastuussa itselleen, muille henkilöille ja/tai omaisuudelle sattuneista onnettomuuksista tai vahingoista.
- Älä laita käsiä tai jalkoja pyörivien osien lähelle tai koneen alle. Pysytele aina poissa poistoaukon läheltä.
- Anna ainoastaan ohjeisiin perehtyneiden vastuuntuntoisten aikuisten käyttää konetta.
- Puhdista alue kivistä, luluista, rautalangoista ja muista esineistä, jotka voivat tarttua koneen teriin ja sinkoutua niistä.
- Varmista ennen käyttöä, ettei alueella ole sivullisia. Pysäytä kone, jos joku tulee alueelle.
- Älä leikkaa peruuttamalla, ellei se ole ehdottoman tarpeellista. Katso aina alas ja taakse ennen peruuttamista ja peruuttamisen aikana.
- Älä suuntaa koneen heittämää materiaalia ketään kohti. Vältä materiaalin heittämistä seinää tai estettä vasten. Materiaali voi kimmahdtaa takaisin käyttäjää kohti. Pysäytä terät hiekkakentän ylityksen ajaksi.
- Älä käytä konetta, niin etteivät koko ruohonkerääjä, ruohonheittosuojus tai muut turvalaitteet ole paikallaan ja toiminnassa.
- Hidasta ennen kääntymistä.
- Pysäytä aina terät, siirrä ohjaussauva seisontajarrun kohdalle, sammuta moottori

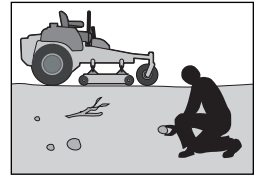
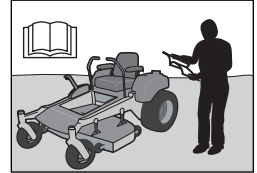

ja poista avaimet, ennen kuin nouset pois ruohonleikkurista.

- Älä kuljeta matkustajia koneen kyydissä. Kone on tarkoitettu ainoastaan yhden henkilön käyttöön.
- Käytä konetta ainoastaan päivänvalossa tai hyvässä keinovalaistuksessa.
- Vapauta terät, kun et leikkaa ruohoa. Sammuuta moottori ja odota, kunnes kaikki osat ovat täysin pysähtyneet, ennen kuin puhdistat koneen, irrotat ruohonkerääjän tai poistat tukoksen ruohonheittosuojuksesta.
- Älä käytä konetta alkoholin tai huumausainien vaikutuksen alaisena.
- Pidä silmällä liikennettä työskennellessäsi teiden lähellä tai ylittäessäsi niitä.
- Ole erityisen varovainen lastatessasi konetta peräkärryyn tai kuorma-autoon tai purkaessasi sitä sieltä.
- Käytä aina silmäsuojia konetta käyttäessäsi.

**VAROITUS!** Kun käytät konetta, käytä aina hyväksytyjä henkilökohtaisia suojaruosteita. Henkilökohtaiset suojaruosteet eivät poista tapaturmien vaaraa, mutta lieventävät vahinkoja onnettomuustilanteessa. Pyydä jälleenmyyjältä apua oikeiden varusteiden valinnassa.

- Käytä kunnollisia henkilökohtaisia suojaruosteita, kun käytät tätä laitetta. Suojaruosteisiin kuuluvat (vähintään) tukevat jalkineet, silmäsuojaimet ja kuulosuojaimet. Älä käytä shortseja äläkä avokärkisiä jalkineita.
- Tilastojen mukaan 60-vuotiaat ja vanhemmat käyttäjät ovat mukana suuressa osassa ruohonleikkurin ajoon liittyviä loukkaantumisia. Tällaisten käyttäjien tulee arvioida kykynsä käyttää ajoleikkuria riittävän turvallisesti itsensä ja muiden suojaamiseksi vakavilta vammoilta.
- Noudata valmistajan pyöräpainoihin tai vastapainoihin liittyvää suositusta.
- Pidä kone puhtaana ruohosta, lehdistä ja muunlaisesta liasta, joka voi koskettaa kuumaan pakoputkeen tai moottorin osiin ja syttyä palamaan. Älä anna ruohonleikkurin leikkuulaitteen työntää edellään lehtiä tai muuta kerääntyvää likaa. Kuivaa öljy- tai polttoaineroiskeet ennen koneen käyttöä tai sen siirtämistä säilytystilaan.
- Anna koneen jäähtyä ennen sen siirtämistä säilytystilaan.

## Henkilökohtaiset suojaruusteet

- Pidä ensiaputarvikkeet lähetyillä, kun käytät konetta.
- Älä käytä konetta paljain jaloin.
- Käytä aina turvajalkineita. Suosittelemme teräskärkisiä malleja.
- Käytä aina hyväksytyjä suojalaseja tai kokovisiiriä, kun asennat tai ajat laitetta.
- Teriä käsiteltäessä on aina käytettävä käsineitä.
- Älä käytä löysiä vaatteita, jotka voivat tarttua liikkeuviin osiin.
- Käytä kuulonsuojaimia kuulovaurioiden välttämiseksi.

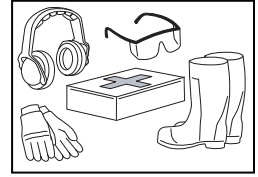

## Käyttö rinteissä

Rinteet ovat yksi suurimmista hallinnan menettämisen- ja kaatumisonnettomuuksien aiheuttajista. Onnettomuuksista voi seurata vakava vamma tai kuolema. Käyttö rinteissä vaatii aina erityistä huolellisuutta. Jos et voi peruuttaa rinnettä ylös tai jos peruuttaminen ei tunnu turvalliselta, älä leikkaa ruohoa rinteestä.

- Aja nurmea leikatessasi rinnettä ylös ja alas (enintään 10 astetta), älä poikittain.
- Varo koloja, uria, töyssyjä, kiviä ja muita piilossa olevia esineitä. Epätasainen maasto saattaa kaataa koneen. Pitkän ruohon seassa voi olla piilossa esteitä.
- Valitse pieni kulkunopeus, ettet joudu pysähtymään rinteessä.
- Älä leikkaa märkää ruohoa. Renkaiden kitka voi hävitä.
- Vältä liikkeellelähtöä, pysähtymistä tai kääntymistä rinteessä. Jos renkaiden kitka häviää, irrota terät ja jatka hitaasti suoraan alas rinnettä.
- Aja rinteissä hitaasti ja tasaisesti. Älä tee äkillisiä nopeuden tai suunnan muutoksia, joista voisi aiheutua koneen kierrähtäminen.

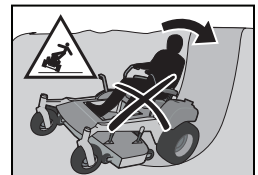
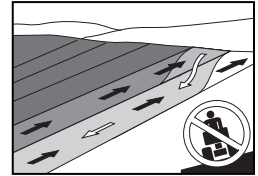

# TURVALLISUUS

- Ole erityisen varovainen käyttäessäsi konetta ruohonkerääjien tai muiden lisälaitteiden kanssa, sillä ne voivat vaikuttaa koneen vakauteen.
- Älä käytä jyrkissä rinteissä.
- Älä yritä vakauttaa konetta laskemalla jalka maahan.
- Älä leikkaa läheltä pudotuksia, oja ja penkereitä. Kone voi yhtäkkiä kaatua, jos pyörä yllittää reunan tai jos reuna sortuu.

**VAROITUS!** Älä aja ylös tai alas mäkiä, joiden kaltevuus on yli 10 astetta. Älä aja rinteissä poikittaissuunnassa.

## Bensiinin turvallinen käsittely

Ehkäise henkilö- ja omaisuusvahingot käsittelemällä bensiiniä varovasti. Bensiini on erittäin palonarkaa ja höyryt voivat räjähtää.

**VAROITUS!** Moottori ja pakokaasujärjestelmä kuumentuvat huomattavasti käytön aikana. Niihin koskettaminen aiheuttaa palovammojen vaaran. Anna moottorin ja pakokaasun poistojärjestelmän jäähtyä ennen polttoaineen lisäämistä.

- Älä tankkaa konetta sisätiloissa.
- Sammuta savukkeet, sikarit, piiput ja muut kipinälähteet.
- Käytä ainoastaan hyväksytyjä polttoainesäiliöitä.
- Älä avaa bensiinisäiliön korkkia tai lisää polttoainetta moottorin käydessä. Anna moottorin jäähtyä ennen tankkaamista.
- Älä säilytä konetta tai polttoainesäiliötä paikassa, missä on avotulta, kipinöitä tai esimerkiksi lämminvesivaraajan tai muun sähkölaitteen sytytysliekkejä.
- Minimoi staattisen sähkön riski ennen tankkausta koskettamalla metallista pintaa.
- Älä täytä säiliötä ajoneuvon sisällä tai kuorma-auton tai perävaunun lavalla, jossa on muovinen suojapeite. Sijoita tankattavat säiliöt aina maahan kauaksi ajoneuvosta.
- Älä lisää säiliöön liikaa polttoainetta. Aseta korkki paikalleen ja kiristä kunnolla.



- Siirrä bensiinikäyttöiset laitteet kuorma-autosta tai perävaunusta, ja tankkaa ne maan päällä. Mikäli se ei ole mahdollista, tankkaa tällaiset laitteet mieluummin kannettavasta säiliöstä kuin bensiinimittarin pistoolilla.
- Pidä suokappale kosketuksessa polttoainesäiliöön tai astian täyttöaukon reunan kanssa koko tankkauksen ajan. Älä lukitse pistoolin bensiininsyöttöä auki.
- Jos polttoainetta roiskuu vaatteille, vaihda vaatteet välittömästi.
- Älä käynnistä moottoria läikkyneen polttoaineen lähellä.
- Älä käytä bensiiniä puhdistukseen.
- Jos polttoainejärjestelmässä on vuoto, moottoria ei saa käynnistää, ennen kuin vuoto on korjattu.
- Tarkista polttoaineen määrä aina ennen käyttöä ja jätä polttoaineelle tilaa laajeta, koska moottorin ja auringon lämmön aiheuttama polttoaineen laajeneminen voi muussa tapauksessa johtaa polttoaineen ylivuotoon.

## Yleishuolto

- Älä käytä konetta sisätiloissa tai tiloissa, joissa ei ole kunnollista ilmanvaihtoa. Pakokaasut sisältävät hiilimonoksidia, joka on hajuton, myrkyllinen ja tappava kaasu.
- Varmista, että laitteet ovat hyvässä kunnossa ja että kaikki mutterit ja pultit, varsinkin terälaitteiden kiinnityselimet, on kiristetty kunnolla.

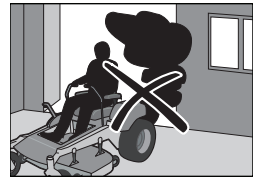

**HUOMIO!** Käytä huoltotöissä suojalaseja.

- Huolla tai vaihda turva- ja ohjetarrat tarpeen mukaan.
- Älä häiritse turvalaitteiden toimintaa äläkä alenna turvalaitteen tarjoamaa suojaa. Tarkasta säännöllisesti, että ne toimivat. ÄLÄ käytä laitetta, jonka turvalaite ei toimi asianmukaisesti.
- Tarkista ruohonkerääjän osat ja heittolaitteen suojus säännöllisesti ja vaihda tarvittaessa valmistajan suosittelemiin osiin.

**VAROITUS!** Moottoria ei saa käynnistää, jos kuljettajan lattialevy tai jokin leikkuulaitteen vetohihnan suojalevy on irti.

- Älä muuta moottorinsäätimien asetuksia ja vältä käyttämästä moottoria liian suurilla moottorin nopeuksilla. Jos käytät moottoria liian suurella nopeudella, sen osat voivat rikkoutua.
- Vähennä tulipalon vaaraa pitämällä kone puhtaana ruohosta, lehdistä ja muista kertyvistä roskista. Kuivaa öljy- tai polttoaineroiskeet ja poista kaikki polttoaineen kastelemat roskat. Anna koneen jäähtyä ennen sen siirtämistä säilytystilaan.
- Pysäytä ja tarkasta laite, jos törmää johonkin tai ajat jonkin yli. Tee korjaukset tarpeen mukaan ennen käynnistämistä.
- Älä tee säätöjä tai korjauksia moottorin käydessä.
- Terät ovat terävät ja voivat aiheuttaa haavoja ja naarmuja. Kääri terät kankaaseen tai käytä suojakäsineitä niitä käsitellessäsi.
- Tarkista seisontajarrun toiminta säännöllisin väliajoin. Säädä ja huolla tarpeen mukaan.
- Älä käsittele käynnistyspiiriä, jos polttoainetta on läikkynyt.
- Varmista, että polttoaineen täyttökorkki on tiiviisti paikallaan eikä herkästi syttyviä aineita säilytetä avoimessa astiassa.
- Akkua ja käynnistyspiirin vahvoja kaapeleita käsitellessä voi ilmetä kipinöintiä. Tämän seurauksena akku voi räjähtää tai voi syttyä tulipalo tai aiheutua silmävamma. Kipinöintiä voi esiintyä sen jälkeen, kun maadoituskaapeli (normaalisti negatiivinen, musta) on irrotettu akusta.
- Irrota maadoituskaapeli akusta ensimmäisenä ja kytke se takaisin viimeisenä.
- Älä siirry oikosulkukytken avulla käynnistysreleen poikki käynnistimen käyttämiseksi.
- Ole erittäin varovainen käsitellessäsi akkuhappoa. Iholle joutunut happo voi aiheuttaa vakavia palovammoja. Jos akkuhappoa roiskuu iholle, huuhtele välittömästi vedellä.
- Silmiin päässyt happo voi sokeuttaa, ota välittömästi yhteyttä lääkäriin.
- Ole varovainen akkua huoltaessasi. Akun sisällä

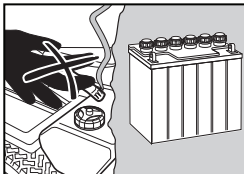
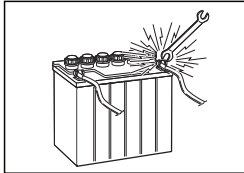

muodostuu räjähtäviä kaasuja. Älä huolla akkua tupakoidessasi tai avotulen tai kipinöiden läheisyydessä. Akku voi räjähtää ja aiheuttaa vakavan vamman tai vahinkoja.

- Kone on testattu ja hyväksytty käytettäväksi ainoastaan valmistajan toimittamilla tai suosittelemilla varusteilla varustettuna. Käytä koneen kunnossapitoon vain hyväksytyjä varaosia.
- Silppuamisteriä tulee käyttää vain tutuilla alueilla, kun leikkauksen laadun parantaminen on tarpeellista.
- Puhdista leikkulaite ja sen alapuoli säännöllisesti. Vältä moottorin ja sähkökomponenttien suihkuttamista vedellä.

## Kuljetus

- Kone on painava ja voi aiheuttaa vakavia ruhjevammoja. Ole erityisen varovainen siirtäessäsi konetta ajoneuvon tai peräkärryn kyytiin tai pois kyydistä.
- Käytä täysleiveitä rampeja lastatessasi konetta peräkärryyn tai kuorma-autoon.
- Kahta edessä ja takana olevaa sidontahihnaa on käytettävä, ja ne on suunnattava koneesta alas- ja pois päin.
- Tarkista paikalliset liikennesäännöt ja noudata niitä ennen koneen kuljetusta teillä.
- Käytä koneen kuljettamiseen hyväksyttyä peräkärryä. Sulje polttoainesyöttö. Kiinnitä kone hyväksytyillä kiinnityslaitteilla, kuten nauhoilla, ketjuilla tai hihnoilla.
- Älä hinaa tätä konetta. Siitä voisi aiheutua vahinkoja vetojärjestelmälle.
- Älä hinaa tällä leikkurilla perävaunua tai vastaavaa. Se voi taittua tai kaatua ja vahingoittaa leikkuria ja mahdollisesti käyttäjää.
- Lastaa laite kuorma-auton tai peräkärryn kyytiin ajamalla ylös riittävän vahvoja rampeja pienellä nopeudella. Älä nosta! Konetta ei ole tarkoitettu nostettavaksi käsin.
- Konetta kuormattaessa tai kuormaa purettaessa suurinta suositeltua käyttökulmaa (10°) ei saa ylittää.



**VAROITUS!** Ole erittäin varovainen lastatessasi konetta peräkärryyn tai kuorma-autoon käyttämällä luiskaa. Jos kone putoaa luiskalta, seurauksena voi vakava vamma tai kuolema.

**TÄRKEÄÄ** Seisontajarru ei ole riittävä keino koneen lukitsemiseen paikalleen kuljetuksen ajaksi. Varmista, että kone on kiinnitetty huolellisesti kuljetusajoneuvoon. Peruuta kone aina kuljetusajoneuvon kyytiin, ettei se kaadu.

### **Kipinänsammutusverkko**

Tässä ruohonleikkurissa on sisäinen polttomoottori, eikä konetta sen vuoksi saa käyttää raivaamattomassa metsä-, pensas- tai ruohikkomaastossa tai niiden läheisyydessä, ellei moottorin pakokaasujärjestelmässä ole kipinänsammutinta, joka täyttää paikalliset määräykset. Liittohallituksen lakeja on noudatettava liittohallituksen mailla. Jos koneessa on kipinänsammutin, käyttäjän on pidettävä se toimintakuntoisena.

Äänenvaimentimeen tarkoitetun kipinänsammutusverkon voit hankkia valtuutetulta Husqvarna-jälleenmyyjältä.

## OHJAIMET

Tämä käyttöohje koskee Husqvarnan Zero Turn Rider -ajoleikkuria. Rider-leikkurissa on nelitahtinen kansiventtiilimoottori.

Voima siirretään moottorista hihnakäyttöisillä hydraulipumpuilla. Virtausta ja sen myötä suuntaa ja nopeutta säädetään käyttämällä vasenta ja oikeaa ohjaussauvaa.

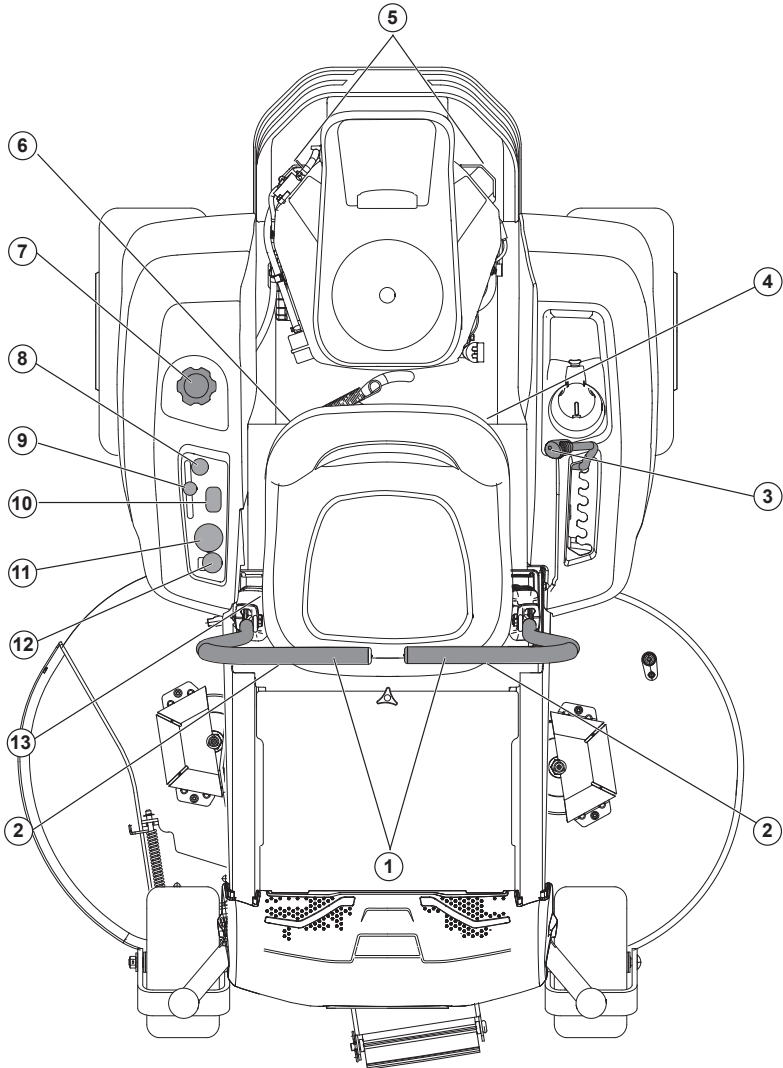

1. Ohjaus-/seisontajarrusauvat

2. Ohjaspultit

3. Leikkuulaitteen nostin

4. Sulakkeet

5. Ohitusvivut

6. Polttoaineen sulkuventtiili

7. Polttoainesäiliö

8. Rikastimen ohjain

9. Sytytys

10. Huoltomittari

11. Virtakytkin

12. Teräkytkin

13. Istuimen säätö

## OHJAIMET

### Ohjaussauvat

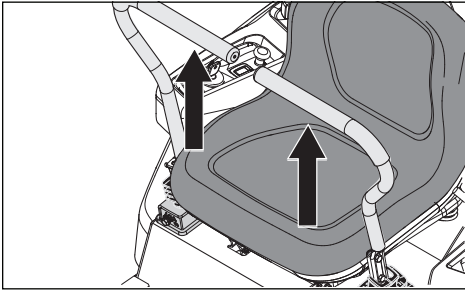

Koneen nopeus ja suunta muuttuvat käyttämällä kahta ohjaussauvaa. Ohjaussauvoja voi liikuttaa eteen tai taakse vapaa-asennosta. Käytettävissä on vapaa-asento, joka lukittuu, jos ohjaussauvoja liikutellaan ulospäin.

Kun molemmat sauvat ovat vapaa-asennossa (N), kone seisoo paikallaan.

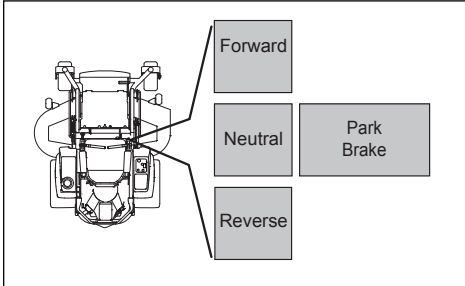

Liikuttamalla kumpaakin ohjaussauvaa saman verran eteen- tai taaksepäin, kone kulkee suoraan eteen- tai taaksepäin. Esimerkiksi jos haluat kääntyä oikealle ajaessasi eteenpäin, siirrä oikeanpuoleinen ohjaussauva kohti vapaa-asentoa. Oikean pyörän pyöriminen vähenee, ja kone kääntyy oikealle.

Voit kääntyä paikallaan siirtämällä yhtä ohjaussauvaa taaksepäin (vapaa-asennon yli) ja varovasti siirtämällä toista sauvaa eteenpäin vapaa-asennosta. Pyörimissuunta paikallaan käännettäessä määritetään sen mukaan, mitä ohjaussauvaa siirretään taaksepäin vapaa-asennosta. Jos vasenta ohjaussauvaa vedetään taaksepäin, kone kääntyy vasemmalle. Ole erityisen varovainen käyttäessäsi tätä ohjausliikettä.

Jos ohjaussauvat eivät ole suorassa paikallaan seistessä tai eivät mahdu aukkoihin ulospäin siirrettäessä, niitä voidaan säätää.

**VAROITUS!** Kone voi kääntyä erittäin nopeasti, jos yhtä ohjaussauvaa liikutetaan paljon pidemmälle eteenpäin kuin toista.

### Seisontajarru

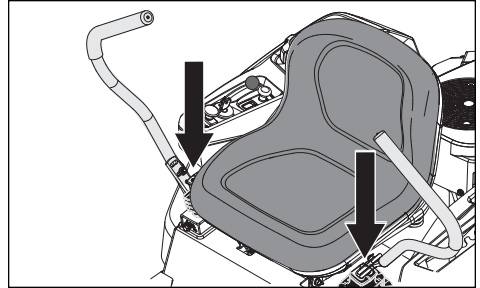

Seisontajarru on integroitu ohjaussauvoihin. Ota seisontajarru käyttöön liikuttamalla **molempia** ohjaussauvoja ulospäin vapaa-asennosta.

Vapauta seisontajarru vetämällä ohjaussauvoja sisäänpäin vapaa-asentoon samanaikaisesti. Älä yritä käyttää konetta ilman, että molemmat ohjaussauvat ovat sisäänpäin pois kytketystä asennosta, muuten koneet osat voivat vaurioitua.

**TÄRKEÄÄ** Jos ohjaus-/seisontajarrusauvoja ei liikuteta sisäänpäin samanaikaisesti, koneen turvajärjestelmä sammuttaa koneen.

### Kaasu

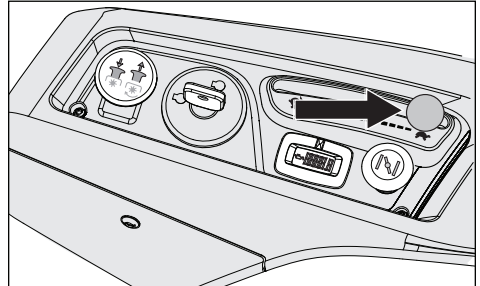

Kaasuliipaisin säätää moottorin käyntinopeutta ja siten terien pyörimisnopeutta edellyttäen, että teräkytkin on vedetty ulos.

Moottorin kierrosnopeutta nostetaan tai lasketaan siirtämällä vipua vastaavasti eteen tai taakse.

Vältä pitkää joutokäyntiä, koska sytytystulpat voivat silloin likaantua. **LEIKKAA TÄYDELLÄ KAASULLA**, jotta saat parhaan tuloksen ja akun latauksen.

## OHJAIMET

### Virtakytkin

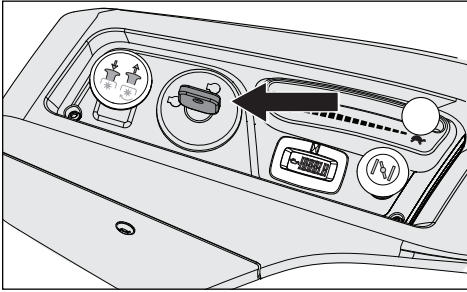

Virtakytkin asetetaan ohjauspaneeliin, ja sitä käytetään moottorin käynnistämiseen ja sammuttamiseen. Jos mallissa on ajovalot, ne saadaan käyttöön kääntämällä virta-avainta myötäpäivään kohtaan ACCESSORY (lisävaruste).

### Rikastimen ohjain

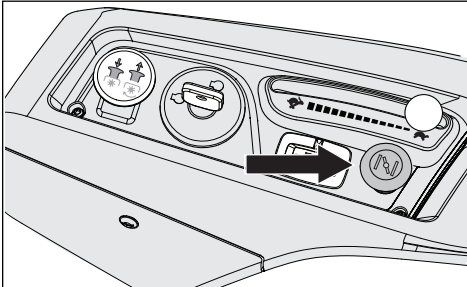

Rikastimen ohjainta käytetään kylmäkäynnistyksessä, jotta moottorille voidaan tarjota rikkaampi polttoaineseos. Kylmäkäynnistyksessä säädin vedetään ylös.

### Huoltomittari

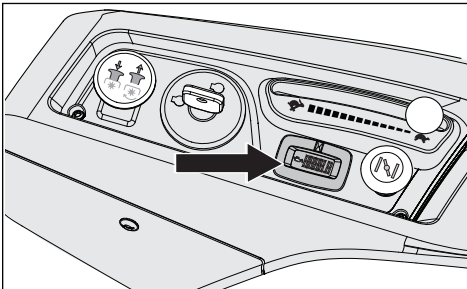

Huoltomittari näyttää kokonaiskäyttöajan, kun terät on kytketty.

Aina 50 käyttötunnin jälkeen öljyanisterin kuvake tulee näkyviin kahden tunnin ajaksi, ennen kuin automaattinen nollautuminen tapahtuu. Jos

haluat nollata mittarin manuaalisesti, käännä avainta viisi kertaa sekunnin välein. Katso ohjeet moottorin ja leikkurin huoltoon tämän käyttöohjeen huoltokirjasta.

### Teräkytkin

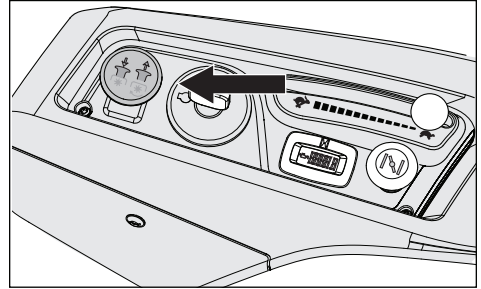

Kytke leikkuulaite vetämällä nappi ulos. Leikkuulaitteen terät vapautuvat, kun nappi painetaan uudelleen pohjaan.

### Sulake

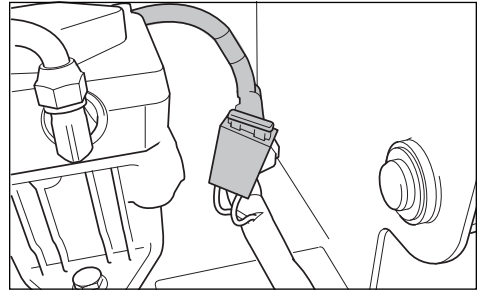

20 ampeerin pääsulake on sijoitettu koneen vasemmalle puolelle. Siihen pääsee käsiksi taittamalla istuimen eteen. Sulake on autoissa käytettävää lattaliitintyyppiä.

### Leikkuukorkeuden säätövipu

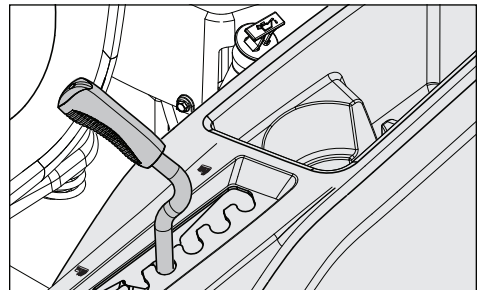

Aseta haluttu leikkuulaitteen leikkuukorkeus vetämällä leikkuukorkeuden säätövipua sisäänpäin ja siirtämällä sen halutun korkeuden koloon.

## OHJAIMET

**TÄRKEÄÄ** Nosta leikkuulaite aina ylöspäin asentoonsa kuljetusta varten.

**TÄRKEÄÄ** Tasaisen leikkuukorkeuden saamiseksi on tärkeää, että ilmanpaine kaikissa renkaissa on 15 psi / 103 kPa / 1 baari.

### Istuimen säätövipu

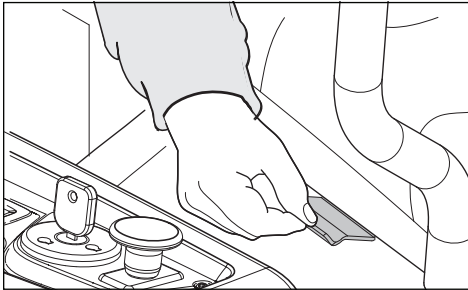

Istuinta voidaan säätää pituussuunnassa. Säätöjä tehtäessä istuimen alapuolella oikealla oleva vipu vedetään ylös, minkä jälkeen istuinta voi liikuttaa eteen- ja taaksepäin.

### Ohitusvivut

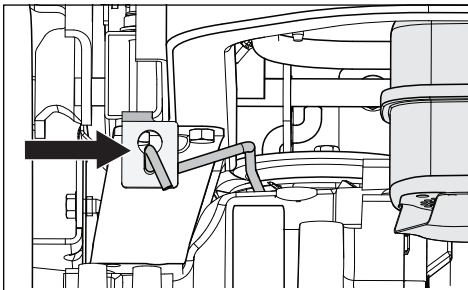

Siirtoakselin ohitusvipujen on oltava kytkettyinä, kun leikkuulaitetta työnnetään tai vedetään. Vapautusvivut ovat laitteen takaosan molemmilla puolilla moottorin takasuojuksen alapuolella. Katso *Käyttö*-osion kohta **Manuaalinen kuljetus**.



**VAROITUS!** Ohitusputket sijaitsevat lähellä vaimenninta. Palovammat vältetään sammuttamalla moottori ja antamalla sen jäähtyä ennen ohitusputkien vipujen käsittelyä.

### Polttoaineen sulkuventtiili

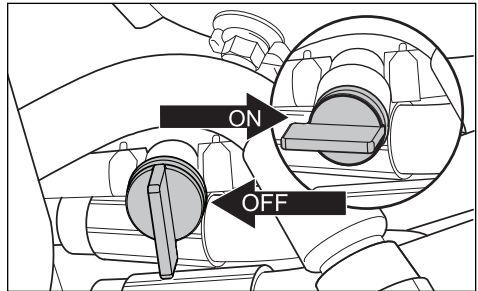

Polttoaineen sulkuventtiili on istuimen takana oikealla. Venttiili on kiinni, kun kahva on käännetty kohtisuoraan polttoainejohtoja vasten.

### Ohjauksen säätö

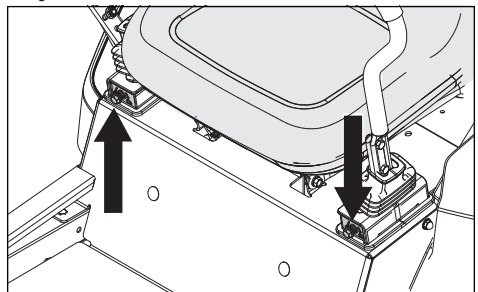

Jos leikkuulaite ei kulje suoraan, tarkista molempien takarenkaiden ilmanpaine. Takarenkaiden suositeltu ilmanpaine on 1 bar (15 psi).

1. Ohjauksäädöt tehdään ohjauspulttien avulla. Ohjauspultit toimivat ohjauksauvojen liikkeenrajoittimina, kun laitteella kuljetaan suoraan eteenpäin.
2. Tee alustava säätö avoimella, esteettömällä alueella, esimerkiksi tyhjällä parkkipaikalla tai aukealla kentällä.
3. Vedä ohjauspultteja puolen tuuman avaimella, kunnes se on mutterin tasalla.
4. Testaa laite ajamalla kaasua auki suoraan eteenpäin molempien ohjauksauvojen asennon ollessa täysin eteenpäin. Käännä vähitellen oikealla puolella olevaa ohjauspulttia, kunnes laite alkaa selvästi kaartua oikealle.
5. Aja suoraan eteenpäin kaasua auki molempien ohjauksauvojen asennon ollessa täysin eteenpäin. Käännä vähitellen vasemmanpuoleista ohjauspulttia, kunnes kone kulkee suoraan.

## OHJAIMET

**VAROITUS!** Moottori ja pakokaasujärjestelmä kuumentuvat huomattavasti käytön aikana. Niihin koskettaminen aiheuttaa palovammojen vaaran. Anna moottorin ja pakokaasun poistojärjestelmän jäähtyä ennen polttoaineen lisäämistä.

**VAROITUS!** Täytä täyttöputken alaosaan asti. Älä täytä liian täyteen. Pyyhi pois läikkyneet öljy tai polttoaine. Älä säilytä, läikytä tai käytä bensiiniä avotulen lähellä.

### Polttoainesäiliö

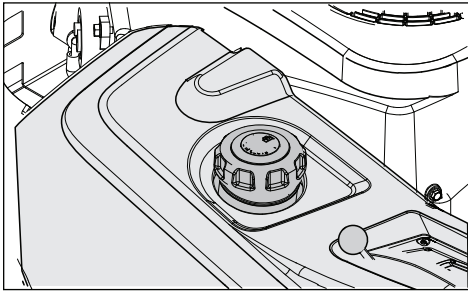

Lue turvaohjeet ennen uudelleentankkausta. Säiliön tilavuus on 13,25 litraa.

Tarkista polttoainesäiliön korkki säännöllisesti vaurioiden varalta, ja pidä se asianmukaisesti kiristettynä.

Moottori toimii vähintään 87-oktaanisella lyijyttömällä bensiinillä (bensiniin ei tarvitse sekoittaa öljyä). Ympäristön huomioimiseksi suunniteltu alkylaattibensiini sopii myös tähän tarkoitukseen. Katso etanolipolttoainetta koskevat tekniset tiedot. Metanolipolttoaineen käyttö ei ole sallittua. Älä käytä E85-alkoholipohjaista polttoainetta. Tämä voi vaurioittaa moottoria ja sen osia.

Kun käytät laitetta alle 0 °C:n lämpötilassa, käytä uutta, puhdasta talvilaadun bensiiniä, joka auttaa varmistamaan hyvän käynnistyksen kylmällä säällä.

**TÄRKEÄÄ** Kokemusten perusteella tiedetään, että alkoholia sisältävät polttoaineet (gasoholi, etanoli ja metanoli) voivat kerätä kosteutta, mikä johtaa erottumiseen ja happojen muodostumiseen säilytyksen aikana. Hapan bensiini voi vioittaa moottorin polttoainejärjestelmää säilytyksen aikana. Moottoriongelmiin välttämiseksi polttoainejärjestelmä tulee tyhjentää ennen vähintään 30 vuorokauden mittaista säilytysjaksoa. Tyhjennä bensiinisäiliö, käynnistä moottori ja anna sen käydä, kunnes polttoaineletkut ja kaasutin ovat tyhjiä. Käytä tuoretta polttoainetta seuraavalla kaudella. Katso lisäohjeita osiosta **Säilytys**. Älä käytä moottorin tai kaasuttimen puhdistustuotteita polttoainesäiliöön, sillä ne voivat aiheuttaa pysyviä vaurioita.

## KÄYTTÖ

Lue luku *Turvallisuus* ja seuraavat sivut, jos kone ei ole sinulle tuttu.

### Koulutus

Zero Turn -leikkurit ovat paljon helpommin ohjattavia kuin tyypilliset ajettavat leikkurit ainutlaatuisen ohjausominaisuuksiensa ansiosta.

Lue tämä kohta kokonaisuudessaan, ennen kuin yrität liikuttaa leikkulaitetta sen omalla voimalla. Kun käytät leikkuria ensimmäistä kertaa tai kunnes olet tottunut säätimiin, käytä pienempää käyntinopeutta ja kulkunopeutta. ÄLÄ siirrä ohjaussauvoja ääriasentoihin ensimmäisen käyttökerran aikana.

Konetta ensi kertaa käyttävien pitää tutustua leikkulaiteen liikkumiseen kovalla pinnalla, kuten betonilla tai asfaltilla ENNEN käytön yrittämistä nurmella. Jos käyttäjä ei vielä tunne leikkulaiteen säätimiä ja paikallaankääntymistoimintoa, liian aggressiiviset ohjausliikkeet saattavat vaurioittaa nurmea.

### Ohjaus

#### Liikkuminen eteen ja taakse

Leikkulaiteen liikkeiden suuntaan ja nopeuteen vaikuttaa ohjaussauvojen liike leikkulaiteen molemmilla puolilla. Vasen ohjaussauva ohjaa vasenta pyörää. Oikea ohjaussauva ohjaa oikeaa pyörää.

Ensimmäisellä käyttökerralla ruohonleikkuri on suositeltavaa työntää (katso *Käyttö*-osion kohta **Manuaalinen kuljetus**) avoimelle ja tasaiselle alueelle, jonka läheisyydessä ei ole muita ihmisiä, ajoneuvoja tai esteitä. Laitteen liikuttamiseksi sen omin voimin käyttäjän on istuttava istuimella ja käynnistettävä moottori (katso *Käyttö*-osion kohta **Ennen kuin aloitat**). Säädä moottorin käyntinopeus vapaalle, vapauta seisontajarru mutta älä kytke teriä vielä. Vedä ohjaussauvoja sisäänpäin. Leikkulaite ei liiku, ennen kuin ohjaussauvoja on liikutettu joko eteen tai taakse.

Liikuta molempia ohjaussauvoja hitaasti hieman eteenpäin. Näin leikkuri pääsee liikkumaan suoraan eteenpäin. Vedä ohjaussauvat takaisin vapaa-asentoon, jolloin leikkurin pitäisi pysähtyä.

Vedä ohjaussauvoja hieman taaksepäin. Nyt leikkulaiteen pitäisi alkaa liikkua taaksepäin. Työnnä ohjaussauvoja eteenpäin vapaa-asentoon. Leikkurin pitäisi pysähtyä.

#### Oikealle kääntyminen

Kun liikut eteenpäin, vedä oikeanpuoleista vipua taakse vapaa-asentoa kohti. Säilytä samalla vasemmanpuoleisen vivun asento. Tämä

hidastaa oikean pyörän pyörimistä ja saa koneen kääntymään kyseiseen suuntaan.

#### Vasemmalle kääntyminen

Kun liikut eteenpäin, vedä vasemmanpuoleista vipua taakse vapaa-asentoa kohti. Säilytä samalla oikeanpuoleisen vivun asento. Tämä hidastaa vasemman pyörän pyörimistä ja saa koneen kääntymään kyseiseen suuntaan.

#### Kääntyminen paikallaan

Kun liikut eteenpäin, vedä ensin molempia ohjaussauvoja taakse, kunnes leikkulaite pysähtyy tai sen vauhti hidastuu voimakkaasti.

Päätä sitten käännös liikuttamalla yhtä vipua hieman eteenpäin ja toista päinvastaiseen suuntaan.

#### Ennen kuin aloitat

**VAROITUS!** Varmista, ettei työskentelyalueella ole kiviä tai mitään sellaisia esineitä, jotka saattavat sinkoutua pyörivistä teristä.

1. Lue luvut *Turvallisuus* ja *Ohjaimet* ennen koneen käynnistämistä.
2. Suorita päivittäinen huolto ennen käynnistämistä (katso **huoltoaikataulu Huolto**-osiosta).
3. Tarkista, että polttoainesäiliössä on riittävästi polttoainetta.
4. Säädä istuin haluamaasi asentoon.

**VAROITUS!** Moottorin pakokaasut sisältävät hiilimonoksidia, mikä on hajuton, väritön ja myrkyllinen kaasu. Älä käytä konetta suljetuissa tiloissa.

#### Moottorin käynnistäminen

1. Istuudu istuimelle.
2. Nosta leikkulaite korkeimpaan asentoonsa.

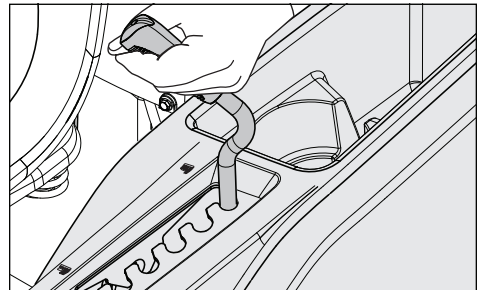

3. Vapauta leikkuterät painamalla teräkytkintä.
4. Siirrä ohjaus-/seisontajarrusauvat ulospäin lukittuun asentoon.

## KÄYTTÖ

5. Käännä kaasuliipaisin keskiasentoon. Jos moottori on kylmä, rikastinvipu pitää vetää ylös.
6. Työnnä virta-avain sisään ja käännä se käynnistysasentoon.

**TÄRKEÄÄ** Älä pyöritä käynnistysmoottoria kerrallaan viittä sekuntia pitempään. Jos moottori ei käynnisty, odota noin 10 sekuntia ennen uutta yritystä.

7. Kun moottori käynnistyy, vapauta virta-avain heti takaisin ajoasentoon.
8. Säädä moottorin käyntinopeus kaasuliipaisimella. Anna moottorin käydä kohtuullisella nopeudella, noin puolella kaasulla lyhyen aikaa ennen käyttöä. **KÄYTTÄ LEIKATESSASI TÄYTTÄ KAASUA.**

### Ajaminen

1. Vapauta seisontajarru vetämällä ohjaus-/seisontajarrusauvoja sisäänpäin vapaa-asentoon samanaikaisesti.  
*HUOMAUTUS: Ruohonleikkurissa on kuljettajan paikallaolon tunnistusjärjestelmä. Jos käyttäjä yrittää poistua istuimelta moottorin käydessä kytkemättä seisontajarrua, moottori sammuu.*
2. Laske leikkuulaite haluttuun leikkuukorkeuteen.

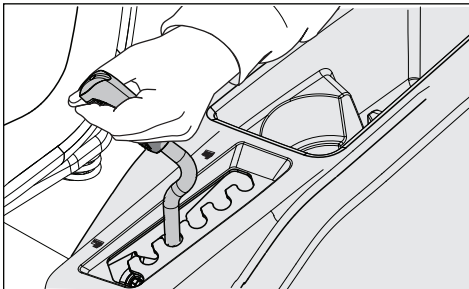

3. Siirrä kaasuliipaisin täydelle kaasulle (jäniksen kuva).
4. Kytke leikkuulaite vetämällä teräkytkintä ylöspäin.

**VAROITUS!** Varmista, ettei kukaan ole leikkuulaitteen lähellä, kun kytket teräkytkimen.

5. Vedä ohjaussauvoja sisäänpäin ja liikuta kumpaakin hitaasti hieman eteenpäin, jolloin kone kulkee suoraan eteenpäin.

### Moottorin sammuttaminen

1. Siirrä kaasuliipaisin pienimpään asentoon (kilpikonnatunnus).

2. Liikuta ohjaussauvoja samaan aikaan ulospäin seisontajarruasentoon.
3. Vapauta leikkuulaite painamalla teräkytkin pohjaan.
4. Nosta leikkuulaite korkeimpaan asentoonsa. Jos moottori on ollut kovassa käytössä, anna sen käydä joutokäynnillä ainakin 60 sekuntia normaalin käyttölämpötilan saavuttamiseksi ennen sammuttamista. Jotta sytytystulpat eivät menisi pilalle, vältä moottorin käyttämistä pitkään joutokäynnillä.
5. Käännä virta-avain sammutusasentoon. Ota avain pois virtalukosta. Estä luvaton käyttö ottamalla avain pois virtalukosta aina poistuessasi leikkuulaitteen luota.

**TÄRKEÄÄ** Kun pysäytät koneen ja poistut siitä, ohjaus-/seisontajarrusauvoja on siirrettävä samanaikaisesti ulospäin lukittuun asentoon.

**TÄRKEÄÄ** Virtakytkimen jättäminen mihin tahansa muuhun kuin OFF-asentoon aiheuttaa akun purkautumisen.

### Käyttö rinteissä

Lue turvaohjeiden kohta **Ajo rinteissä** *Turvallisuus*-osiossa.

- Käytä mahdollisimman pientä nopeutta, ennen kuin lähdet ajamaan rinnettä ylös tai alas.
- Vältä pysähtymistä tai nopeuden muuttamista mäissä.
- Jos pysähtyminen on aivan välttämätöntä, vedä ohjaus-/seisontajarrusauvat vapaa-asentoon ja työnnä niitä ulospäin kytkeäksesi seisontajarrun.
- Vedä ohjaus-/seisontajarrusauvat takaisin leikkurin keskelle ja työnnä niitä eteenpäin jatkaaksesi ajamista eteenpäin.
- Tee kaikki käännökset hitaasti.

**VAROITUS!** Älä aja rider-leikkurilla maastossa, jonka kaltevuus on yli 10 astetta. Kulje leikatessasi rinteitä ylös ja alas, ei koskaan sivulta sivulle. Vältä äkillisiä suunnanmuutoksia. Älä aja rinteissä poikittaissuunnassa.

### Leikkuuvinkit

- Pidä silmällä kiviä ja muita kiinteitä esineitä ja merkitse ne törmäysten välttämiseksi.
- Aloita suurella leikkuukorkeudella ja pienennä sitä, kunnes saavutat haluamasi leikkuutuloksen. Keskimääräisen ruohon pituuden tulisi olla 63,5 mm viileänä aikana ja 76,2 mm kuumimpina kuukausina. Nurmi

## KÄYTTÖ

näyttää terveemmältä ja paremmalta, kun leikkaat sen usein kohtuullisen kasvun jälkeen.

- Parhaan leikkuutuloksen saamiseksi yli 15,2 cm pitkät ruoho tulisi leikata kahdesti. Jätä ensimmäisellä kerralla ruoho suhteellisen pitkäksi. Toisella kerralla valitse haluamasi korkeus.
- Leikkuutulos on paras suurella moottorin nopeudella (terät pyöivät nopeasti) ja pienellä nopeudella (rider-leikkuri liikkuu hitaasti). Jos ruoho on liian pitkä ja tiheä, ajonopeutta voi lisätä sen heikentämättä leikkuutulosta.
- Hienoimmat nurmikot saadaan leikkaamalla usein. Nurmikosta tulee tasaisempi, ja leikkuujätteet jakautuvat tasaisemmin nurmikkoalueelle. Leikkaamiseen käytettävä kokonaisuus ei lisäänty, koska näin voidaan käyttää suurempaa ajonopeutta leikkuutulosten kärsimättä.
- Suuria alueita leikattaessa käänny ensin oikealle, jotta leikkuujätteet eivät lennä pensasiin, aitoihin, pihateille jne. Yhden tai kahden kierroksen jälkeen leikkaa vastakkaiseen suuntaan kääntyen vasemmalle, kunnes leikkuu on valmis.

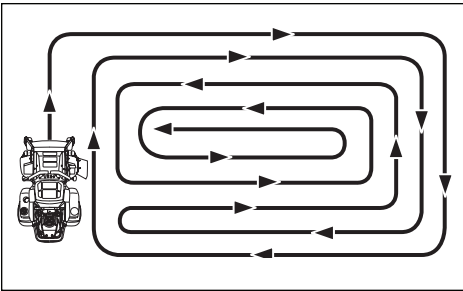

- Vältä määrän nurmikon leikkaamista. Leikkuutulos on heikompi, koska pyörät uppoavat pehmeään nurmikkoon, syntyy rykelmiä ja leikkuujätteet tarttuvat kotelon alle.
- Huuhte leikkuulaitteen alapuoli vedellä jokaisen käyttökerran jälkeen. Puhdistuksen ajaksi leikkuulaite tulee nostaa kuljetusasentoon. Varmista, että leikkuulaite on jäähtynyt ja moottori sammutettu.
- Käytä paineilmaa leikkuulaitteen yläpinnan puhdistamiseen. Vältä veden tulvimista yläpinnalle, moottoriin ja sähkökomponentteihin.
- Kun käytössä on silppuamispaketti, on tärkeää, että leikkuuväli on lyhyt.

**VAROITUS!** Älä tee säätöjä ilman, että:

- moottori on sammunut
- virta-avain poissa lukosta
- seisontajarru kytketty.

### Koneen siirtäminen käsin

Kun työnnyt tai vedät leikkuulaitetta, kytkä EZT-ohitusvivut. EZT-vaihteiston ohitusvipumekanismit sijaitsevat rungon takaosassa, moottorin takasuojuksen alapuolella.

1. Nosta leikkuulaite ylämpään leikkausasentoon.
2. Siirrä ohjaus-/seisontajarrusauvat sisäänpäin vapaa-asentoon.
3. Vedä EZT-ohitusvivut ylös ja pois avaimenreiän urista. Vapauta vivut pää kehyyksen ulkopuolella ja ohitusasennossa.

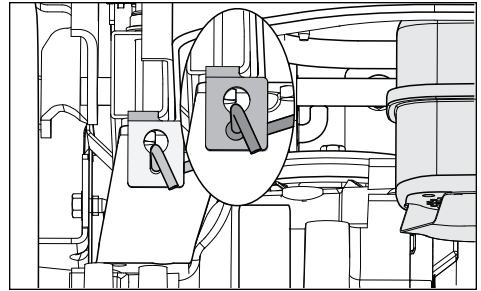

4. EZT-vaihteisto otetaan takaisin käyttöön tekemällä toimenpiteet päinvastaisessa järjestyksessä.

Kuormaa kone kuorma-autoon tai perävaunuun ajamalla se hitaasti ajosiltoja pitkin. **ÄLÄ NOSTA!** Konetta ei ole tarkoitettu nostettavaksi käsin.

**TÄRKEÄÄ** Jos haluat työntää leikkuria eteenpäin manuaalisesti, kytkä käyttöön nesteohitusvivut kummallakin puolella, vedä kumpaakin ohjaus-/seisontajarrusauvaa sisäänpäin ja työnnä konetta.

**VAROITUS!** Ohitusputket sijaitsevat lähellä vaimenninta. Palovammat vältetään sammuttamalla moottori ja antamalla sen jäähtyä ennen ohitusputkien vipujen käsittelyä.

**VAROITUS!** Ole erittäin varovainen lastatessasi konetta peräkärriin tai kuorma-autoon käyttämällä luiskaa. Jos kone putoaa luiskalta, seurauksena voi vakava vamma tai kuolema.

# HUOLTAMINEN

## Huoltokaavio

Seuraavassa on luettelo huoltotoimenpiteistä, jotka koneelle on tehtävä. Ne huoltotoimet, joita ei kuvata tässä käyttöohjeessa, on annettava valtuutetun huoltoliikkeen suoritettavaksi.

Valtuutetun huoltoliikkeen tekemää vuosihuoltoa suositellaan koneesi pitämiseksi mahdollisimman hyvässä kunnossa ja turvallisen toiminnan varmistamiseksi.

Lue *Turvallisuus*-osion kohta **Yleishuolto**.

HUOLTAMINEN	PÄIVITTÄIN		AINAKIN KERRAN VUODESSA	HUOLTOVÄLI TUNTEINA			
	ENNEN	JÄLKEEN		25	50	100	300
<b>TARKISTA</b>							
Seisontajarrun säätötarve	●						
Moottorin öljytaso (jokaisen tankkauksen jälkeen)	■						
Turvajärjestelmä	●						
Mahdolliset polttoaine- ja öljyvuodot	◆						
Mahdolliset vauriot		◆					
Mahdolliset löysät osat (ruuvit, mutterit)		◆					
Leikkuulaitteen mahdollinen vaurio		◆					
Rengaspaineet				●	●	●	●
Akun liitännät			●	●	●	●	●
<b>PUHDISTA</b>							
Moottorin jäähdytysilma-aukko		■		■			
Leikkuulaitteen alaosa		●					
Moottorin ympäristö		◆					
Hihnojen ja hihnapyörien ympäristö		◆			◆	◆	◆
Moottorin jäähdytysilma-aukko <sup>2)</sup>			■	■			
Ilmanpuhdistimen vaahtokuminen esisuodatin <sup>2)</sup>			■	■			
Ilmansuodattimen paperinen suodatinpatruuna <sup>2)</sup>			■	■			
<b>LISÄKSI</b>							
Tarkista äänenvaimennin/ kipinäsammutusverkko			◆		◆	◆	◆
Käynnistä moottori ja terät ja kuuntele, kuuluuko epätavallisia ääniä		◆					
Teroita <sup>3)</sup> /vaiha leikkuuterät			●	●			

- = Kohta on kuvattu tässä käyttöoppaassa
- ◆ = Kohtaa ei ole kuvattu tässä käyttöoppaassa
- = Katso moottorin valmistajan laitimasta käyttöoppaasta

- 1) Ensimmäinen vaihto 8–10 tunnin jälkeen. Kun käytät raskasta kuormaa tai ympäristölämpötilat ovat korkeat, vaihda 50 tunnin välein.
- 2) Pölyisissä olosuhteissa puhdistus ja vaihto on tehtävä useammin.
- 3) Tämän tekee valtuutettu huoltokorjaamo.



**VAROITUS!** Ennen huolto- tai säätötoimenpidettä:

- Kytke seisontajarru.
- Vapauta teräkytkin.
- Käännä virtakytkin OFF-asentoon ja ota avain pois.
- Varmista, että terät ja kaikki liikkuvat osat ovat täysin pysähtyneet.

# HUOLTAMINEN

HUOLTAMINEN	PÄIVITTÄIN		AINAKIN KERRAN VUODESSA	HUOLTOVÄLI TUNTEINA			
	ENNEN	JÄLKEEN		25	50	100	300
<b>TARKISTA</b>							
Kaasuvaijerin säätötarve						■	
Leikkuulaitteen säätötarve			●				●
Hihnojen ja hihnapyörien kunto			●			●	
Tukipyörät (200 tunnin välein)			●			●	
Moottorin venttiiliväli <sup>3)</sup>			◆				◆
<b>VAIHDA</b>							
Sytytystulpat			■			■	
Moottoriöljy <sup>1)</sup>			■	■			
Moottoriöljynsuodatin			■			■	
Polttoainesuodatin			■			■	
Paperinen ilmansuodatin <sup>2)</sup>			■			■	
Ilmanpuhdistimen vaahtokuminen esisuodatin <sup>2) 4)</sup>			■				
Ilmansuodattimen paperinen suodatinpatruuna <sup>2) 4)</sup>			■				
<b>LISÄKSI</b>							
Suorita 300 käyttötunnin huolto <sup>3)</sup>			◆				◆

- Ensimmäinen vaihto 8–10 tunnin jälkeen. Kun käytät raskasta kuormaa tai ympäristölämpötilat ovat korkeat, vaihda 50 tunnin välein.
- Pölyisissä olosuhteissa puhdistus ja vaihto on tehtävä useammin.
- Tämän tekee valtuutettu huoltokorjaamo.
- Jos varusteena.

- = Kohta on kuvattu tässä käyttöoppaassa
- ◆ = Kohtaa ei ole kuvattu tässä käyttöoppaassa
- = Katso moottorin valmistajan laatimasta käyttöoppaasta

**TÄRKEÄÄ** Leikkurissa on 12 voltin negatiivinen maadoitettu järjestelmä. Toisessa ajoneuvossa on myös oltava 12 voltin negatiivinen maadoitettu järjestelmä. Älä käytä leikkuulaitetta muiden ajoneuvojen käynnistämiseen.



**HUOMIO!** Käytä aina silmiensuojaimia akkujen läheisyydessä.



**VAROITUS!** Älä oikosulje akkukenkiä antamalla ruuviavaimen tai muun esineen koskettaa molempiin akkukenkiin samaan aikaan. Ota ennen akun kytkemistä pois kaikki metalliset rannerenkaat, kellon rannekkeet, sormukset jne.

Positiivinen akkukenkä on kytkettävä ensin tahattomasta maadoituksesta johtuvan kipinöinnin välttämiseksi.

**TÄRKEÄÄ** Ennen koneen käynnistämistä uudelleen laita huollon ajaksi poistetut suojat takaisin paikoilleen.

# HUOLTAMINEN

## Akku

Jos akun varaus ei riitä moottorin käynnistykseen, akku on ladattava.

### Apukäynnistyskaapeleiden käyttö

1. Kytke PUNAISEN kaapelin kumpikin pää kummankin akun POSITIIVISEEN (+) akkukenkään kummassakin akussa varoen tekemästä oikosulkua runkoon.
2. Kytke MUSTAN kaapelin toinen pää täyteen ladatun akun NEGATIIVISEEN (-) akkukenkään.
3. Kytke MUSTAN kaapelin toinen pää hyvään RUNKOMAADOITUKSEEN leikkuulaitteessa, jonka akku on tyhjä, erilleen polttoainesäiliöstä ja akusta.

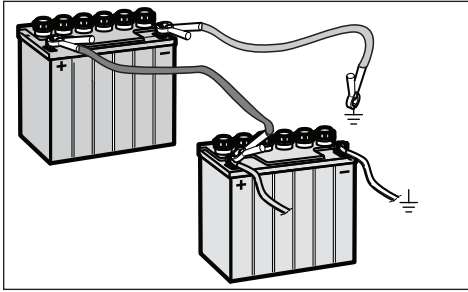

### Irrota kaapelit päinvastaisessa järjestyksessä

1. Irrota MUSTA kaapeli ensin rungosta ja sitten täyteen ladatusta akusta.
2. Irrota viimeiseksi PUNAINEN kaapeli molemmista akuista.

Ruohonleikkurin akku ei vaadi huoltoa. Akun säännöllinen lataaminen auton akkulaturilla kuitenkin pidentää sen käyttöikää.

- Pidä akku ja akkukengät puhtaina.
- Pidä akun pultit tiukalla.
- Katso latausajat kaaviosta.

VAKIOAKKU	LATAUSTILA	KESKIMÄÄRÄINEN LATAUSAIKA TÄYTEEN LATAUKSEEN 27 °C: SSA (80 °F)			
		Maksiminopeus, kun virta:			
		50 A	30 A	20 A	10 A
12,6V	100 %	- TÄYSI LATAUS -			
12,4V	75 %	20 min	35 min	48 minuuttia	90 min
12,2V	50 %	45 min	75 min	95 minuuttia	180 min
12,0V	25 %	65 min	115 minuuttia	145 minuuttia	280 minuuttia
11,8V	0 %	85 min	150 minuuttia	195 min	370 minuuttia

\*Latausaika riippuu akun kapasiteeteista, kunnosta, iästä, lämpötilasta ja laturin tehosta.

## Akun ja akkukenkien puhdistus

Akussa ja navoissa oleva ruoste ja lika voivat aiheuttaa virran häviämisen.

1. Löysää J-pulttien kahta mutteria sen verran, että akun asennustelineet liukuvat irti akusta.

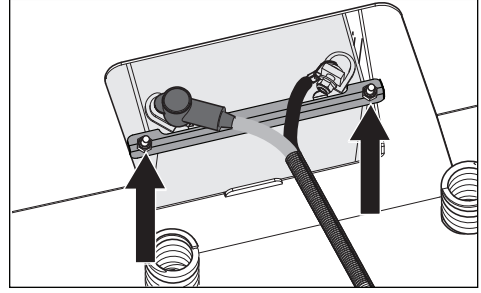

2. Irrota kahdella 1/2 tuuman avaimella ensin MUSTA akkukaapeli, sitten PUNAINEN akkukaapeli.
3. Ota akku varovasti pois ruohonleikkurista.
4. Huuhtele akku pelkällä vedellä ja kuivaa.
5. Puhdista akkukengät ja akkukaapelien päät teräsharjalla, niin että ne kiiltävät.
6. Päälystä akkukengät rasvalla tai vaseliinilla.

### Akun vaihtaminen

1. Asenna uusi akku ja akkukengät samaan asentoon kuin vanha akku.
2. Yhdistä PUNAINEN akkukaapeli ensiksi positiiviseen (+) napaan.
3. Yhdistä MUSTA maadoituskaapeli negatiiviseen (-) napaan.
4. Työnnä asennusteline takaisin akun yli ja kiristä mutterit.
5. Kiinnitä akkukengän suojus takaisin.

**TÄRKEÄÄ** Älä avaa tai irrota akun kansia tai suojuksia. Akkunesteen lisääminen tai sen tason tarkistaminen ei ole tarpeen.

Käytä akkukengän ruuveihin aina kahta avainta.

**⚠ HUOMIO!** Lyijykatu tuottavat räjähtäviä kaasuja. Pidä kipinät, liekit ja savuavat materiaalit erillään akuista. Käytä aina silmiensuojaimia akkujen läheisyydessä.

## HUOLTAMINEN

### Turvajärjestelmä

Koneessa on turvajärjestelmä, joka estää käynnistyksen ja ajamisen seuraavissa olosuhteissa.

Moottorin voi käynnistää vain, kun:

- leikkuulaite on vapautettu
- ohjaus-/seisontajarrusauvat ovat ulommassa, lukitussa vapaa-asennossa varmistaen seisontajarrun täyden kytkennän turvallista käynnistystä varten.

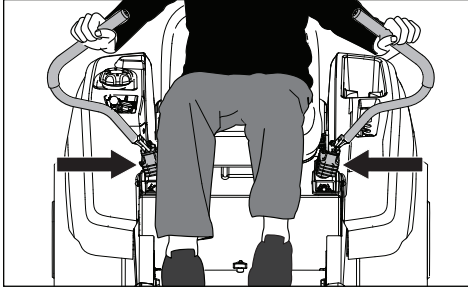

**HUOMAUTUS:** Jos ohjaus-/seisontajarrusauvat eivät pysy täysin ulospäin työnnettyinä, kiristystä voidaan säätää kiristämällä kääntöpultin takana olevaa mutteria. (Katso tämän osan Seisontajarru-kohta).

Tarkista päivittäin turvajärjestelmän toiminta niin, että yrittä käynnistää moottorin, kun yksi näistä seikoista ei päde. Muuta olosuhteita ja yritä uudelleen.

Jos kone käynnistyy, vaikka jokin näistä edellytyksistä ei täyty, sammuta kone ja korjaa turvajärjestelmä ennen kuin käytät konetta uudelleen.

Varmista, että moottori sammuu, jos seisontajarru ei ole päällä ja käyttäjä poistuu istuma-asennosta.

Tarkista, että moottori sammuu, jos leikkuuterät on kytketty ja ajaja poistuu tilapäisesti kuljettajan istuimelta.

**TÄRKEÄÄ** Jotta ajaminen olisi mahdollista, kuljettajan on istuttava istuimella ja ohjaus-/seisontajarrusauvat pitää siirtää kytkettyyn (ulompaan) asentoon. Muuten moottori sammuu.

### Seisontajarru

Tarkista silmämääräisesti, ettei ohjaussauvoissa, lenkeissä tai seisontajarruun kuuluvissa katkaisimissa ole vaurioita. Suorita testi pysähdyksissä ja tarkista, että jarrutoiminta on riittävää.

Voit säätää seisontajarrun kireyttä siirtämällä ohjaussauvan alaosan suojusta. Kiristä 1/2 tuuman kääntömutteria, kunnes jarrutustoiminto on asianmukainen.

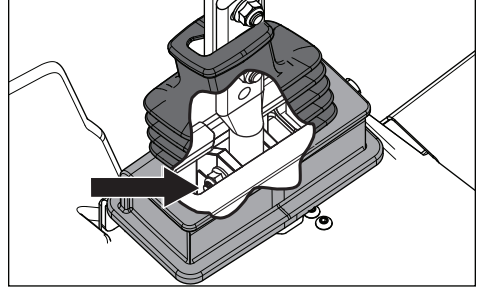

Laita ohjauksen suojus takaisin paikoilleen niin, että suojuksen yläosa on ohjaussauvan kahden säätöruuvien välissä.

Jos seisontajarrua pitää säätää lisää, ota yhteyttä Husqvarna-huoltoiliikkeeseen.

**TÄRKEÄÄ** Koneen on oltava pysähdyksissä, kun seisontajarru kytketään.

**VAROITUS!** Virheellinen säätö heikentää jarrutuskykyä ja voi aiheuttaa onnettomuuden.

### Rengaspaineet

Ilmanpaineen on oltava 15 psi (103 kPa / 1 bar) kaikissa renkaissa.

**TÄRKEÄÄ** ÄLÄ lisää renkasiin rengaspeitettä tai vaahtomaista täyteainetta. Vaahtolla täytetyistä renkaista syntyvät liialliset kuormitukset aiheuttavat ennenaikaisia vikoja. Käytä ainoastaan alkuperäisen laitevalmistajan hyväksymiä renkaita.

# HUOLTAMINEN

## Pyörien renkaat

Tarkista 200 tunnin välein. Tarkista, että pyörät pyörivät vapaasti. Jos pyörät eivät pyöri vapaasti, vie laite jälleenmyyjälle huoltoon.

Vaahdolla täytetyt tai umpinaiset renkaat mitätöivät takuun.

## Irrottaminen ja asennus

Irrota mutteri ja pyörän pultti. Vedä pyörä ulos kehyksestä ja ota välipalat talteen.

Tee uudelleenasennus päinvastaisessa järjestyksessä. Kiristä pyörän pultti.

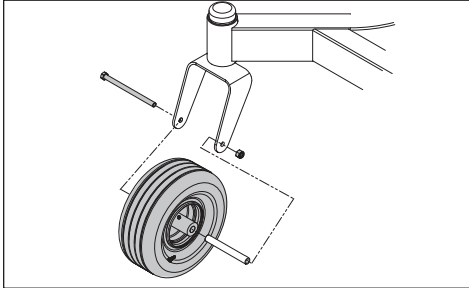

## Käyttöhinnat

Tarkista 100 käyttötunnin välein. Tarkista pajojen halkeamien ja suurten lovien varalta.

**HUOMAUTUS:** Hihnaan tulee joitakin pieniä halkeamia normaalissa käytössä.

Hihnoja ei voi säätää. Vaihda hinnat, jos ne alkavat luistaa kulumisen vuoksi.

## Leikkuulaitteen hinnan poistaminen

1. Pysäköi tasaiselle pinnalle. Kytke seisontajarru.
2. Laske leikkuulaite alimpaan leikkuuasentoon.
3. Poista pultit hihnojen suojuksista ja poista hihnojen suojuksset.
4. Poista leikkurin koteloiden ja leikkuulaitteen pinnan ympärille kertynyt lika tai ruoho.
5. Löysää hinnanohjaimen varmistusmutteri. Vedä hinnanohjainta ylöspäin välivarresta.

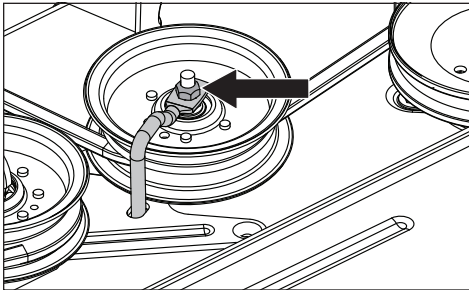

6. Vapauta hinnan kiristys työntämällä välivarsi sisään.

7. Nosta hihna varovasti leikkurirungon hinnapyörien yli ja poista leikkuulaitteesta.

## Leikkuulaitteen hinnan asennus

**HUOMAUTUS:** Jotta leikkuulaitteen hinnan asennus sujuisi helposti, katso leikkuulaitteessa olevaa reititystä kuvaavaa tarraa.

1. Kierrä leikkuulaitteen hihna sähkökytkimen hinnapyörän ympärille, joka on moottorin akselilla.
2. Ohjaa hihnaa eteenpäin leikkuulaitteen ympärille.
3. Aseta hihna jousivälipyörän ympärille.
4. Kierrä hihna kiinteän välipyörän ja akselisuojusten ympäri.
5. Työnnä hihna sisäänpäin välivarrelle ja vie hihna varovasti kiinteän välipyörän yli. Kun hihna on ohjattu oikein, vapauta välivarsi hitaasti, jotta hihna kiristyy.
6. Varmista, että hinnan kierto on tarran mukainen eikä hihna ole kiertynyt.
7. Kiristä hinnanohjain.
8. Vaihda hinnan suojuksset.

## Leikkuulaitteen säätäminen

### Leikkuulaitteen kallistuksen säätö

Säädä leikkuulaitetta, kun se on tasaisella pinnalla. Varmista, että renkaissa on oikea rengaspaine. Katso *Tekniset tiedot/voimansiirto*. Jos renkaissa on liikaa tai liian vähän ilmaa, leikkuulaitetta ei voi säätää oikein. Nosta leikkuulaite ylämpään asentoonsa (kuljetusasentoon).

Leikkuulaite tulee säätää hieman korkeammalle takaa.

**HUOMAUTUS:** Asenna leikkuulaitteen vetohihna ennen leikkuulaitteen säätämistä, jotta säädöstä tulee tarkka.

1. Käytä paksuja käsineitä. Käännä jokainen ulompi teränkärki leikkuulaitteen suuntaisesti tai kylki kylkeä vasten.

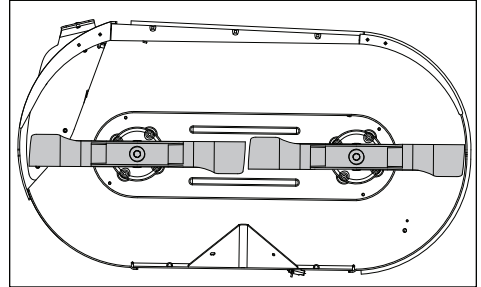

## HUOLTAMINEN

2. Mittaa lattian pinnasta teränkärkeen leikkulaaitteen poistopuolella. Tallenna mittaus.
3. Siirry vastakkaiselle puolelle ja varmista, että lukema on sama. Jos säätämistä tarvitaan, käännä 3/4 tuuman tai säädettävällä avaimella nostonivelen säätömuttereita jommalla kummalla puolella vastapäivään laskeaksesi tai myötäpäivään nostaaksesi. Säädä kunnes molempien sivujen mittaukset täsmäävät.

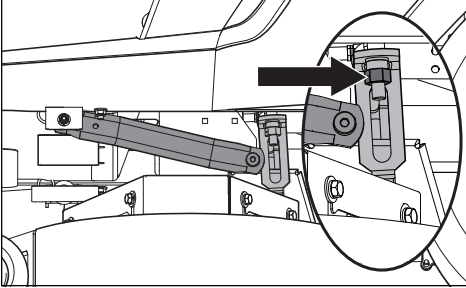

4. Käännä terät niin, että ne ovat leikkulaaitteen suuntaisesti edestä taaksepäin. Jos etuterän kärki ei ole 6,35–9,52 mm takaterää matalammalla, irrota pohjalevy, jotta voit säätää leikkulaaitteen etuosaa. Löysää säädettävällä avaimella takimmaista vastamutteria etuosan ripustussilmukassa. Säädä etummaisen nostonivelen mutterin kanssa samalle tasolle. Myötäpäivään kiertäminen nostaa leikkulaaitteen etuosaa, vastapäivään kiertäminen laskee sitä. Säädä mutteria, kunnes takaterän kärki on 6,35–9,52 mm etuterän kärkeä korkeammalla.

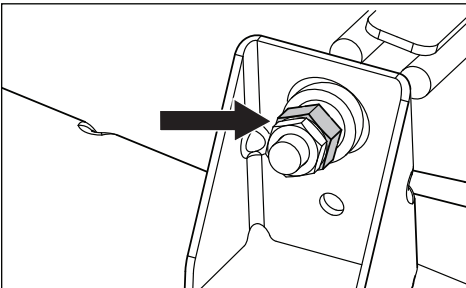

**HUOMAUTUS:** Leikkulaite on näin vakiomittaustasossa. Leikatusta ruohosta tai ympäristön olosuhteista riippuen lisäsäädöt voivat olla tarpeen, jotta saat toivotun leikkuutuloksen.

## Leikkuuterät

**⚠ HUOMIO!** Terät ovat teräviä. Suojaa kätesi käsineillä ja/tai kääri terät tukevaan kankaaseen, ennen kuin käsittelet niitä.

Terän teroitus on annettava valtuutetun huoltoliikkeen tehtäväksi.



Parhaan leikkuutuloksen saavuttamiseksi on tärkeää, että terät on hyvin teroitettu eikä niissä ole vaurioita.

Vaihda taipuneet tai vaurioituneet veitsiterät.

Anna huoltoliikkeen päättää, voiko pahasti vahingoittuneen terän korjata/hioa vai onko se vaihdettava. Tasapainota terät teroituksen jälkeen.

Tarkista terän kiinnitys.

### Terän vaihtaminen

1. Irrota teräpultti kääntämällä sitä vastapäivään.
2. Asenna uusi tai uudelleen teroitettu terä siten, että "GRASS SIDE" (ruohon puoli) -merkintä osoittaa maahan/ruohoon päin (alas) tai "THIS SIDE UP" (tämä puoli ylöspäin) -merkintä leikkulaaitteeseen ja leikkurin koteloon päin.
3. Aseta terän aukko tukevasti leikkukotelon päälle.
4. Kiristä teräpultti kunnolla.
5. Teräpultin momentti 45–60 ft-lbs (60–81 Nm).

**TÄRKEÄÄ** Erikoisteräpultti on lämpökäsittely. Vaihda tarvittaessa Husqvarnan pulttiin. Älä käytä määritettyä heikompialuaisia laitteita.

# HUOLTAMINEN

## Puhdistus

Säännöllinen puhdistus etenkin leikkuulaitteen alta pidentää koneen käyttöikää. Puhdista kone heti käytön jälkeen (sen jäähtyttyä), ennen kuin lika tarttuu kiinni.

Älä suihkuta vettä leikkuulaitteen päälle. Käytä leikkuulaitteen yläpuolen puhdistamiseen paineilmaa. Älä käytä painepesuria tai höyrypuhdistinta. Vältä moottorin ja sähkökomponenttien suihkuttamista vedellä.

Puhdista leikkuulaite ja sen alapuoli normaalilla vedenpaineella. Kiinnitä pikaliitin (lisävarustepaketissa) puutarhaletkuun. Kun lopetat ruohonleikkuun, kiinnitä letku puhdistusaukkoon ja avaa vesihana.

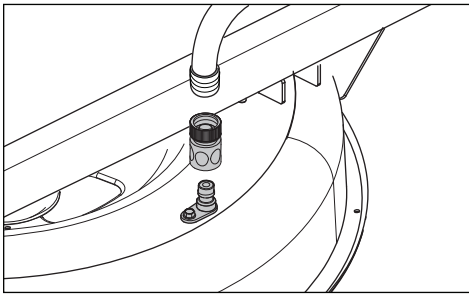

Käynnistä ruohonleikkuri uudelleen ja käynnistä terät, jolloin niiden pyörivä liike poistaa lian. Tarkista, että letku ei ole terien ulottuvilla.

Älä huuhtelee kuumia pintoja kylmällä vedellä. Anna laitteen jäähtyä ennen pesua.



**HUOMIO!** Käytä suojalaseja puhdistuksen ja pesun aikana.

## Laitteisto

Tarkista päivittäin. Tarkista koko kone irrallisten tai puuttuvien laitteiden varalta.

# VOITELU

12/12	1/52	1/365		25 h	50 h	100 h	300 h	
				1 ← (2x)				
				2 ← (2x)				
				3 ← (2x)	← (2x)			
				4 ▼	▼	▼	▼	
▼	👁️	4		5			🔋	🔋

12/12 Joka vuosi

1/52 Joka viikko

1/365 Joka päivä

Voitele voiteluiskulla



Suodatinten vaihto



Öljynvaihto



Tasomittaus



## Yleistä

Ota virta-avain pois estääksesi tahattomat liikkeet voitelun aikana.

Kun käytät voiteluun öljykannua, sen on oltava täytetty moottoriöljyllä.

Jos käytät voiteluun rasvaa eikä muuta ole mainittu, käytä laadukasta molybdeenisulfidirasvaa.

Päivittäisessä käytössä kone on voideltava kahdesti viikossa.

Pyyhi ylimääräinen rasva pois voitelun jälkeen.

On tärkeää, ettei rasvaa pääse hihnoille eikä hihnapyörien käyttöpinnolle. Jos näin käy, voit yrittää puhdistaa niitä sprillä. Jos hihna luistaa vielä puhdistuksen jälkeen, se on vaihdettava. Bensiiniä tai muita öljytuotteita ei saa käyttää hihnojen puhdistamiseen.

**TÄRKEÄÄ** Käytä minimaalista voitelua ja poista ylimääräinen voiteluaine niin, että se ei joudu kosketuksiin hihnojen tai hihnapyörien pintojen kanssa.

**VAROITUS!** Paineenalainen vuotava hydraulijy voi olla tarpeeksi voimakasta läpäistäkseen ihon ja aiheuttaakseen vakavia vammoja. Jos saat vammoja hydraulinesteen vuodosta, mene heti lääkäriin. Voit saada vakavan tulehduksen tai ihoreaktion, ellei hakeudu lääkärin hoitoon.

## Moottoriöljy

**HUOMAUTUS:** Vaihda moottoriöljy, kun moottori on lämmin. Katso moottorin omistajan oppaasta suosituksen öljyn ja suodattimen vaihdolle.

**VAROITUS!** Moottorin tyhjennystulppa sijaitsee lähellä äänenvaimenninta. Palovammojen välttämiseksi moottori on sammutettava ja sen on annettava jäähtyä hieman niin, että moottori on vielä lämmin, mutta ympäröivät pinnat ja öljy eivät ole lämpimiä.

1. Pysäköi tasaiselle pinnalle. Kytke seisontajarru.
2. Puhdista öljyntäyttökorkkia ympäröivä alue liasta ja roskista.
3. Poista korkki/mittatikku.
4. Etsi tyhjennysletku moottorin oikealta puolelta takaosasta äänenvaimentimen alapuolelta.

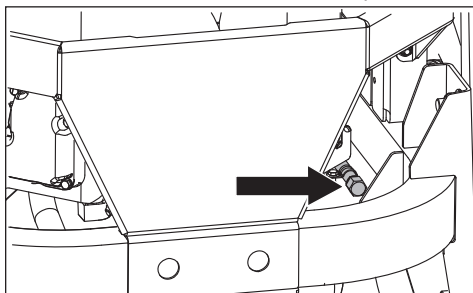

5. Aseta riittävän suuri säiliö tyhjennysletkun päähän ja irrota öljyn tyhjennystulppa.
6. Anna öljyn tyhjentyä täysin moottorista.
7. Laita tyhjennysletkun tulppa takaisin paikalleen tiukasti.
8. Lisää moottoriin uutta öljyä täyttöletkun kierteisiin saakka. Tarkasta öljytaso mittatikulla.
9. Laita öljyntäyttökorkki takaisin paikalleen tiukasti, kun **öljytaso on FULL** (täynnä) -merkin kohdalla.
10. Katso ohjeet öljytason tarkastukseen ja öljynvaihdon väleihin huoltokirjasta.

## Renkaiden ja leikkuulaitteen Zerkit

Käytä ainoastaan hyvälaatuisia laakerirasvaa. Tunnetut öljymerkit (öljy-yhtiöt yms.) ovat yleensä hyvälaatuisia.

### Etupyörän kiinnitys

Voitele 3-4 pumppauksen verran voiteluruiskulla kutakin pyörän laakerisarjaa.

### Etupyörän laakerit

Voitele 3-4 pumppauksen verran voiteluruiskulla kutakin pyörän laakerisarjaa.

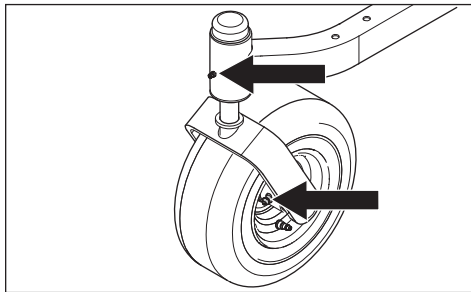

### Leikkuulaitteen karat

Laske leikkuulaitte kokonaan alas. Voitele rasvapuristimella, 2-3 pumppauskertaa karaa kohden hihnan suojusten aukkojen kautta.

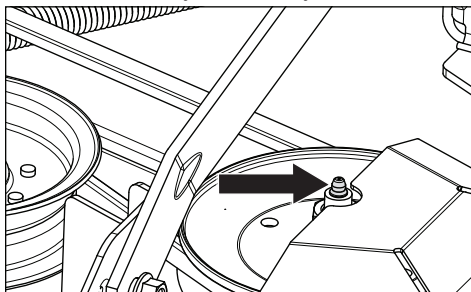

## Voimansiirto

Voimansiirto on huoltovapaa eivätkä tasotarkastukset tai öljynvaihdot ole tarpeen. Jos vuotoja esiintyy, vaihda yksikkö tai ota yhteyttä Husqvarna-jälleenmyyjään.

## Ongelma / Syy

### **Moottori ei käynnisty**

- Teräkytkin on kytkettyntynyt
- Ohjaussauvat eivät ole lukittuneet vapaa-asentoon
- Seisontajarrua ei ole kytketty
- Akussa ei ole virtaa
- Epäpuhtauksia kaasuttimessa tai polttoaineletkussa
- Polttoaineen sulkuventtiili on suljettu tai väärässä asennossa
- Tukkeutunut polttoainesuodatin tai polttoaineletku
- Sytytysjärjestelmä viallinen

### **Käynnistin ei käännä moottoria**

- Akussa ei ole virtaa
- Akkukengän kaapelin koskettimet ovat viallisia
- Palanut sulake
- Vika käynnistimen suojapiirissä. Katso *Huolto*-osion kohta **Turvajärjestelmä**.

### **Moottori pyörii huonosti**

- Viallinen kaasutin
- Polttoainesuodatin tai suutin tukossa
- Rikastinta on käytetty lämpimässä moottorissa
- Säiliön korkin tuuletusventtiili tukossa
- Polttoainesäiliö lähes tyhjä
- Sytytystulpat viallisia
- Rikas polttoaineseos tai polttoaine-ilmaseos
- Väärä polttoainetyyppi
- Vettä polttoaineen seassa
- Ilmansuodatin tukossa

### **Moottori vaikuttaa heikolta**

- Ilmansuodatin tukossa
- Sytytystulpat viallisia
- Kaasutin säädetty virheellisesti
- Hydraulijärjestelmään jäänyt ilmaa

### **Kone tärisee**

- Terät ovat löysällä
- Terät on säädetty virheellisesti
- Moottori on löysällä

### **Moottori ylikuumentuu**

- Jäähdytysilma-aukko tai jäähdytysrivat tukossa
- Moottori ylikuormittunut
- Huono ilmanvaihto moottorin ympärillä
- Moottorin nopeussäädin viallinen
- Moottorissa liian vähän tai ei lainkaan öljyä
- Epäpuhtauksia polttoaineletkussa
- Sytytystulpat viallisia

### **Akku ei lataudu**

- Akkukengän kaapelin koskettimet ovat viallisia
- Latausjohto ei ole kiinni
- Vika moottorin latausjärjestelmässä

### **Leikkuri liikkuu hitaasti, epätasaisesti tai ei lainkaan**

- Seisontajarru kytketty
- Ohitusvipu kytketty
- Vaihteiston vetohihna on löysä tai irronnut
- Hydraulijärjestelmään jäänyt ilmaa

### **Leikkulaite ei kytkeydy**

- Leikkulaitteen vetohihna on löystynyt
- Sähkömagneettisen kytkennän kosketin on löystynyt
- Teräkytkin on viallinen tai löystynyt kaapelin liitännästä
- Palanut sulake

### **Siirtoakselit vuotavat öljyä**

- Tiivisteet, kotelo tai tiivisteet vaurioituneet
- Hydraulijärjestelmään jäänyt ilmaa

### **Epätasainen leikkuujälki**

- Renkaiden epätasainen ilmanpaine
- Terät vääntyneet
- Leikkulaitteen ripustus on epätasainen
- Terät ovat tylsät
- Ajonopeus liian suuri
- Ruoho on liian pitkää
- Ruohoa on kerääntynyt leikkulaitteen alle

## Talvisäilytys

Kone on valmistettava varastointia varten ruohonleikkuukauden päättyessä tai jos sitä ei käytetä yli 30 päivään. Polttoaine, joka jää seisomaan pitkäksi aikaa (30 päivää tai enemmän), voi muodostaa liimamaisia kerrostumia, jotka voivat tukkia kaasuttimen ja aiheuttaa käyntihäiriöitä moottorissa.

Polttoaineen stabilointiaineet ovat hyvä vaihtoehto liimamaisten kerrostumien estämiseen, joita voi ilmetä säilytyksen aikana.

Lisää stabilointiainetta joko polttoainesäiliöön tai varastosäiliöön. Noudata aina stabilointiaineen valmistajan ilmoittamaa seossuhdetta. Käytä moottoria vähintään 10 minuuttia stabilointiaineen lisäämisen jälkeen niin, että aine pääsee kaasuttimeen asti. Älä tyhjennä polttoainesäiliötä ja kaasutinta, jos stabilointiainetta on lisätty.



**VAROITUS!** Jos koneen polttoainesäiliössä on polttoainetta, älä varastoi sitä sisätilaan tai huonosti ilmastoituun tilaan, jossa polttoaineen höyryt voivat joutua kosketuksiin avotulen, kipinöiden tai esimerkiksi lämpökattilan tai kuumavesivaraajan sytytysliekin, kuivauskaapin tms. kanssa. Käsittele polttoainetta varovasti. Se on hyvin herkästi syttyvää ja voi aiheuttaa vakavia henkilö- tai omaisuusvahinkoja. Tyhjennä polttoaine hyväksytyyn säiliöön ulkona ja kaukana avotulesta tai sytytyslähteistä. Älä käytä puhdistamiseen bensiiniä. Käytä rasvanpoistoainetta ja lämmintä vettä.

Valmistele kone säilytystä varten seuraavasti:

1. Puhdista kone perusteellisesti, etenkin leikkuulaitteen alta. Korjaa maalivauriot ja ruiskuta ohut öljykerros leikkuulaitteen alapinnalle ruostumisen ehkäisemiseksi.
2. Tarkista, onko koneessa kuluneita tai vaurioituneita osia ja kiristä mahdollisesti löystyneet ruuvit ja mutterit.
3. Vaihda moottoriöljy ja hävitä jäteöljy asianmukaisella tavalla.
4. Tyhjennä polttoainesäiliöt tai lisää polttoaineen stabilointiainetta. Käynnistä moottori ja anna sen käydä, kunnes kaasutin on tyhjentynyt polttoaineesta tai stabilointiaine saavuttanut kaasuttimen.
5. Irrota sytytystulppa ja kaada noin ruokalusikallinen moottoriöljyä sylinteriin. Pyöritä moottoria niin, että öljy leviää tasaisesti ja kierrä sytytystulppa sitten takaisin paikalleen.
6. Voitele kaikki zerk-rasvaliittimet, liitokset ja akselit.
7. Irrota akku. Puhdista ja lataa akku ja säilytä sitä viileässä, mutta suojaa se suoralta kylmyydeltä.
8. Säilytä konetta puhtaassa ja kuivassa paikassa suojapeitteellä peitettynä.

## Huolto

Kun tilaat varaosia, määritä hankintavuosi, malli, tyyppi ja sarjanumero.

Käytä aina Husqvarnan alkuperäisvaraosia.

Valtuutetussa huoltoliikkeessä tehty vuositarkastus tai -huolto varmistaa, että kone toimii moitteettomasti myös seuraavalla leikkuukaudella.

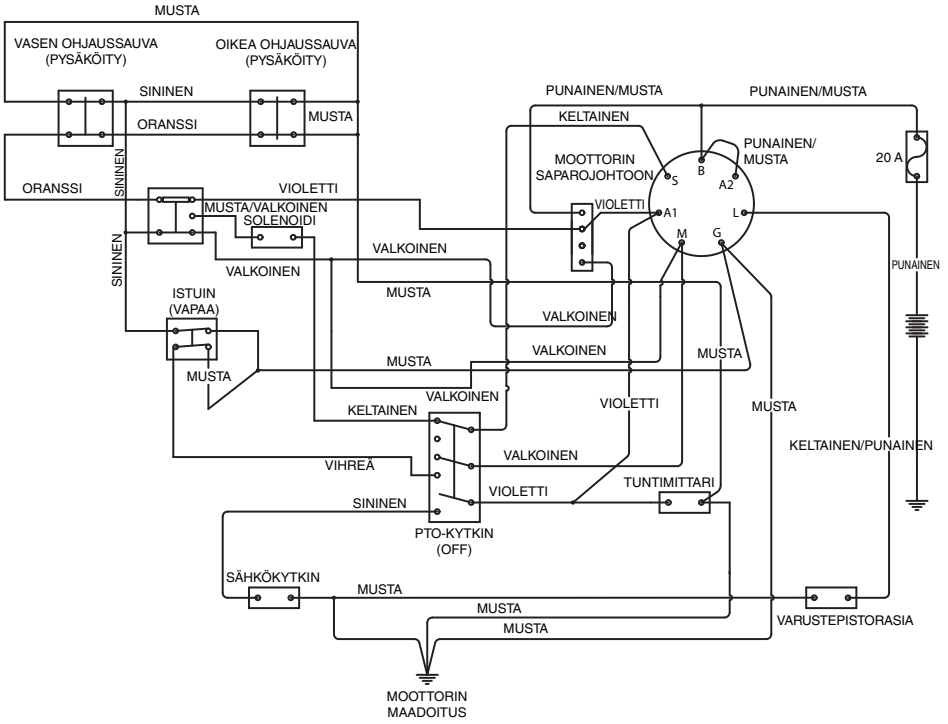

PÄÄKYTKINTEN ASENNOT

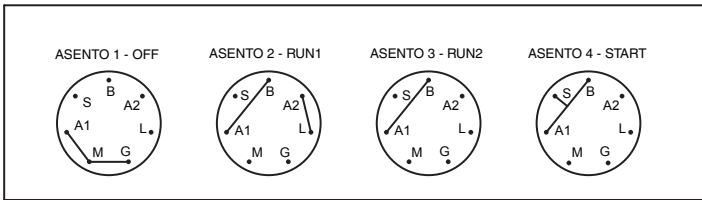

## VAATIMUSTENMUKAISUUS

### EY-vaatimustenmukaisuusvakuutus

Husqvarna AB, SE 561 82 Huskvarna, RUOTSI,  
vakuuttaa täten, että oheinen tuote:

Kuvaus	Polttomootorillinen istuttava ajoruohonleikkuri
Tuotemerkki	Husqvarna
Alusta / Tyyppi / Malli	Z242F
Erä	Sarjanumero 2017 alkaen

vastaa täysin seuraavien EU:n direktiivien ja  
asetusten vaatimuksia:

Direktiivi/asetus	Kuvaus
2006/42/EY	Konedirektiivi
2014/30/EU	EMC-direktiivi
2000/14/EY; 2005/88/EY	Melupäästädirektiivi

Asiassa sovelletaan seuraavia  
yhdenmukaistettuja standardeja ja/tai teknisiä  
määräyksiä;

EN ISO 12100, ISO 14982, ISO 5395-1 & 3,  
ISO 3744, ISO 11094, EN 1032, ISO 21299

Ilmoitetut meluarvot on annettu direktiivin  
2000/14/EY liitteen V mukaisesti  
tämän käyttöohjekirjan teknisissä  
tiedoissa sekä allekirjoitetussa EY:n  
vaatimustenmukaisuusvakuutuksessa.

Oheinen polttomootorillinen istuttava  
ajoruohonleikkuri on tarkistetun mallikappaleen  
mukainen.

## TEKNISET TIEDOT

MOOTTORI	
Valmistaja	Briggs & Stratton
Tyyppi	8240-sarja
Teho	13,95 kW @ 2 800
Voitelu	Öljynsuodattimella varustettu painevoitelu
Polttoaine	Vähintään 87-oktaaninen lyijytön polttoaine (etanolipitoisuus enint. 10 %, MTBE-pitoisuus enint. 15 %)
Polttoainesäiliön tilavuus	13,25 litraa
Jäähdytys-	Ilmajäähdytys
ilmansuodatin	Pyörre
Vaihtovirtalaturi	12 V 15 A @ 3 600 rpm
Käynnistysmoottori	Sähkö
VOIMANSIIRTO	
Voimansiirto	Hydrostaattiset siirtoakselit
Ohjussauva	Vaahtopintaiset kaksoisvivut
Nopeus eteen	0–10,5 km/h
Nopeus taakse	0–5,6 km/h
Jarrut	Integroitu mekaaninen seisontajarru
Etupyörät	11 x 6-5
Takarenkaat, kuvioitu	18 x 8.5-8
Rengaspaine	15 PSI / 103 kPa / 1 bar
RUNKO	
Leikkuuleveys	107 cm
Leikkuukorkeus	3,8 cm - 10,2 cm
Terien lukumäärä	2
Terän pituus	53,34 cm
Nokkatela	Kyllä
Jousitettu istuin	Vakio
Huoltomittari	Digitaalinen
Terän kytkentä	Ogura-kytkin
Leikkuulaitteen rakenne	Tehdasvalmisteinen, 10 säätötyökälyä
Kapasiteetti	8 093 m <sup>2</sup> /h

<sup>1)</sup> Moottorin valmistajan ilmoittama nimellisteho on moottorimallia edustavan tyyppillisen tuotantomoottorin keskimääräinen bruttoteho (r/min) mitattuna moottorin kokonaistehon SAE-standardin mukaisesti. Katso moottorin tekniset tiedot moottorin valmistajalta.

## TEKNISET TIEDOT

MITAT	
Paino	263 kg
Peruskoneen pituus	191,5 cm
Peruskoneen korkeus	101,6 cm
Peruskoneen leveys	105,5 cm
Koko leveys, ruohonohjain ylhäällä	122 cm
Koko leveys, ruohonohjain alhaalla	152 cm
TÄRINÄ JA ÄÄNI	
Käteen/käsivarteen kohdistuva värinä	1,90 m/s <sup>2</sup>
Koko keho, käsi/käsivarsi	0,29 m/s <sup>2</sup>
Melutaso, mitattu	100 dB
Melutaso, taattu	100 dB

# TEKNISET TIEDOT

## Kiristysmomentin määrittymiset

Moottorin kampiakselin pultti	50 ft/lb	Vakiokiinnikkeet 1/4"	9 ft/lb
Leikkuulaitteen hihnapyörän pultit	150 ft/lb	Vakiokiinnikkeet 5/16"	18 ft/lb
Pyöränmutterit	75 ft/lb	Vakiokiinnikkeet 3/8"	33 ft/lb
Teräpultti	90 ft/lb	Vakiokiinnikkeet 7/16"	52 ft/lb
		Vakiokiinnikkeet 1/2"	80 ft/lb

## KORKIN KUUSIOKOLORUUVIT

Annettuja kiristysmomentin arvoja tulee käyttää yleisohjeina silloin, kun erityisiä kiristysmomenttiarvoja ei anneta.

## Amerikkalaisten mittojen mukaiset koot

Luokka		SAE Luokka 5		SAE Luokka 8		Laippalukittu ruuvi ja laippalukittu mutteri	
	Koko	ft./lbs	Nm	ft./lbs	Nm	ft./lbs	Nm
Varren koko (halkaisija tuumissa, pienet tai suuret kiertteet)	1/4	9	12	13	18		
	5/16	18	24	28	38	24	33
	3/8	31	42	46	62	40	54
	7/16	50	68	75	102		
	1/2	75	102	115	156		
	9/16	110	149	165	224		
	5/8	150	203	225	305		
	3/4	250	339	370	502		
	7/8	378	512	591	801		
1-1/8	782	1 060	1 410	1 912			

\*\*Luokka 5 - Kaupallinen vähimmäislaatu (heikompaa laatua ei suositella)

## Metriset vakiovarusteet

Luokka		Luokka 8.8		Luokka 10.9		Luokka 12.9	
	Koko	ft./lbs	Nm	ft./lbs	Nm	ft./lbs	Nm
Varren koko (halkaisija millimetreinä, pienet tai suuret kiertteet)	M4	1,5	2	2,2	3	2,7	3,7
	M5	3	4	4,5	6	5,2	7
	M6	5,2	7	7,5	10	8,2	11
	M7	8,2	11	12	16	15	20
	M8	13,5	18	18,8	25	21,8	30
	M10	24	33	35,2	48	43,5	59
	M12	43,5	59	62,2	84	75	102
	M14	70,5	96	100	136	119	161
	M16	108	146	147	199	176	239
	M18	142	193	202	274	242	328
	M20	195	264	275	373	330	447
	M22	276	374	390	529	471	639
	M24	353	478	498	675	596	808
M27	530	719	735	996	904	1 226	

Korjaustoimenpide	Päiväys, mittarilukema, leima, allekirj.
Lataa ja kytke akku.	<input type="checkbox"/>
Säädä kaikkien pyörien rengaspaineeksi 15 PSI (1 bar).	<input type="checkbox"/>
Kytke kosketinrasia istuimen turvakytkimen kaapeliin	<input type="checkbox"/>
Tarkista, että moottorissa on oikea määrä öljyä.	<input type="checkbox"/>
Säädä ohjaussauvojen asento	<input type="checkbox"/>
Täytä polttoaineella ja avaa polttoaineen sulkuventtiili	<input type="checkbox"/>
Käynnistä moottori	<input type="checkbox"/>
Tarkista:	
Käyttövoima molempiin pyöriin	<input type="checkbox"/>
Leikkuulaitteen kaltevuus ja säätö	<input type="checkbox"/>
Seisontajarrun turvakytkin	<input type="checkbox"/>
Leikkuulaitteen turvakytkin	<input type="checkbox"/>
Istuimen turvakytkin	<input type="checkbox"/>
Ohjaussauvojen turvakytkin	<input type="checkbox"/>
Seisontajarrun toiminta ja säätö	<input type="checkbox"/>
Ajaminen eteenpäin	<input type="checkbox"/>
Peruuttaminen	<input type="checkbox"/>
Terien kytkeä	<input type="checkbox"/>
Joutokäyntinopeus	<input type="checkbox"/>
Moottorin suurin joutokäyntinopeus	<input type="checkbox"/>
Kerro asiakkaalle seuraavat seikat:	
Huoltokaavion noudattamisen tarve ja edut	<input type="checkbox"/>
Koneen huoltoon toimittamisen tarve ja edut	<input type="checkbox"/>
Huolto ja huoltokirjan merkinnät vaikuttavat koneen jälleenmyyntiarvoon.	<input type="checkbox"/>
Silppuamisen käyttöalueet	<input type="checkbox"/>
Täytä myyntipaperit jne.	

Luovutushuolto on suoritettu.

Ei huomautettavaa.

Allekirjoitus:

# HUOLTOKIRJA

## 10 KÄYTTÖTUNNIN JÄLKEEN

Korjaustoimenpide	Päiväys, mittarilukema, leima, allekirj.
Vaihda moottoriöljy	<input type="checkbox"/>

## PÄIVITTÄINEN HUOLTO

Korjaustoimenpide	Päiväys, mittarilukema, leima, allekirj.
Poista roskat leikkuulaitteesta	<input type="checkbox"/>
Tarkista moottorin öljytaso	<input type="checkbox"/>
Tarkista rengaspaineet	<input type="checkbox"/>
Tarkista leikkuulaitteen alapuoli	<input type="checkbox"/>
Tarkista turvajärjestelmä	<input type="checkbox"/>
Tarkista polttoainejärjestelmä vuotojen varalta	<input type="checkbox"/>
Tarkista varolaitteet ja suojukset	<input type="checkbox"/>
Tarkista jarrujen säätö	<input type="checkbox"/>

## 25 KÄYTTÖTUNNIN HUOLTO

Korjaustoimenpide	Päiväys, mittarilukema, leima, allekirj.
Tarkista polttoainepumpun ilmansuodatin.	<input type="checkbox"/>
Teroita/vaihda leikkuuterät tarvittaessa	<input type="checkbox"/>
Tarkista rengaspaineet	<input type="checkbox"/>
Tarkista akkukaapelit	<input type="checkbox"/>
Voitele voitelukaavion mukaisesti	<input type="checkbox"/>
Tarkista/puhdista moottorin jäähdytysilmanotto	<input type="checkbox"/>
Puhdista ilmanpuhdistimen vaahtokuminen esisuodatin	<input type="checkbox"/>

## 50 KÄYTTÖTUNNIN HUOLTO

Korjaustoimenpide	Päiväys, mittarilukema, leima, allekirj.
Suorita 25 tunnin huolto	<input type="checkbox"/>
Puhdista/vaihda ilmansuodattimen paperisuodatinpatruuna (tiheämmin väliajoin pölyisissä käyttöolosuhteissa)	<input type="checkbox"/>
Vaihda moottoriöljy	<input type="checkbox"/>
Voitele voitelukaavion mukaisesti	<input type="checkbox"/>

## HUOLTOKIRJA

### 100 KÄYTTÖTUNNIN HUOLTO

Korjaustoimenpide	Päiväys, mittarilukema, leima, allekirj.
Suorita 25 tunnin huolto	<input type="checkbox"/>
Suorita 50 tunnin huolto	<input type="checkbox"/>
Vaihda moottoriöljyn suodatin.	<input type="checkbox"/>
Puhdista/vaihda sytytystulpat	<input type="checkbox"/>
Vaihda polttoainesuodatin	<input type="checkbox"/>
Tarkista V-hihnat	<input type="checkbox"/>
Tarkista ja kiristä pyörien akselien pultit (200 tunnin välein)	<input type="checkbox"/>
Vaihda ilmansuodattimen paperisuodatinpatruuna.	<input type="checkbox"/>

### 300 KÄYTTÖTUNNIN HUOLTO

Korjaustoimenpide	Päiväys, mittarilukema, leima, allekirj.
Suorita 25 tunnin huolto	<input type="checkbox"/>
Suorita 50 tunnin huolto	<input type="checkbox"/>
Suorita 100 tunnin huolto	<input type="checkbox"/>
Tarkista/säädä leikkulaite	<input type="checkbox"/>
Puhdista palotila ja hio venttiilin istukat	<input type="checkbox"/>
Tarkista moottorin venttiilien väli	<input type="checkbox"/>
Vaihda ilmanpuhdistimen vaahtokuminen esisuodatin	<input type="checkbox"/>

### AINAKIN KERRAN VUODESSA

Korjaustoimenpide	Päiväys, mittarilukema, leima, allekirj.
Puhdista moottorin jäähdytysilma-aukko (25 tunnin välein)	<input type="checkbox"/>
Vaihda ilmanpuhdistimen vaahtokuminen esisuodatin (50 tunnin välein)	<input type="checkbox"/>
Vaihda ilmansuodattimen paperisuodatinpatruuna	<input type="checkbox"/>
Vaihda moottoriöljy (50 tuntia)	<input type="checkbox"/>
Vaihda moottorin öljynsuodatin (100 tuntia)	<input type="checkbox"/>
Tarkista/säädä leikkuukorkeus	<input type="checkbox"/>
Tarkista/säädä seisontajarru (50 tuntia)	<input type="checkbox"/>
Puhdista/vaihda sytytystulpat (100 tuntia)	<input type="checkbox"/>
Vaihda polttoainesuodatin (100 tuntia)	<input type="checkbox"/>
Tarkista moottorin venttiilien väli	<input type="checkbox"/>

**⚠ ADVARSEL!** Hvis advarslene og instruksjonene ikke følges, kan det føre til alvorlig skade på brukeren eller andre personer. Eierne må ha forstått disse instruksjonene, og må bare la gressklipperen brukes av godkjente personer som forstår disse instruksjonene.

Alle som bruker klipperen må ha god fysisk og psykisk helse, og må ikke være påvirket av medikamenter.

**⚠ ADVARSEL!** Motoreksos og enkelte komponenter eller motorkomponenter inneholder eller avgir kjemikalier som ifølge staten California kan forårsake kreft, fødselsfeil eller andre skader på forplantningssystemet.

**⚠ ADVARSEL!** Batteripoler, klemmer og annet tilbehør inneholder bly og blyforbindelser, kjemikalier som ifølge staten California kan forårsake kreft, fødselsfeil eller andre skader på forplantningssystemet. Vask hendene etter håndtering.

**⚠ ADVARSEL!** Motoreksos og enkelte komponenter inneholder eller avgir kjemikalier som kan forårsake kreft, fødselsfeil eller andre skader på forplantningssystemet. Eksos fra motoren inneholder karbonmonoksid, som er en luktfri, usynlig og giftig gass. Maskinen må ikke brukes i lukkede rom.

**⚠ ADVARSEL!** Les nøye gjennom bruksanvisningen og forstå innholdet før du bruker maskinen.

**⚠ ADVARSEL!** Bensin som inneholder maksimum 10 % etanol (E10) er tillatt for bruk i denne maskinen. Bruk av bensin med mer enn 10 % etanol (E10) vil oppheve produktgarantien.

Når dette produktet er utslitt og ikke lenger i bruk, må det returneres til forhandleren eller en tredjepart til resirkulering.

For å implementere forbedringer kan spesifikasjoner og konstruksjoner endres uten forhåndsvarsel.

Merk at ingen juridiske krav kan baseres på informasjonen i disse instruksjonene.

Bruk bare originaldeler ved reparasjon. Bruk av andre deler fører til at garantien blir ugyldig.

Det må ikke utføres endringer på maskinen eller monteres uoriginalt utstyr uten tillatelse fra produsenten. Endringer på enheten kan føre til at enheten blir skadet eller at det blir farlig å bruke den.

## **INNHOLD**

INNLEDNING .....	123
SYMBOLER OG DEKALER.....	125
SIKKERHET .....	126
STYRING .....	130
DRIFT.....	135
VEDLIKEHOLD .....	138
SMØRING .....	145
FEILSØKING .....	147
LAGRING .....	148
SKJEMA.....	149
SAMSVAR.....	150
TEKNISKE DATA .....	151
SERVICEHEFTE.....	154

## Gratulerer

Takk for at du kjøpte en Husqvarna kjøregressklipper. Denne maskinen er bygd for enestående effektivitet og hurtig klipping av store områder. Maskinens ytelse fremmes av det lett tilgjengelige kontrollpanelet og den hydrostatiske transmisjonen som reguleres av styrespakene.

Denne bruksanvisningen er et verdifullt dokument. Les innholdet nøye før du bruker eller utfører service på maskinen. Det er viktig for sikkerheten både for brukeren og andre at disse instruksjonene (bruk, service, vedlikehold) følges av alle som bruker maskinen. Det kan også forlenge maskinens levetid vesentlig og øke maskinens brukerverdi.

Hvis du selger maskinen, må bruksanvisningen overlates til den nye eieren.

Det siste kapittelet i denne bruksanvisningen inneholder en servicejournal. Sørg for at service og reparasjoner blir nøye dokumentert. En korrekt servicejournal reduserer servicekostnadene til vedlikehold og påvirker maskinens brukerverdi. Kontakt forhandleren for mer informasjon. Ta med bruksanvisningen når maskinen leveres til forhandleren din for service.

## Generelt

I denne bruksanvisningen er venstre og høyre, bakover og forover brukt i forbindelse med maskinens normale kjøretretning.

Som et ledd i den kontinuerlige forbedringen av produktene kan spesifikasjoner og design endres uten varsel.

## Kjøring og transport på offentlig vei

Kontroller gjeldende veitrafikkbestemmelser før transport på offentlig vei. Hvis maskinen transporteres, må det alltid brukes egnet festeutstyr og sikres at maskinen er riktig festet. Maskinen MÅ IKKE brukes på offentlig vei.

## Slepning

Hvis maskinen er utstyrt med slepeokk må det utvises mye mer forsiktighet under slep. Ikke la barn eller andre oppholde seg på eller i utstyret som slepes. Ta store svinger for å unngå klemfare. Kjør sakte, og beregn ekstra stopplengde.

Unngå å slepe på hellende underlag. Vekten av utstyret som slepes, kan føre til tap av veigrep og kontroll.

Følg produsentens anbefalte vektbegrensning for utstyret som slepes. Unngå slep i nærheten av grøfter, kanaler og andre farlige områder.

## Betjening

Denne maskinen er kun konstruert for å klippe gress på plener og jevne underlag uten hindringer som steiner, trestubber osv. Maskinen kan også brukes til andre oppgaver når den utstyres med spesielt tilbehør levert av produsenten. Bruksanvisning for dette tilbehøret medfølger ved levering. Alle andre typer bruk er feil. Produsentens instruksjoner når det gjelder bruk, vedlikehold og reparasjon må følges nøye.

Gressklippere og alt motorisert utstyr kan være farlig hvis det brukes feil. Sikkerhet er et resultat av god dømmekraft, forsiktig bruk i samsvar med disse instruksjonene, samt sunn fornuft.

Maskinen må bare brukes, vedlikeholdes og repareres av personer som er kjent med maskinens spesielle egenskaper, og som har kjennskap til sikkerhetsinstruksjonene. Bruk bare godkjente reservedeler til vedlikehold av maskinen.

Ulykkesforebyggende bestemmelser, generelle sikkerhetsbestemmelser, arbeidsmiljøbestemmelser og trafikkskrifter må følges uten unntak.

Uautoriserte endringer i maskinens konstruksjon kan frita produsenten for ansvar for eventuell påfølgende personskade eller skade på eiendom.

## INNLEDNING

### God service

Husqvarnas produkter selges på verdensbasis og er bare tilgjengelige hos utvalgte forhandlere med fullstendig servicetilbud. Dette sikrer at du som kunde får kun den beste støtte og service. Produktet er kontrollert og justert av forhandleren før levering. Se sertifikatet i servicejournalen i denne bruksanvisningen.

Hvis du trenger reservedeler eller støtte i forbindelse med servicespørsmål, garantikrav osv., kontakter du følgende fagforhandler:

Denne bruksanvisningen tilhører maskin med produksjonsnummer:	Motor	Overføring

### Produksjonsnummer

Maskinens produksjonsnummer finnes på det trykte typeskiltet som er festet i motorrommet.

Følgende er angitt på skiltet:

- maskinens typebetegnelse (I.D.)
- produsentens typenummer (Model)
- maskinens serienummer (Serial no.)

*Oppgi typebetegnelse og serienummer når du bestiller reservedeler.*

Motorens produksjonsnummer er stemplet på ett av ventildekslene.

Platen angir følgende:

- motormodell
- motortype
- kode

*Ha disse opplysningene tilgjengelige når du bestiller reservedeler.*

Hjulmotorene og hydrostatpumpene har en etikett med strekkode bak på enhetene.

## SYMBOLER OG DEKALER

Følgende symboler finnes på maskinen og i bruksanvisningen. Studer dem nøye slik at du vet hva de betyr.

VIKTIG INFORMASJON XxxX xxxxxx xxxxx  
xxxx xxxxxxxxxxx xxxxxx xxxxxxxxxxxx.

**⚠ ADVARSEL!** XxxX xxxxxx xxxxx xxxxx  
xxxxxxxx xxxxxx xxxxxxxxxxxx.

Brukes i denne publikasjonen til å varsle leseren om fare for personskade eller dødsfall, spesielt hvis leseren unnlater å følge instruksjonene i bruksanvisningen.

Brukes i denne publikasjonen til å markere fare for skade på eiendom, spesielt hvis leseren unnlater å følge instruksjonene i bruksanvisningen. Brukes også hvis det finnes mulighet for feil bruk eller feilmontering.



Revers    Nøytral    Raskt    Langsomt    Choke    Drivstoff    Parkeringsbrems    Fare



Lav klippehøyde



Høy klippehøyde



Bruk vernebriller



Bruk vernehansker



Bruk hørselsvern



Ikke stå her



Støyutslipp til omgivelsene i samsvar med EU-direktivet. Maskinens utslipp er angitt i kapittelet **TEKNISKE DATA** og på etikettene.



Advarsel!  
Berør ikke delene.



Advarsel!  
Ikke bruk uten deflektor eller oppsamler.

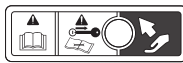

Advarsel!  
Vær forsiktig når du løfter dekkelet.



Advarsel!  
Batterisyre er korroderende, eksplosiv og brennbar.

Les bruksanvisningen.

Slå av motoren før vedlikehold eller reparasjon.

Hold deg på trygg avstand fra maskinen.

Bruk i skråninger med en helling på maks 10°.

Ingen passasjerer.

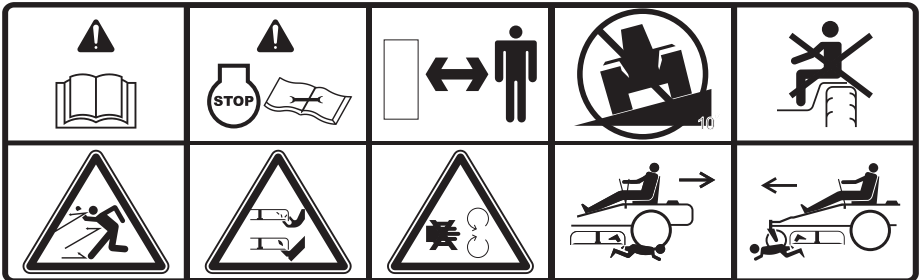

Hele kroppen utsettes for gjenstander som slynges ut.

Kapping av fingre og tær.

Ikke åpne eller fjern beskyttelsesluker når motoren går.

Rygg forsiktig, og se opp for andre personer.

Kjør forsiktig forover, og se opp for andre personer.

# SIKKERHET

## Sikkerhetsinstruksjoner

Disse instruksjonene er for din sikkerhet. Les dem nøye.

**⚠ ADVARSEL! DENNE KLIPPEREN KAN KAPPE AV HENDER OG FØTTER OG KASTE UT GJENSTANDER. HVIS DISSE SIKKERHETSINSTRUKSJONENE IKKE FØLGES, KAN DET FØRE TIL ALVORLIG PERSONSKADE ELLER DØDSFALL.**

**⚠ ADVARSEL! BARN KAN BLI ALVORLIG SKADET ELLER DREPT AV DETTE UTSTYRET. Les og følg alle sikkerhetsinstruksjonene som følger.**

**VIKTIG INFORMASJON:** American Academy of Pediatrics anbefaler en minstealder på 16 år for å betjene sittegressklipperen.

## Beskytte barna

Tragiske ulykker kan skje hvis brukeren ikke er oppmerksom på barn i området. Barn blir ofte tiltrukket av maskinen og klippingen. Gå **aldri** ut fra at barn kommer til å oppholde seg der du så dem sist.

- Hold barn ute av klippeområdet og under tilsyn av en **annen** ansvarlig, voksen person enn brukeren.
- Vær oppmerksom og stopp maskinen hvis et barn kommer inn i området.
- Se etter små barn bak deg og ned før og under rygging.
- Ikke kjør med barn på maskinen, selv om knivene er slått av. De kan falle av og bli alvorlig skadet eller påvirke maskinens sikkerhet. Barn som har fått sitte på tidligere kan plutselig dukke opp i klippeområdet for en ny kjøretur, og bli overkjørt eller rygget ned av maskinen.
- Ikke la barn bruke maskinen.
- Vær ekstra forsiktig når du nærmer deg et uoversiktlig hjørne, busker, trær eller andre gjenstander som kan skjule et barn.

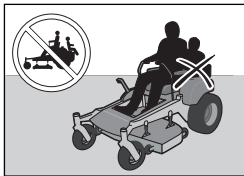

## Generell drift

- Alle instruksjoner på maskinen og i denne bruksanvisningen må være lest og forstått før arbeidet starter.
- Det anbefales at du gjør noen oppmerksom på at du bruker klipperen og som kan hjelpe deg i tilfelle skade eller ulykke.
- Alle som bruker, vedlikeholder og/eller utfører service på denne maskinen, må først ha lest og forstått denne bruksanvisningen. Aldersgrense for bruk kan være underlagt lokale bestemmelser. Eieren har ansvaret for opplæring av brukerne av dette utstyret.
- Eieren og brukeren av dette utstyret kan hindre ulykker og er ansvarlig for ulykker eller skader som oppstår for dem selv, andre personer og/eller på eiendom.
- Unngå å plassere hender eller føtter nær roterende deler eller under maskinen. Hold alltid avstand til utkaståpningene.
- Maskinen må bare brukes av ansvarlige voksne som er kjent med instruksjonene.
- Rengjør området for gjenstander som steiner, vaier osv. som kan bli fanget opp og kastet ut av bladene.
- Pass på at det ikke finnes forbipasserende i området før arbeidet starter. Stopp maskinen hvis noen kommer inn i området.
- Ikke klipp i revers hvis det ikke er absolutt nødvendig. Se alltid ned og bak maskinen før og under rygging.
- Ikke kast materiale mot noen. Unngå å kaste ut materiale mot en vegg eller hindring. Materialet kan bli kastet tilbake på brukeren. Stopp knivene ved kryssing av grusflater.
- Ikke bruk maskinen hvis ikke oppsamleren, utkasteskjermen eller annet sikkerhetsutstyr er komplett montert og fungerer riktig.
- Senk farten før svinger.
- Slå alltid av knivbladene, flytt styrespaken utover til parkeringsbremsposisjon, stopp motoren og fjern nøkkelen før du forlater maskinen.
- Ikke frakt passasjerer. Denne maskinen er kun ment for å brukes av én person.

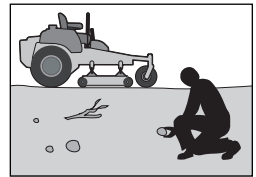
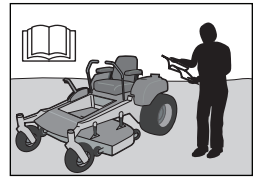

## SIKKERHET

- Maskinen må bare brukes i dagslys eller ved god kunstig belysning.
- Koble ut knivene når du ikke klipper. Slå av motoren og vent til alle deler har stoppet helt før du rengjør maskinen, fjerner oppsamleren eller fjerner gress fra utkasteren.
- Bruk ikke maskinen hvis du er påvirket av alkohol eller medikamenter.
- Vær oppmerksom på trafikk ved bruk nær vei eller kryssing av vei.
- Vær ekstra forsiktig når maskinen lastes på eller losses fra tilhenger eller lastebil.
- Bruk alltid vernebriller når du bruker maskinen.

**⚠ ADVARSEL!** Bruk alltid godkjent personlig verneutstyr ved bruk av maskinen. Personlig verneutstyr fjerner ikke skaderisikoen, men det reduserer virkningen av en skade hvis ulykken skulle være ute. Be forhandleren om hjelp til å velge riktig utstyr.

- Bruk riktig personlig verneutstyr (PPE) når du bruker denne maskinen, inkludert (som et minimum) solid fottøy, øyevern og hørselvern. Ikke klipp gresset i kortbukser og/eller i fottøy med åpen tå.
- Data viser at brukere over 60 år er involvert i en stor del av personskadene som oppstår ved bruk av kjøregressklippere. Slike brukere må vurdere sin evne til å bruke kjøregressklipperen på en måte som er trygg nok til å beskytte dem selv og andre mot alvorlig personskade.
- Følg produsentens anbefalinger for hjulvekter eller motvekter.
- Hold maskinen fri for gress, løv eller andre fremmedelementer som kan bygge seg opp og komme i kontakt med eksosrøret eller motoren og begynne å brenne. Ikke la klippeaggregatet pløye gjennom blader eller annet som kan hope seg opp. Tørk opp olje- eller drivstofføl før du bruker eller lagrer maskinen.
- La maskinen avkjøles før du lagrer den.

### Personlig verneutstyr

- Sørg for at du har førstehjelpsutstyr tilgjengelig når du bruker maskinen.
- Ikke bruk maskinen barfott.
- Bruk alltid vernesko eller -støvler. Ståltupp er anbefalt.

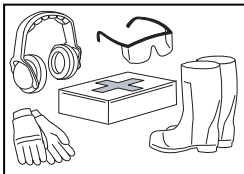

- Bruk alltid godkjente vernebriller eller fullt ansiktsvisir ved montering eller kjøring.
- Bruk alltid hansker ved håndtering av knivene.
- Ikke bruk løstsittende klær som kan sette seg fast i bevegelige deler.
- Bruk hørselvern for å unngå skade på hørselen.

### Kjøring i skråninger

Skråninger er en viktig årsak forbundet med tap av kontroll og velteulykker, som kan føre til alvorlig personskade eller dødsfall. Bruk i skråninger krever mer forsiktighet. Hvis du ikke kan rygge opp en bakke, eller føler deg utrygg, må du ikke klippe der.

- Klipp opp og ned skråninger (maks. 10 grader), ikke på tvers.
- Vær oppmerksom på hull, røtter, ujevnheter, stein eller andre skjulte gjenstander. Ujevnt terreng kan føre til at maskinen velter. Høyt gress kan skjule hindringer.
- Velg en lav kjørehastighet, slik at du ikke må stoppe mens du befinner deg i skråningen.
- Unngå å klippe vått gress. Dekkene kan miste grepet.
- Unngå å starte, stoppe eller svinge i en skråning. Hvis dekkene mister grepet, kobler du ut knivene og fortsetter langsomt rett ned bakken.
- Kjør langsomt og gradvis i skråninger. Unngå brå endringer i hastighet eller retning, som kan føre til at maskinen velter.
- Vær mer forsiktig når maskinen brukes med oppsamler eller annet tilbehør. Stabiliteten til maskinen kan bli påvirket.
- Må ikke brukes i bratte skråninger.
- Prøv ikke å stabilisere maskinen ved å sette en fot på bakken.
- Unngå å klippe nær stup, grøfter eller elvebredder. Maskinen kan plutselig velte hvis et hjul kommer over kanten, eller hvis kanten gir etter.

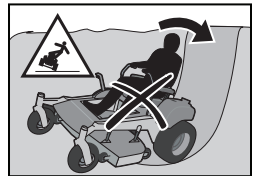
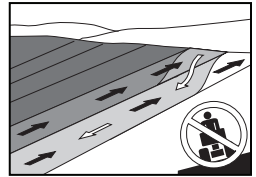

**⚠ ADVARSEL!** Kjør ikke opp eller ned skråninger som er brattere enn 10 grader. Kjør ikke på tvers av skråninger.

## SIKKERHET

### Sikker håndtering av bensin

For å unngå personskade eller skade på eiendom må du være forsiktig ved håndtering av bensin. Bensin er ekstremt brannfarlig, og dampene er eksplosiv.

**⚠ ADVARSEL!** Motoren og eksossystemet blir svært varme under bruk. Det er forbrenningsfare ved berøring. La motoren og eksosanlegget kjøles ned før påfylling av drivstoff.

- Ikke fyll drivstoff på maskinen innendørs.
- Slukk alle sigaretter, sigarer, piper og andre antennelseskilder.
- Bruk bare godkjente drivstoffbeholdere.
- Ikke fjern drivstofflokket eller fyll drivstoff mens motoren er i gang. La motoren kjøles ned før påfylling av drivstoff.
- Ikke oppbevar maskinen eller bensinkannen der det er åpen flamme, gnister eller pilotflamme, som på en varmtvannsbereder eller andre apparater.
- Reduser faren for utlading av statisk elektrisitet til et minimum ved å berøre en metalloverflate før du fyller drivstoff.
- Ikke fyll på kannen inne i et kjøretøy eller på en lastebil eller hengerplan med plastføring. Plasser alltid kannen på bakken borte fra kjøretøyet når du fyller.
- Ikke fyll for mye drivstoff på tanken. Sett tanklokket på igjen, og trekk det til.
- Fjern bensindrevet utstyr fra lastebilen eller hengeren og etterfyll drivstoff på bakken. Hvis dette ikke er mulig, etterfylles slikt utstyr med en bærbar kanne, fremfor fra en bensinpumpe.
- Hold munnstykket i kontakt med kanten av drivstofftanken eller åpningen på kannen hele tiden inntil påfyllingen er ferdig. Bruk ikke en enhet som lar munnstykket stå åpent uten at det holdes manuelt.
- Skift klær umiddelbart hvis du søler drivstoff på klærne.
- Ikke start motoren i nærheten av drivstoffsøl.
- Ikke bruk bensin til rengjøring.
- Hvis det oppstår lekkasje i drivstoffsystemet, må motoren ikke startes før problemet er utbedret.



- Kontroller drivstoffnivået før bruk, og la det være plass til at drivstoffet kan utvide seg som følge av varme fra motoren eller solskinn, for å unngå at det renner over.

### Generelt vedlikehold

- Ikke bruk maskinen innendørs eller på steder uten tilstrekkelig ventilasjon. Avgassene inneholder karbonmonoksid, som er en luftfri, giftig og dødelig gass.
- Forsikre deg om at utstyret er i god stand, og at alle mutre og skruer, spesielt de som holder knivfestene, er trukket til med riktig moment.

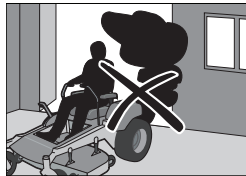

**FORSIKTIG!** Bruk vernebriller under vedlikeholdsarbeid.

- Vedlikehold eller skift sikkerhets- og instruksjonsmerkene ved behov.
- Ikke forstyr den tiltenkte funksjonen til sikkerhetsutstyr eller reduser beskyttelsen det gir. Kontroller regelmessig at det fungerer. IKKE bruk maskinen med sikkerhetsutstyr som ikke fungerer ordentlig.
- Kontroller komponentene i oppsamleren og utkast skjermen ofte, og skift ut med deler anbefalt av produsenten ved behov.

**⚠ ADVARSEL!** Motoren må ikke startes når førergulvplaten eller beskyttelsesplater for klippeaggregatets drivrem er fjernet.

- Unngå å endre innstillingen av motorstyringer, og unngå å kjøre motoren med for høyt turtall. Hvis du lar motoren gå for raskt, kan maskinens komponenter bli skadet.
- Hold maskinen ren for gress, løv eller annet materiale som kan hope seg opp, for å redusere risikoen for brann. Tørk opp olje- eller drivstoffsøl, og fjern gjenstander som er tilsølt med drivstoff. La maskinen avkjøles før du lagrer den.
- Stopp før å inspisere utstyret hvis du kjører over noe eller kolliderer. Utfør om nødvendig reparasjoner før du starter igjen.
- Ikke utfør justeringer eller reparasjoner mens motoren er i gang.
- Knivene er skarpe og kan forårsake kuttskader. Pakk inn knivene eller bruk vernehansker når du håndterer dem.

## SIKKERHET

- Kontroller jevnlig at parkeringsbremsen fungerer som den skal. Juster og utfør service etter behov.
- Ikke arbeid med starterkretsen hvis det er sølt drivstoff.
- Kontroller at tanklokket sitter som det skal, og at ingen brennbare stoffer oppbevares i åpne beholdere.

- Det kan forekomme gnister ved arbeid på batteriet og de kraftige kablene i starterkretsen. Dette kan føre til batterieksplisjon, brann eller øyeskade. Gnister i denne kretsen kan ikke forekomme etter at jordingskabelen (normalt negativ, svart) er fjernet fra batteriet.

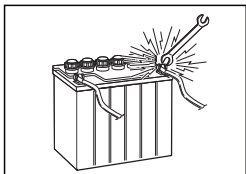

- Koble jordingskabelen fra batteriet først, og koble den til igjen sist.
- Starteren må ikke kjøres ved å koble direkte forbi startreleet.
- Vær svært forsiktig ved håndtering av batterisyre. Syre på huden kan forårsake alvorlige etseskader. Hvis du søler batterisyre på huden, skyller du umiddelbart med vann.

- Syre i øynene kan forårsake blindhet. Kontakt lege umiddelbart.

- Vær forsiktig ved service på batteriet. Det dannes eksplosiv gass i batteriet. Ikke utfør vedlikehold på batteriet mens du røyker, eller i nærheten av åpen ild eller gnister. Batteriet kan eksplodere og forårsake alvorlig personskade eller skade på eiendom.

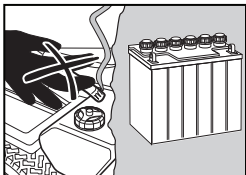

- Maskinen er kun testet og godkjent med det originale utstyret eller med utstyr som anbefales av produsenten. Bruk kun godkjente reservedeler til maskinen.
- Finfordelingsknivene må bare brukes på kjente steder når det trengs høyere klippekvalitet.
- Rengjør aggregatet og undersiden av aggregatet regelmessig. Unngå å sprute vann på motoren og elektriske komponenter.

## Transport

- Maskinen er tung og kan forårsake alvorlige klemskader. Vær ekstra forsiktig når den lastes på eller losses fra et kjøretøy eller en tilhenger.
- Bruk ramper med full bredde for lastning av maskinen på en tilhenger eller lastebil.
- De to stroppene foran og bak skal brukes og rettes nedover og utover fra maskinen.
- Sjekk og følg lokale trafikkforskrifter før maskinen transporteres på vei.
- Bruk en godkjent tilhenger til å transportere maskinen. Slå av drivstofforsyningen. Fest maskinen med godkjente enheter som bånd, kjetting eller stropper.
- Maskinen må ikke slepes. Det kan føre til skade på drivsystemet.
- Unngå å trekke tilhengere osv. med denne gressklipperen. Tilhengeren kan sakse eller velte, og forårsake skade på gressklipperen samt potensielt alvorlig personskade på brukeren.
- Last enheten på en lastebil eller tilhenger ved å kjøre den i lav hastighet opp på en tilstrekkelig sterk rampe. Ikke løft! Maskinen er ikke ment for å løftes for hånd.
- Ved lastning eller lossing av maskinen må det ikke brukes en brattere helling enn den anbefalte maksimumsvinkelen på 10°.

**⚠ ADVARSEL!** Vær ekstremt forsiktig når maskinen lastes på en lastebil eller tilhenger med ramper. Alvorlig personskade eller dødsfall kan bli resultatet hvis maskinen faller ned fra rampene.

**VIKTIG INFORMASJON** Parkeringsbremsen er ikke tilstrekkelig til å holde maskinen på plass under transport. Sørg for at maskinen er riktig festet til transportkjøretøyet. Rygg alltid maskinen inn på transportkjøretøyet for å unngå at den velter.

## Gnistfanger

Denne gressklipperen er utstyrt med en innvendig forbrenningsmotor og må ikke brukes på eller i nærheten av uoppdyrket skog, krattskog eller gressbelagte områder hvis ikke motorens system er utstyrt med en gnistfanger som er i samsvar med gjeldende lokal eller nasjonal lovgivning. Nasjonal lovgivning gjelder på offentlige landområder. Hvis det brukes en gnistfanger, må den holdes i god stand av brukeren.

En gnistfanger til lyddemperen er tilgjengelig via den autoriserte Husqvarna-forhandleren.

## STYRING

Denne bruksanvisningen beskriver Husqvarna Zero Turn-kjøregressklipper. Ridere er utstyrt med en firetaktsmotor med overliggende ventiler.

Overføringen fra motoren foregår via remdrevne hydrauliske pumper. Venstre og høyre styrespak brukes til å regulere væskestrømmen, og dermed retning og hastighet.

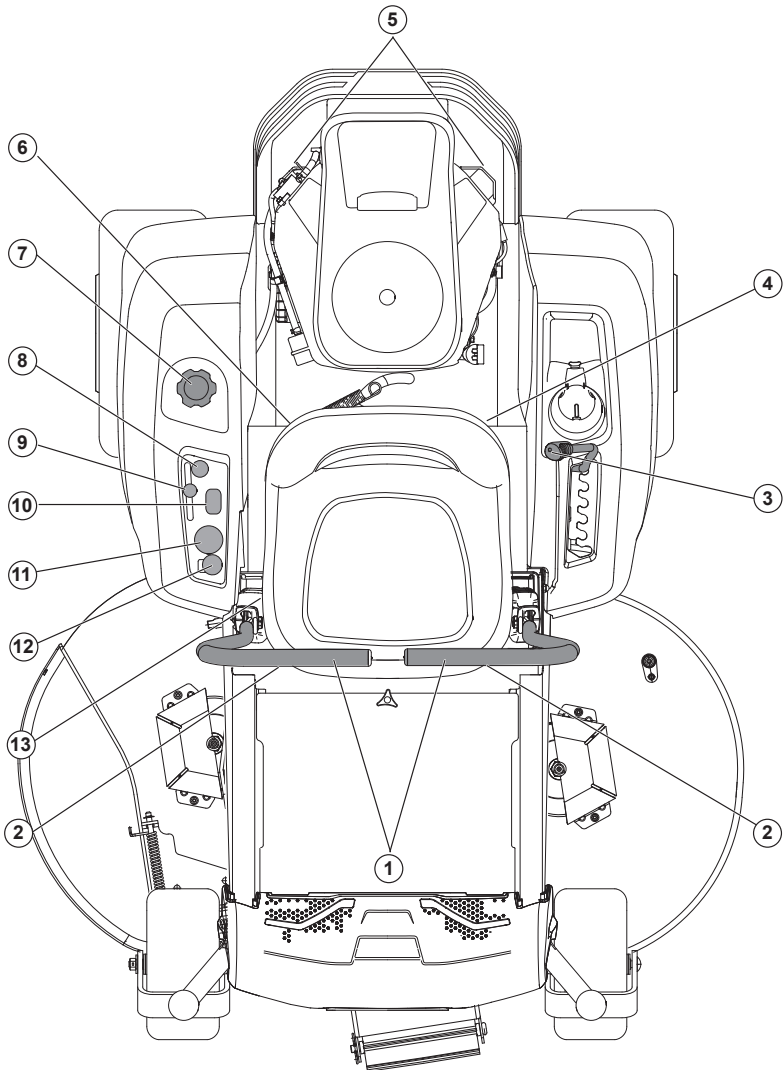

1. Styre-/parkeringsbremsespaker

2. Spingsbolter

3. Aggregatløft

4. Sikringer

5. Bypass-koblinger

6. Drivstoffkran

7. Drivstofftank

8. Chokeregulator

9. Tenning

10. Servicemåler

11. Tenningsbryter

12. Knivbryter

13. Setejustering

## STYRING

### Styrespaker

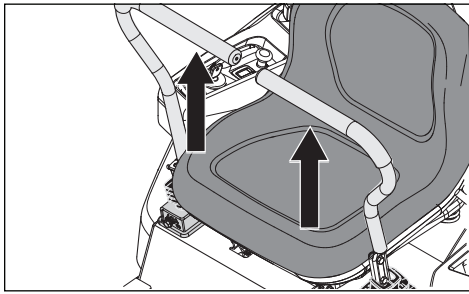

Maskinens hastighet og retning er kontinuerlig variabel ved hjelp av de to styrespakene. Styrespakene kan flyttes frem og tilbake i forhold til nøytralstilling. Det finnes en nøytral posisjon som er låst hvis styrespakene beveges utover. Når begge spakene står i nøytralstilling (N), står maskinen stille.

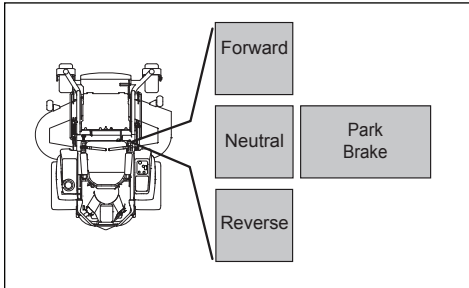

Hvis du skyver begge spakene like mye forover eller bakover, kjører maskinen i en rett linje henholdsvis forover eller bakover. Hvis du for eksempel vil svinge til høyre mens maskinen kjører forover, trekker du høyre styrespak mot nøytral stilling. Rotasjonen til det høyre hjulet reduseres, og maskinen dreier til høyre.

Sving på stedet (zero turn) kan oppnås ved å bevege én kontroll bakover (bak nøytral stilling) og forsiktig bevege den andre styrespaken forover fra nøytral stilling. Rotasjonsretningen ved sving på stedet bestemmes av hvilken styrespak som beveges bakover bak nøytral stilling. Hvis venstre styrespak trekkes bakover, svinger maskinen til venstre. Vær mer forsiktig når denne manøveren utføres.

Hvis styrespakene står ujevnt når maskinen står stille, eller ikke passer i sporene for å bevege spakene utover, kan de justeres.

**⚠ ADVARSEL!** Maskinen kan svinge svært raskt hvis én styrespak beveges mye lenger frem enn den andre.

### Parkeringsbrems

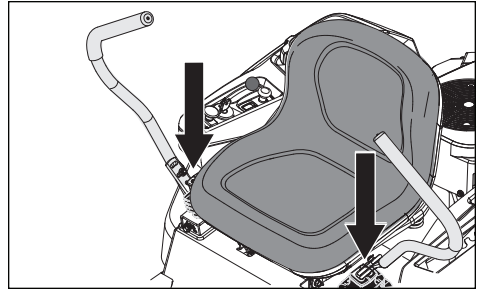

Parkeringsbremsen er integrert med styrespakene. Flytt **begge** spakene utover fra nøytral posisjon for å koble inn parkeringsbremsen.

Hvis du vil løsne parkeringsbremsen, trekker du begge styrespakene innover til nøytral posisjon samtidig. Ikke forsøk å bruke enheten uten at begge spakene er vendt innover og ut av innkoblet stilling, for ellers kan komponenter bli skadet.

**VIKTIG INFORMASJON** Hvis styre-/parkeringsbremsespaken ikke føres innover samtidig, slår enhetens sikkerhetssystem av enheten.

### Gassregulator

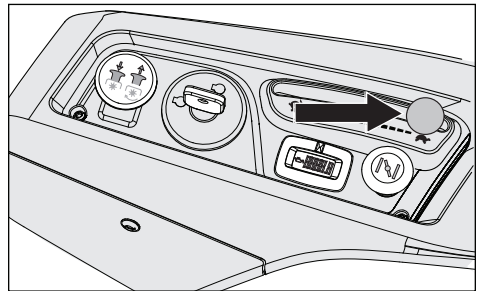

Gasspaken regulerer motorhastigheten og dermed rotasjonshastigheten på knivene, så sant knivbryteren er trukket ut.

For å øke eller redusere motorhastigheten beveger du spaken forover eller bakover.

Unngå å kjøre motoren på tomgang i lange perioder. Dette medfører fare for soting av tennpluggene. BRUK FULL GASS VED KJØRING, for best klippertyelse og lading av batteriet.

## STYRING

### Tenningsbryter

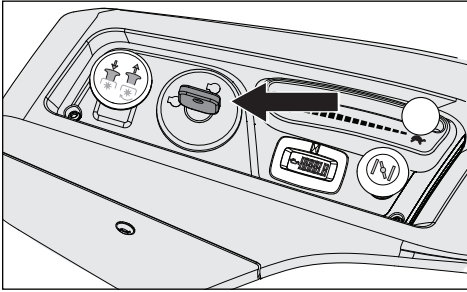

Tenningsbryteren er plassert på kontrollpanelet, og brukes til å starte og stoppe motoren. På modeller med frontlykter, dreier du nøkkelen med urviseren til TILBEHØR for å slå på frontlyktene.

### Chokeregulator

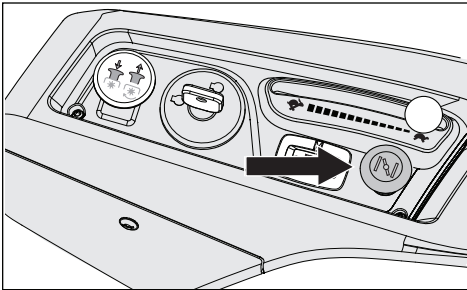

Chokehendelen brukes for å gi motoren en fetere drivstoffblanding ved kaldstart.

Ved kaldstart må hendelen trekkes opp.

### Servicemåler

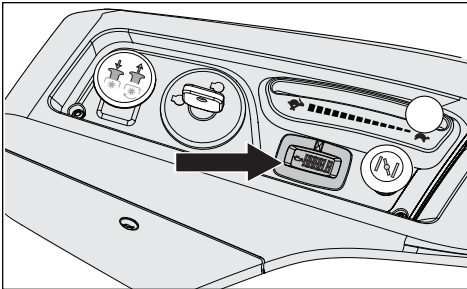

Servicemåleren viser total driftstid med kniven aktivert.

Ved 50 timers driftsintervaller vises et oljekannesymbol og er på i to timer før automatisk tilbakestilling. For manuell tilbakestilling av måleren, vrir du tenningsnøkkelen av og på fem ganger med ett sekunds intervaller. Se i servicejournalen i denne

bruksanvisningen for å utføre service på motoren og gressklipperen.

### Knivbryter

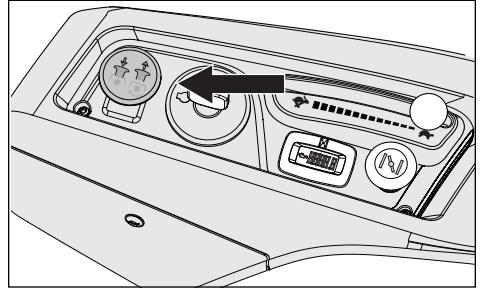

Trekk ut bryteren for å koble inn klippeaggregatet. Klippeknivene kobles ut når bryteren er trykt inn.

### Sikring

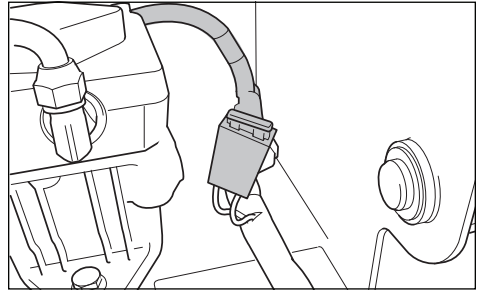

20 A-hovedsikringen er plassert på venstre side av maskinen. Den er tilgjengelig ved å tippe setet forover. Sikringen er av flatpinnetypen som brukes i biler.

### Regulering av klippehøyde

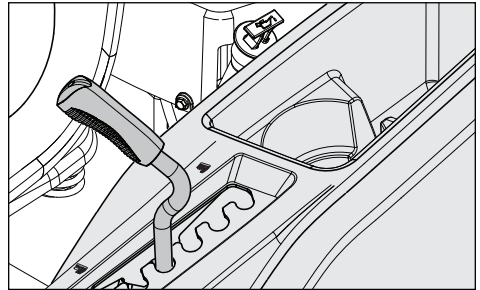

For å stille inn aggregatets klippehøyde må du trekke spaken for klippehøyde innover og flytte den til hakket for ønsket høyde.

**VIKTIG INFORMASJON** Løft alltid aggregatet til høyeste stilling før transport.

## STYRING

**VIKTIG INFORMASJON** For å oppnå jevn klippehøyde er det viktig at lufttrykket i alle dekkene er 15 psi / 103 kPa / 1 bar.

### Spak for setejustering

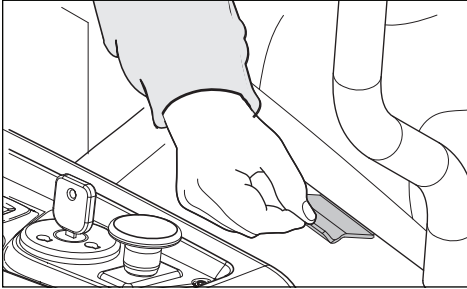

Setet kan justeres i lengderetning. Ved justering trekkes spaken under høyre side av setet opp, før setet bevegtes bakover eller fremover.

### Bypass-koblinger

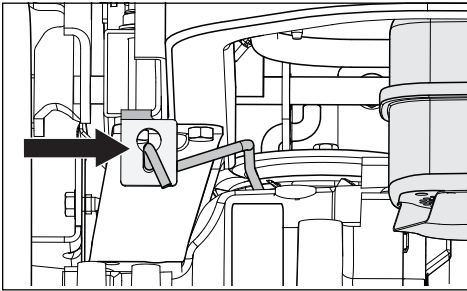

Bypass-koblingene på mellomaksene må være koblet inn når klipperen skyves eller slepes. Utløerspakene er plassert på begge sider bak på enheten, under den bakre motorplaten. Se **Flytte maskinen manuelt** i avsnittet *Drift*.

**⚠ ADVARSEL!** Bypass-koblinger er plassert nær lydempere. For å unngå forbrenninger må motoren slås av og avkjøles før spakene for bypass-koblingene håndteres.

### Drivstoffkran

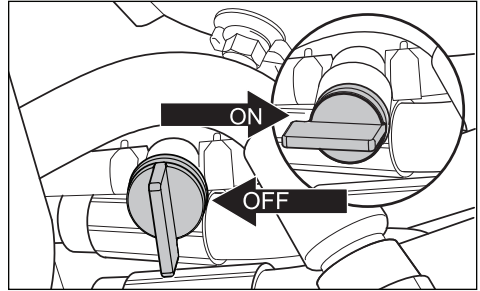

Drivstoffventilen befinner seg til høyre bak setet. Ventilen er stengt av når håndtaket står vinkelrett på drivstoffslangen.

### Spor

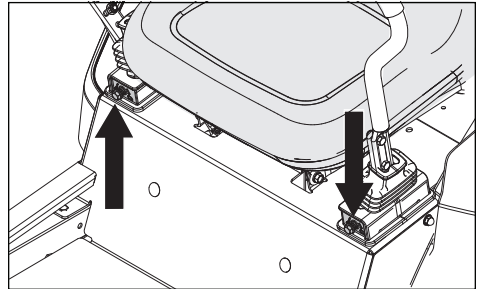

Hvis klipperen ikke går rett, kontrollerer du dekktrykket i begge bakdekkene. Anbefalt lufttrykk for bakdekkene er 15 psi (1 bar).

1. Sporjustering gjøres med spingsboltene. Spingsboltene fungerer som begrensning for styrespakene i fullt-forover-stilling.
2. For foreløpig sporjustering må du flytte enheten til et åpent uhindret område, f.eks. en tom parkeringsplass eller åpen mark.
3. Ved hjelp av en 1/2" skrunøkkel trekker du spingsboltene ut til de er i flukt med mutteren.
4. Testkjør enheten ved å kjøre den på full gass og i fullt-forover-stilling på begge bevegelseskontrollspakene. Vri spingsboltene på høyre side gradvis inn til det er merkbart at enheten begynner å gå til høyre.
5. Kjør forover på full gass med begge bevegelseskontrollspakene i fullt-forover-stilling. Vri spingsboltene på venstre side gradvis inn til enheten går rett fremover.

## STYRING

**⚠ ADVARSEL!** Motoren og eksossystemet blir svært varme under bruk. Det er forbrenningsfare ved berøring. La motoren og eksosanlegget kjøles ned før påfylling av drivstoff.

**⚠ ADVARSEL!** Fyll på til bunnen av påfyllingsstuss. Unngå overfylling. Tørk av olje- eller drivstoffsøl. Bensin må ikke lagres, søles eller brukes i nærheten av åpen ild.

### Drivstofftank

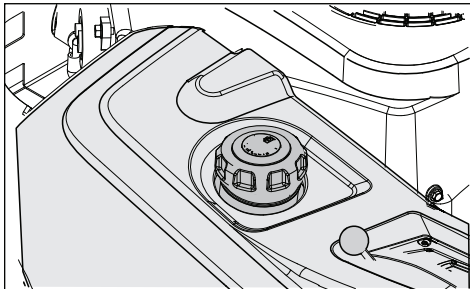

Les sikkerhetsinstruksjonene nøye før påfylling av drivstoff. Kapasiteten på tanken er 13,25 liter.

Kontroller pakningen i tanklokket regelmessig med tanke på skade, og hold lokket godt lukket.

Motoren går på blyfri bensin med et oktall på minst 87 (ingen oljeblanding). Miljøtilpasset alkylatbensin kan brukes. Se Tekniske data angående etanol drivstoff. Metanol drivstoff er ikke tillatt. Bruk ikke E85 alkoholbasert drivstoff. Dette kan føre til skade på motor og komponenter.

Ved bruk i temperaturer under 0 °C må det brukes fersk vintergodkjent bensin for å bidra til enkel oppstart i kaldt vær.

**VIKTIG INFORMASJON** Erfaring viser at drivstoff med alkoholblanding (også kalt gasohol, etanol eller metanol) kan trekke til seg fuktighet som fører til at drivstoffet skiller seg og danner syrer under lagring. Syreholdig bensin kan føre til skade på drivstoffsystemet i motoren under lagring. For å unngå motorproblemer må drivstoffsystemet tømmes før maskinen settes bort i 30 dager eller mer. Tøm drivstofftanken, start motoren, og la den gå til drivstofflinjene og forgasseren er tømte. Bruk nytt drivstoff neste sesong. Se **Lagring** for ytterligere informasjon. Ikke bruk motor- eller forgasserrens i drivstofftanken. Dette kan føre til permanent skade.

## DRIFT

Les avsnittet *Sikkerhet* og de følgende sidene dersom du ikke er kjent med maskinen.

### Opplæring

Takket være det unike styresystemet er spakstyrte Zero turn-klippere er mye mer manøvrerbare enn typiske kjøregressklippere.

Gå gjennom hele dette avsnittet før du prøver å flytte gressklipperen under sin egen kraft. Bruk lavt turtall og lav kjørehastighet første gang du bruker klipperen og før du føler deg komfortabel med betjeningen. Styrespakene MÅ IKKE beveges helt frem eller helt tilbake første gang maskinen brukes.

Nye brukere bør også gjøre seg kjent med gressklipperens bevegelser på et hardt underlag, for eksempel betong eller asfalt, FØR maskinen brukes på gress. Før brukeren har blitt komfortabel med styringen av klipperen og sving på stedet, kan for aggressiv manøvrering føre til skader på gresset.

### Styring

#### Kjøre forover og bakover

Klipperens bevegelse forover og bakover påvirkes av bevegelsen av styrespaken(e) på hver side av klipperen. Venstre styrespak styrer venstre hjul. Høyre styrespak styrer høyre hjul.

Førstegangsbrukere må skyve gressklipperen (se *Flytt maskinen manuelt* i avsnittet *Drift*) til et åpent, flatt område, der det ikke finnes andre personer, kjøretøy eller hindringer i nærheten. For å kjøre maskinen må brukeren sitte i førersetet, starte motoren (se *Før oppstart* i avsnittet *Drift*). Juster motorens turtall til tomgang, koble ut parkeringsbremsen, og la være å koble inn knivene. Trekk styrespakene innover. Så lenge styrespakene ikke er bevegde forover eller bakover, vil klipperen ikke bevege seg.

Beveg begge styrespakene forsiktig litt fremover. Dette fører til at gressklipperen begynner å bevege seg forover i rett linje. Trekk styrespakene tilbake til nøytral posisjon slik at gressklipperen stopper.

Trekk styrespakene litt tilbake, slik at klipperen begynner å bevege seg bakover. Skyv styrespakene forover til nøytral posisjon slik at gressklipperen stopper.

#### Svinge til høyre

Under kjøring forover trekkes den høyre spaken tilbake mot nøytral stilling mens den venstre spaken ikke beveges, for å redusere rotasjonshastigheten til det høyre hjulet slik at maskinen svinger i den retningen.

#### Svinge til venstre

Under kjøring forover trekkes den venstre spaken tilbake mot nøytral stilling mens den høyre spaken ikke beveges, for å redusere rotasjonshastigheten til det venstre hjulet slik at maskinen svinger i den retningen.

#### Svinge på stedet

Under kjøring forover, trekkes først begge styrespakene tilbake slik at klipperen stopper eller reduserer hastigheten dramatisk.

Fullfør deretter svingen ved å bevege én spak litt forover og den andre bakover.

#### Før oppstart

**⚠ ADVARSEL!** Forsikre deg om at arbeidsområdet er fritt for gjenstander som kan bli kastet rundt av de roterende knivene.

1. Les avsnittene *Sikkerhet* og *Styring* før du starter maskinen.
2. Utfør daglig vedlikehold før maskinen startes (se *Vedlikeholdsskjema* i avsnittet *Vedlikehold*).
3. Kontroller at det er nok drivstoff på tanken.
4. Juster setet til ønsket posisjon.

**⚠ ADVARSEL!** Eksosen fra motoren inneholder karbonmonoksid, som er en luktfri, usynlig og giftig gass. Maskinen må ikke brukes på innelukkede steder.

#### Starte motoren

1. Sett deg i setet.
2. Løft klippeaggregatet til høyeste stilling.

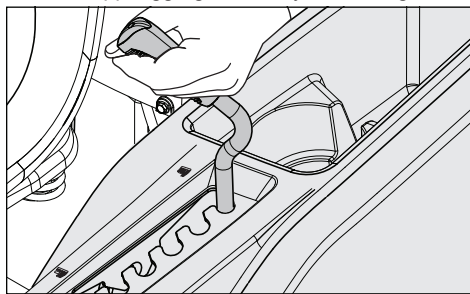

3. Koble ut klippeknivene ved å trykke ned knivbryteren.
4. Flytt styre-/parkeringsbremsespakene hardt ut til låst stilling.
5. Flytt gasshendelen til den midtre gassposisjonen. Hvis motoren er kald, trekkes chokehendelen opp.
6. Trykk inn og dreii tenningsnøkkelen til startstilling.

## DRIFT

**VIKTIG INFORMASJON** Ikke la startmotoren gå i mer enn 5 sekunder av gangen. Hvis motoren ikke starter, venter du ca. 10 sekunder før du prøver igjen.

7. Når motoren starter, slipper du tenningsnøkkelen umiddelbart tilbake til kjørestilling.
8. Still inn ønsket turtall med gasspaken. La motoren gå på moderat turtall, omtrent midt på gassen, en kort tid før bruk. **BRUK FULL GASS VED KLIPPING.**

### Kjøring

1. Slipp opp parkeringsbremsen ved å trekke styre-/parkeringsbremsespaken innover til nøytral posisjon.  
*MERK! Gressklipperen er utstyrt med dødmannsfunksjon. Hvis brukeren prøver å forlate setet mens motoren er i gang uten å sette på parkeringsbremsen først, slås motoren av.*
2. Senk klippeaggregatet til den ønskede klippehøyde.

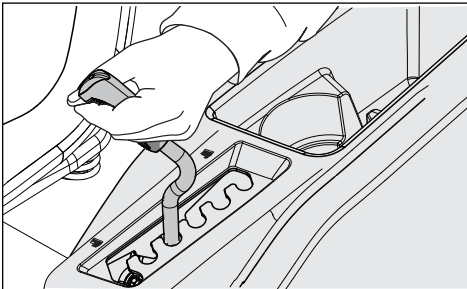

3. Sett gassregulatoren på full gass (haresymbol).
4. Koble ut klippeaggregatet ved å trykke på knivbryteren.

**⚠ ADVARSEL!** Forsikre deg om at ingen befinner seg i nærheten av gressklipperen når knivbryteren kobles inn.

5. Trekk styrespakene innover, og flytt begge styrespakene litt forover for å kjøre fremover i en rett linje.

### Stoppe motoren

1. Beveg gasspaken til laveste stilling (skilpaddesymbol).
2. Flytt styrespakene samtidig ut til parkeringsbremseposisjonen.

3. Koble ut klippeaggregatet ved å trykke ned knivbryteren.
4. Løft klippeaggregatet til høyeste stilling. Hvis motoren er belastet hardt, lar du den gå på tomgang i minst 60 sekunder for å oppnå normal driftstemperatur før du stopper den. Unngå å la motoren gå på tomgang over lengre tid, for å unngå tilsmussing av tennpluggene.
5. Drei tenningsnøkkelen til stoppstilling. Fjern nøkkelen. Fjern alltid nøkkelen når du forlater klipperen, for å hindre uautorisert bruk.

**VIKTIG INFORMASJON** Når du stopper og forlater maskinen, må begge styre-/parkeringsbremsespakene flyttes ut til låst stilling samtidig.

**VIKTIG INFORMASJON** Hvis tenningsnøkkelen står i en annen stilling enn OFF, vil det føre til at batteriet blir ladet ut.

### Drift i skråninger

Les sikkerhetsinstruksjonene **Kjøring i skråninger** i avsnittet **Sikkerhet**.

- Bruk lavest mulig hastighet før start opp eller ned skråninger.
- Unngå å stoppe eller endre hastighet i skråninger.
- Hvis det er helt nødvendig å stoppe, trekker du styre-/parkeringsbremsespakene til nøytral posisjon og skyver utover for å koble inn parkeringsbremsen.
- Trekk styre-/parkeringsbremsespakene tilbake til midten av gressklipperen, og skyv forover for å kjøre forover igjen.
- Foreta alle svinger sakte.

**⚠ ADVARSEL!** Ikke kjør maskinen i terreng med en skråning som overstiger 10 grader. Klipp skråninger opp og ned, aldri fra side til side. Unngå plutselige retningsforandringer. Kjør ikke på tvers av skråninger.

## Klippetips

- Legg merke til og marker steiner og andre faste gjenstander for å unngå kollisjoner.
- Start med høy klippehøyde og reduser den til ønsket klipperesultat nås. En vanlig plen skal klippes til 63,5 mm i den kalde årstiden og 76,2 mm i den varme årstiden. Klipp ofte etter moderat vekst for å få en sunn og pen plen.
- Gress som er høyere enn 15,2 cm klippes to ganger for å få best mulig resultat. Klipp først med relativ stor høyde, og deretter med ønsket høyde.
- Klipperesultatet blir best med høyt turtall (knivene roterer raskt) og lav hastighet (maskinen kjører sakte). Hvis gresset ikke er for langt og tett, kan kjørehastigheten økes uten at det påvirker klipperesultatet negativt.
- Best resultat oppnås ved å klippe plenen ofte. Plenen blir jevnere, og det avklippede gresset fordeles jevnere over det klippede området. Den totale tidsbruken øker ikke, fordi man kan bruke høyere kjørehastighet uten at resultatet blir dårlig.
- Når du klipper store områder, starter du ved å kjøre mot høyre, slik at klippeavfallet vil slippes ut i god avstand fra busker, gjerder, oppkjørsler osv. Etter en eller to runder kan du så klippe i motsatt retning (venstre) helt til du er ferdig.

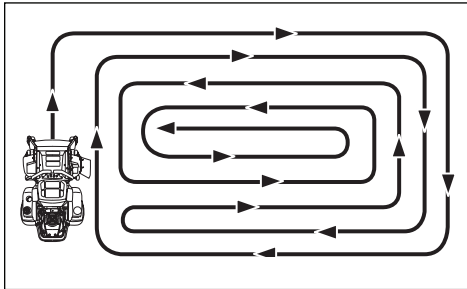

- Unngå å klippe vått gress. Klipperesultatet blir dårligere fordi hjulene synker ned i den myke plenen, det danner seg klumper, og gresset setter seg fast i klippeaggregatet.
- Spyl undersiden av klippeaggregatet med vann etter hver bruk. Ved rengjøring skal klippeaggregatet løftes til transportstilling. Forsikre deg om at klipperen er avkjølt og at motoren er slått av.
- Bruk trykkluft til å rengjøre oversiden av klippeaggregatet. Unngå å spyle vann på oversiden, motoren og de elektriske komponentene.

- Når finfordelingssett brukes, er det viktig at plenen klippes ofte.

**⚠ ADVARSEL!** Utfør ingen instruksjoner uten at følgende er gjort:

- Motoren er stoppet.
- Tenningsnøkkelen er fjernet.
- Parkeringsbremsen er satt på.

## Flytte maskinen for hånd

Når klipperen skal skyves eller trekkes, må bypass-koblingene på EZT kobles inn. Bypass-koblingene på EZT er plassert bak på rammen, under det bakre motorvernet.

1. Løft aggregatet til høyeste klippestilling.
2. Flytt styre-/parkeringsbremsespakene innover fra nøytral posisjon.
3. Trekk bypass-koblingene på EZT opp og ut av sporene. Slipp spakene med hodet utenfor rammen, slik at de holdes i forbikoblingsposisjon.

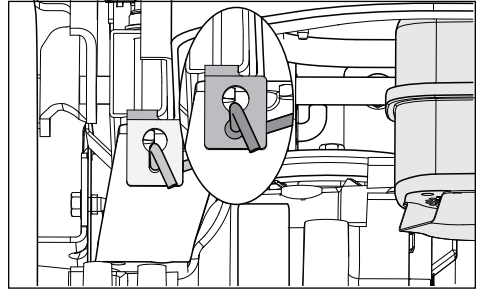

4. Utfør prosedyren over i motsatt rekkefølge for å koble inn EZT for kjøring.

Last maskinen opp på en lastebil eller henger ved å kjøre sakte opp lasterampen. **IKKE LØFT!** Maskinen er ikke ment for å løftes for hånd.

**VIKTIG INFORMASJON** For å skyve gressklipperen manuelt kobler du inn de hydrauliske bypass-spakene på begge sider, trekker begge styre-/parkeringsbremsespakene innover og skyver maskinen.

**⚠ ADVARSEL!** Bypass-koblinger er plassert nær lyddemperen. For å unngå forbrenninger må motoren slås av og avkjøles før spakene for bypass-koblingene håndteres.

**⚠ ADVARSEL!** Vær mer forsiktig når maskinen lastes på en lastebil eller tilhenger med ramper. Alvorlig personskade eller dødsfall kan bli resultatet hvis maskinen faller ned fra rampene.

## VEDLIKEHOLD

### Vedlikeholdsskjema

Nedenfor er en liste over vedlikeholdet som skal utføres på maskinen. For punkter som ikke er beskrevet i denne bruksanvisningen, kontakter

du et autorisert serviceverksted. Årlig service utført av et autorisert serviceverksted anbefales for å holde maskinen i god stand og sikre trygg drift.

Les **Generelt vedlikehold** i avsnittet **Sikkerhet**.

VEDLIKEHOLD	DAGLIG		MINST ÉN GANG I ÅRET	VEDLIKEHOLDSPERIODEN I TIMER			
	FØR	ETTER		25	50	100	300
<b>KONTROLLER</b>							
Justering av parkeringsbrems	●						
Motorøljnivået (hver gang det fylles drivstoff)	■						
Sikkerhetssystem	●						
Drivstoff- og oljelekkasje	◆						
Skade		◆					
Løse monteringsdeler (skruer, mutre)		◆					
Klippeaggregatskade		◆					
Dekktrykk				●	●	●	●
Batteritilkoblinger			●	●	●	●	●
<b>RENGJØR</b>							
Motorens kjøleluftinntak		■		■			
Under klippeaggregatet		●					
Rundt motoren		◆					
Rundt remmer, remhjul		◆			◆	◆	◆
Motorens kjøleluftinntak <sup>2)</sup>			■	■			
Luffilterets skumfilter <sup>2)</sup>			■	■			
Luffilterets papirfilterpatron <sup>2)</sup>			■	■			
<b>OGSÅ</b>							
Inspiser lydemper/gnistfanger			◆		◆	◆	◆
Start motoren og knivene, lytt etter uvanlige lyder		◆					
Slip <sup>3)</sup> / skift klippeknivene			●	●			

- = Beskrevet i denne bruksanvisningen
- ◆ = Ikke beskrevet i denne bruksanvisningen
- = Se motorprodusentens håndbok

- 1) Første skift etter 8-10 timer. Skift hver 50. driftstime ved høy belastning eller høye omgivelsestemperaturer.
- 2) I støvete omgivelser må rengjøring og utskifting utføres oftere.
- 3) Utføres av et autorisert serviceverksted.



**ADVARSEL!** Før service eller justering:

- Aktiver parkeringsbremsen.
- Koble ut knivbryteren.
- Drei tenningsbryteren til stillingen OFF, og fjern nøkkelen.
- Forsikre deg om at knivene og alle bevegelige deler har stoppet helt.

# VEDLIKEHOLD

VEDLIKEHOLD	DAGLIG		MINST ÉN GANG I ÅRET	VEDLIKEHOLDSINTERVALL I TIMER			
	FØR	ETTER		25	50	100	300
<b>KONTROLLER</b>							
Gassvaier for justering						■	
Klippeaggregatet for justering			●				●
Tilstanden til remmer, remhjul			●			●	
Styre (ved 200 timers intervaller)			●			●	
Motorens ventilklaring <sup>3)</sup>			◆				◆
<b>SKIFT</b>							
Tennplugger			■			■	
Motorolje <sup>1)</sup>			■	■			
Motoroljefilter			■			■	
Bensinfilter			■			■	
Luftfilter av papir <sup>2)</sup>			■			■	
Luftfilterets skumfilter <sup>2) 4)</sup>			■				
Luftfilterets papirfilterpatron <sup>2) 4)</sup>			■				
<b>OGSÅ</b>							
Utfør service som gjøres hver 300. driftstime <sup>3)</sup>			◆				◆

- 1) Første skift etter 8–10 timer. Skift hver 50. driftstime ved høy belastning eller høye omgivelsestemperaturer.
- 2) I støvete omgivelser må rengjøring og utskifting utføres oftere.
- 3) Utføres av et autorisert serviceverksted.
- 4) Hvis utstyrt.
  - = Beskrevet i denne bruksanvisningen
  - ◆ = Ikke beskrevet i denne bruksanvisningen
  - = Se motorprodusentens håndbok

**VIKTIG INFORMASJON** Gressklipperen er utstyrt med et 12-volts negativt jordet system. Det andre kjøretøyet må også ha et 12-volts negativt jordet system. Bruk ikke klipperen til å starte andre kjøretøy.



**FORSIKTIG!** Bruk alltid vernebriller rundt batteriene.

**ADVARSEL!** Unngå å kortslutte batteripolene ved at en fastnøkkel eller en annen gjenstand berører begge polene samtidig. Før batteriet kobles til, fjerner du metallarmbånd, armbåndsur, ringer osv. Den positive klemmen kobles til først, for å unngå gnister ved utilsiktet godsforbindelse.

**VIKTIG INFORMASJON** Før du starter, må du sørge for å erstatte beskyttelser som har blitt fjernet for vedlikehold.

# VEDLIKEHOLD

## Batteri

Hvis batteriet er for svakt til å starte motoren, må det lades.

## Bruk av startkabler

1. Koble hver ende av den RØDE kabelen til den POSITIVE (+) polen på hvert batteri, mens du passer på å ikke kortslutte til chassis.
2. Koble én ende av den SVARTE kabelen til den NEGATIVE (-) polen på det oppladede batteriet.
3. Koble den andre enden av den SVARTE kabelen til en god CHASSIS-GODSFORBINDELSE på klipperen med utladet batteri, med god avstand til drivstofftank og batteri.

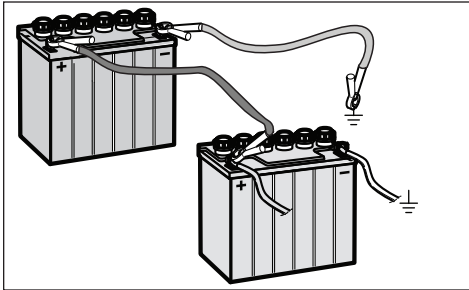

## Fjern kablene i motsatt rekkefølge

1. Fjern først den SVARTE kabelen fra chassiset og deretter fra det oppladede batteriet.
2. Fjern den RØDE kabelen til slutt fra begge batterier.

Gressklipperen er utstyrt med et vedlikeholdsfritt batteri som ikke trenger ettersyn. Periodisk lading av batteriet med en batterilader av biltype vil imidlertid forlenge batteriets levetid.

- Hold batteriet og polene rene.
- Hold batteriboltene stramme.
- Se diagrammet for ladetider.

STD-BATTERI	LADE-STATUS	OMTRENTLIG LADETID* TIL FULLT NIVÅ VED 27 °C (80 ° F)			
		Maksimal hastighet ved:			
		50 A	30 A	20 A	10 A
12,6 V	100 %	- FULLADET -			
12,4 V	75 %	20 min	35 min	48 min	90 min
12,2 V	50 %	45 min	75 min	95 min	180 min
12,0 V	25 %	65 min	115 min	145 min	280 min
11,8 V	0 %	85 min	150 min	195 min	370 min

\*Ladetiden avhenger av batteriets kapasitet, tilstand, alder og temperatur, samt laderens effektivitet

## Rengjøre batteri og poler

Korrosjon og smuss på batteriet og polene kan føre til at batteriet mister strøm.

1. Løsnestrekkelig på de to mutrene som er festet på J-boltene på siden, til at batteriets festbrakett glir ned fra batteriet.

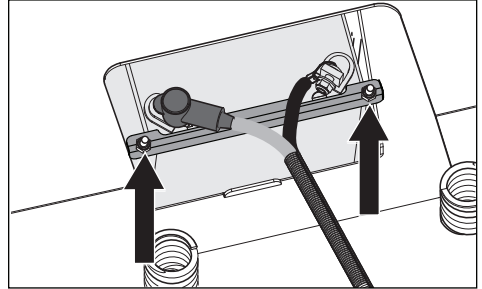

2. Bruk to 13 mm skrunøkler til å koble fra den SVARTE batterikabelen og deretter den RØDE batterikabelen.
3. Fjern forsiktig batteriet fra gressklipperen
4. Skyll batteriet med vann fra kranen, og tørk av det.
5. Rengjør polene og endene på batterikabelen med en stålbørste til de er blanke.
6. Dekk polene med fett eller petroleumsgelé.

## Skifte batteriet

1. Monter et nytt batteri med batteripolene i samme stilling som det gamle batteriet.
2. Koble først den RØDE batterikabelen til batteriets positive (+) pol.
3. Koble den SVARTE jordingskabelen til batteriets negative (-) pol.
4. Skyv festebraketten tilbake på plass over batteriet, og stram mutrene.
5. Monter batteridekselet igjen.

**VIKTIG INFORMASJON** Ikke åpne eller fjern batterihetter eller -deksler. Det er ikke nødvendig å kontrollere elektrolyttnivået eller etterfylle elektrolytt.

Bruk alltid to fastnøkler på klemmeskruene.

**⚠️ FORSIKTIG!** Blysyrebatterier danner eksplosiv gass. Hold gnister, flammer og røykeutstyr borte fra batteriene. Bruk alltid vernebriller rundt batteriene.

## VEDLIKEHOLD

### Sikkerhetssystem

Maskinen er utstyrt med et sikkerhetssystem som hindrer oppstart eller kjøring under følgende forhold.

Motoren kan bare startes når følgende betingelser er til stede:

- Klippeaggregatet er koblet ut.
- Styre-/parkeringsbremsespaken står i ytre, låst nøytral posisjon og sikrer at parkeringsbremsen er helt innkoblet for en sikker oppstart.

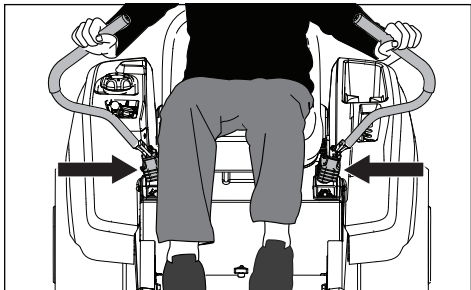

**MERK!** Hvis styre-/parkeringsbremsespakene ikke holder i full ytre posisjon, kan stramningen justeres ved å trekke til mutteren på baksiden av dreiepunktet. (Se Parkeringsbrems i dette avsnittet.)

Utfør daglige inspeksjoner for å sikre at sikkerhetssystemet fungerer som det skal ved å prøve å starte motoren når én av betingelsene ikke er oppfylt. Endre betingelsene og prøv igjen.

Hvis maskinen starter når én av betingelsene ikke er til stede, slår du av maskinen og reparerer sikkerhetssystemet før maskinen brukes igjen.

Kontroller at motoren stopper når parkeringsbremsen ikke er på og føreren forlater føreraset.

Kontroller at motoren stopper hvis klippeknivene kobles inn og føreren forlater føreraset.

**VIKTIG INFORMASJON** For å kunne kjøre må føreren sitte i føreraset, og styre-/parkeringsbremsespakene må flyttes til innkoblet (ytre) stilling. Ellers stopper motoren.

### Parkeringsbrems

Kontroller visuelt at det ikke er skade på styrespaken, koblingene eller bryterne til parkeringsbremsen. Utfør en stillestående test for å kontrollere at bremsene fungerer som de skal.

For å justere parkeringsbremsestramningen flytter du mansjettene som dekker styrespaksokkelen. Trekk til 1/2" dreiemutteren inntil bremseeffekten er riktig.

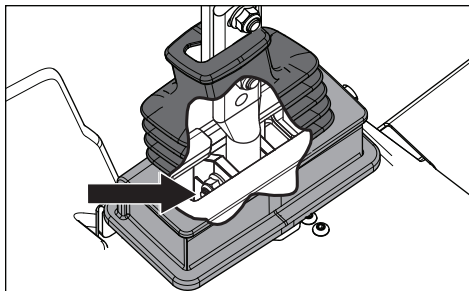

Sett på igjen styremansjettene, og sørg for at toppen av mansjettene sitter mellom de to justeringsskruene på styrespaken.

Kontakt Husqvarna-serviceverkstedet for all ytterligere justering av parkeringsbremsen.

**VIKTIG INFORMASJON** Maskinen må stå helt stille før du setter på parkeringsbremsen.

**⚠ ADVARSEL!** Feil justering fører til redusert bremsevne, og kan forårsake en ulykke.

### Dekktrykk

Alle dekk skal ha et trykk på 15 psi / 103 kPa / 1 bar.

**VIKTIG INFORMASJON** IKKE tilfør dekkfyll eller skumfyll til dekkene. For høy belastning forårsaket av skumfylte dekk vil føre til feil. Bruk bare spesifiserte originaldekk.

## Rullehjul

Kontroller ved 200 timers intervaller. Kontroller at hjulene dreier fritt. Hvis hjulene ikke dreier fritt, tar du med enheten til en forhandler for service.

Skumfylte dekk eller massive dekk fører til at garantien blir ugyldig.

## Fjerning og montering

Fjern mutteren og hjulbolten. Trekk hjulet ut av gaffelen, og ta hensyn til avstandsstykkene.

Monteres i motsatt rekkefølge. Trekk til hjulbolten.

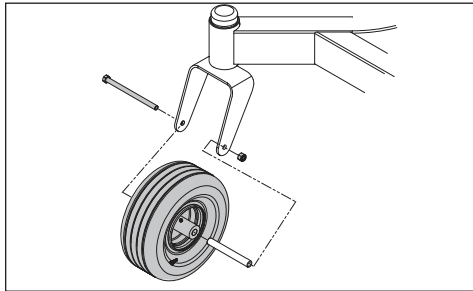

## V-remmer

Kontroller ved 100 timers driftsintervaller. Kontroller om det finnes alvorlige sprekker eller hakk.

*MERK! Remmen får små sprekker ved normal bruk.*

Remmene er ikke justerbare. Skift remmene hvis de begynner å glippe på grunn av slitasje.

## Fjerne aggregatremmen

1. Parker på et jevnt underlag. Sett på parkeringsbremsen.
2. Senk aggregatet til laveste klippestilling.
3. Fjern skruene fra og remskjoldene, og fjern skjoldene.
4. Fjern smuss og gress fra rundt klipperhusene og aggregatoverflaten.
5. Løsne på mutteren som fester remføreren. Trekk remføreren opp og ut av ledearmen.

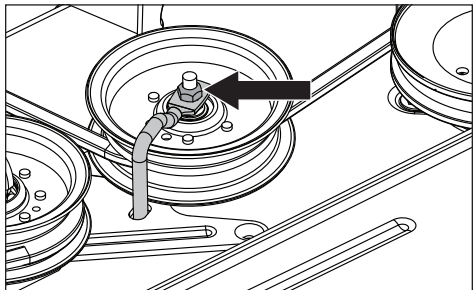

6. Skyv innover på tomgangsarmen for å slakke på remspenningen.
7. Løft remmen forsiktig over toppen av remskivene på klippehuset, og fjern remmen fra aggregatet.

## Montere aggregatrem

*MERK! Følg merkingen på klippeaggregatet for å gjøre det lettere å montere aggregatremmen.*

1. Legg aggregatremmen rundt det elektriske snorhullet på motorakselen.
2. Før remmen forover og opp på aggregatet.
3. Legg remmen rundt den fjærbelastede remskiven.
4. Legg remmen rundt den stasjonære remskiven og spindelhusene.
5. Trykk innover på ledearmen, og før remmen forsiktig over den stasjonære remskiven. Når remmen er riktig lagt, slipper du ledearmen langsomt for å stramme remmen.
6. Sjekk hvordan remmen er lagt for å være sikker på at det stemmer overens med klebemerket, og for å sikre at remmen ikke er vridd.
7. Stram remføreren
8. Sett på igjen remskjoldene.

## Justere klippeaggregatet

### Vatring av aggregat

Juster aggregatet mens klipperen står på flatt underlag. Kontroller at dekkene har riktig dekktrykk. Se *Tekniske data / Transmisjon*. Hvis det er for mye eller for lite luft i dekkene, kan ikke aggregatet justeres riktig. Løft aggregatet til høyeste (transport-) stilling.

Aggregatet må justeres noe høyere bak enn foran.

*MERK! For å sikre at nivelleringsprosedyren utføres korrekt, må klippeaggregatets drivreim monteres før nivellering av aggregatet.*

1. Bruk kraftige hansker. Drei hver utvendige knivtupp slik at de justeres i forhold til aggregatet side til side.

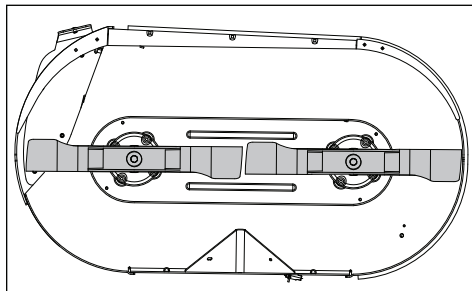

## VEDLIKEHOLD

2. Mål avstanden fra bakken til bunnen av knivtuppen på utblåsnings siden av klippeaggregatet. Noter den målte avstanden.
3. Gå til motsatt side og kontroller at avstanden er den samme. Hvis justering er nødvendig dreier du justeringsmutrene med en 19 mm fastnøkkel eller skiftenøkkel på løftekoblingen på en av sidene, mot urviseren for å senke eller med urviseren for å løfte. Juster til begge målingene er like.

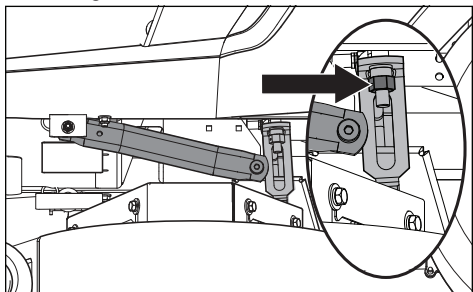

4. Drei én av knivene for å justere i forhold til aggregatet foran til bak. Hvis den fremre knivtuppen ikke måler 6,35 mm til 9,52 mm lavere enn den bakre, fjerner du fotplaten for å få tilgang til justering av det frontmonterte aggregatet. Med en skiftenøkkel løsner du den bakre låsemutteren på fremre opphengskobling. Foreta justeringen for å nivellere med den fremre løftestagmutteren. Drei med urviseren for å heve fronten på klipperen, og mot urviseren for å senke fronten. Juster mutteren til den bakre knivtuppen er 6,35 mm til 9,52 mm høyere enn den fremre knivtuppen.

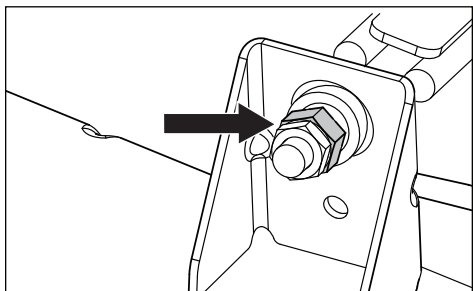

**MERK!** Dette setter klippeaggregatet i standard målestilling. Avhengig av typen gress som skal klippes eller miljøforhold, kan det være nødvendig med andre justeringer for å oppnå ønsket kutting.

## Klippekniiver

**⚠ FORSIKTIG!** Knivbladene er skarpe. Beskytt hendene med hansker, og/eller surr solid stoff rundt knivene før håndtering.

Sliping av kniver må utføres av et autorisert serviceverksted.



For best klipperesultat er det viktig at knivene er riktig slipt og ikke skadet.

Skift kniver som er bøyd eller sprukket etter å ha truffet hindringer.

La serviceverkstedet avgjøre om en kniv kan repareres/slipes opp eller om den må skiftes ut. Knivene må balanseres etter sliping.

Sjekk festene på bladet.

### Utskifting av kniver

1. Fjern knivbolten ved å dreie den mot urviseren.
2. Monter ny eller slipt kniv med siden merket GRASS SIDE mot bakken/gresset (ned), eller THIS SIDE UP mot klippeaggregatet og klippehuset.
3. Sett knivens åpning godt fast i klippehuset.
4. Trekk godt til knivbolten.
5. Trekk til knivbolten til 60–81 Nm (45–60 ft-lbs)

**VIKTIG INFORMASJON** Den spesielle knivbolten er varmebehandlet. Skift den ut med en Husqvarna-bolt om nødvendig. Bruk ikke monteringsdeler med lavere spesifikasjoner enn angitt.

## Rengjøring

Regelmessig rengjøring, spesielt under klippeaggregatet, forlenger maskinens levetid. Rengjør maskinen rett etter bruk (når den er nedkjølt), før smusset fester seg.

Ikke sprut vann på oversiden av klippeaggregatet. Bruk trykkluft til å rengjøre oversiden av klippeaggregatet. Bruk ikke høytrykksspyler eller damprenser. Unngå å sprute vann på motoren og elektriske komponenter.

Rengjør undersiden av aggregatet med normalt vanntrykk. Koble hurtigkoblingen (fra tilbehørspakken) til en hageslange. Etter klipping fester du slangen til stakeluken og skrur på vannet.

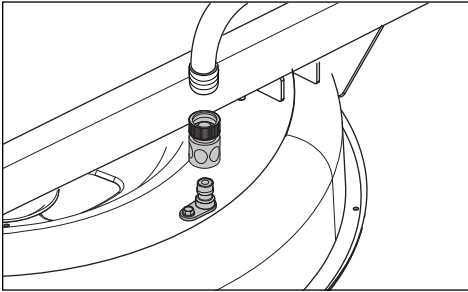

Start gressklipperen igjen, og aktiver knivene for å bruke rotasjonsbevegelsen for å vaske bort smuss. Påse at slangen er i god avstand fra klippeknivene.

Varme flater må ikke skylles med kaldt vann. La enheten kjøles ned før den rengjøres.



**FORSIKTIG!** Bruk vernebriller ved rengjøring og vasking.

## Monteringsdeler

Kontroller daglig. Inspiser hele maskinen med tanke på løse eller manglende monteringsdeler.

# SMØRING

12/12	1/52	1/365		25 t	50 t	100 t	300 t	
				1 ← (2x)				
				2 ← (2x)				
				3 ← (2x)	← (2x)			
				4 ▼	▼	▼	▼	
				5 👁️			🔋	🔋
👁️		👁️	4					

12/12 Hvert år

1/52 Hver uke

1/365 Hver dag

Smør med fettpresse



Skift filter



Oljeskift



Nivåkontroll



## Generelt

Fjern tenningsnøkkelen for å hindre utilsikket bevegelse under smøring.

Ved smøring med oljekanne må den være fylt med motorolje.

Ved smøring med fett må det brukes molybdendisulfidfett av høy kvalitet hvis ikke annet er angitt.

Ved daglig bruk skal maskinen smøres to ganger i uken.

Tørk av overflødig fett etter smøring.

Det er viktig å unngå å få smøremiddel på remmene eller på føringsflatene på remhjulene. Hvis dette skjer, prøver du å rengjøre dem med sprit. Hvis remmen fortsetter å glippe etter rengjøring, må den skiftes. Bensin eller andre petroleumsprodukter må ikke brukes til å rengjøre remmene.

**VIKTIG INFORMASJON** Bruk minimalt med smøremiddel og fjern overflødig smøremiddel, slik at det ikke kommer i kontakt med remmer eller remhjul.

**⚠️ ADVARSEL!** Hydraulikkolje under trykk som lekker ut, kan ha tilstrekkelig kraft til å penetrere huden og kan føre til alvorlige skader. Kontakt lege umiddelbart hvis du blir skadet av væskeutslipp. Hvis du ikke får riktig medisinsk behandling, kan det føre til alvorlig infeksjon eller reaksjon.

# SMØRING

## Motorolje

**MERK!** Skift motorolje mens motoren er varm. Se brukerhåndboken for motoren for anbefalinger for riktig olje- og filterskift.

**⚠ ADVARSEL!** Motoravtappingspluggen er plassert nær lydtemperen. For å unngå forbrenninger må motoren slås av og avkjøles litt slik at motoren fremdeles er varm, men de omliggende overflatene og oljen ikke er det.

1. Parker på et jevnt underlag. Sett på parkeringsbremsen.
2. Fjern smuss og rusk fra området rundt påfyllingslokket for olje.
3. Fjern lokket/peilepinnen.
4. Finn tappeslangen bak til høyre på motoren under lydtemperen.

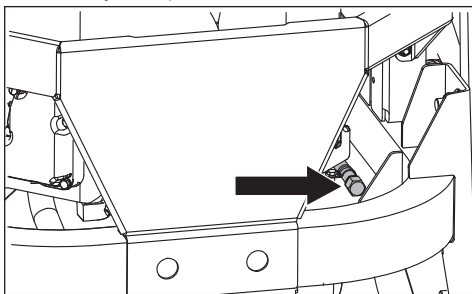

5. Sett en passende stor beholder under enden av tappeslangen, og fjern oljeavtappingspluggen.
6. La oljen tømmes helt fra motoren.
7. Sett på igjen avtappingspluggen, og stram godt til.
8. Fyll motoren med ny olje til nederst på påfyllingsrørgjengene. Kontroller nivået med peilepinnen.
9. Sett påfyllingslokket for olje godt på igjen når oljenivået er FULL.
10. Se servicehefte for oljekontroll- og skifteintervaller.

## Smørenipler på hjul og aggregat

Bruk bare lagerfett av god kvalitet. Fett fra kjente merkenavn (petrokjemiske selskaper osv.) har vanligvis god kvalitet.

### Forhjulfeste

Smør 34 slag med fettpresse på hvert hjullagersett.

### Forhjulager

Smør 34 slag med fettpresse på hvert hjullagersett.

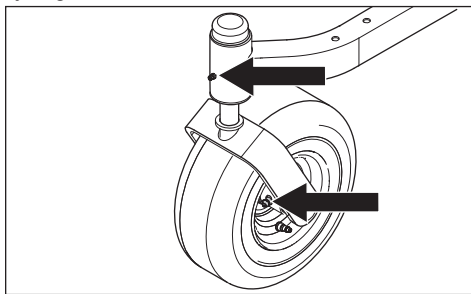

## Aggregatspindler

Senk klippeaggregatet helt ned. Smør med en fettpresse, 2–3 slag per spindel gjennom åpningene i rembeskyttelsene.

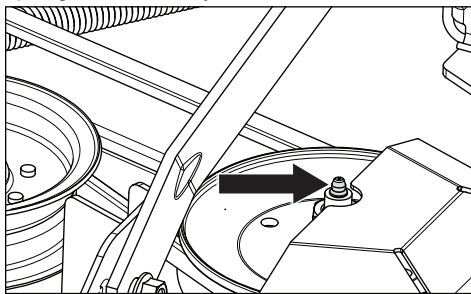

## Overføring

Overføringen er vedlikeholdsfri uten behov for nivåsjekker eller oljeskift. Hvis en lekkasje oppstår, må du erstatte enheten eller ta kontakt med Husqvarna-forhandleren din.

## FEILSØKING

### Problem/årsak

#### Motoren starter ikke

- Knivbryteren er trykket inn
- Styrespakene er ikke låst i nøytral stilling
- Parkeringsbremsen er ikke satt på
- Dødt batteri
- Smuss i forgasseren eller drivstoffledningen
- Drivstoffventilen er lukket eller i feil posisjon
- Tilstoppet drivstoffilter eller drivstoffslange
- Feil på tenningsystemet

#### Starteren trekker ikke motoren rundt

- Dødt batteri
- Batteripolenes kabelkontakter er defekte.
- Sikringen er gått
- Feil i starterens sikkerhetskrets. Se **Sikkerhetssystem** i avsnittet *Vedlikehold*

#### Motoren går ujevnt

- Feil på forgasseren
- Tilstoppet drivstoffilter eller dyse
- Choken er aktivert med varm motor
- Tilstoppet ventilasjonsåpning i tankklokke
- Drivstofftanken er nesten tom
- Tilsmussede tennplugg
- Fet drivstoffblanding eller luft-drivstoffblanding
- Feil drivstofftype
- Vann i drivstoffet
- Tilstoppet luftfilter

#### Motoren virker svak

- Tilstoppet luftfilter
- Tilsmussede tennplugg
- Forgasseren er feiljustert
- Luft i hydraulikksystemet

#### Maskinen vibrerer

- Knivene er løse
- Knivene er feil balansert
- Motoren er løs

#### Motoren overoppheves

- Tilstoppet luftinntak eller kjøleribber
- Motoren overbelastes
- Dårlig ventilasjon rundt motoren
- Feil på motorens turtallsregulator
- For lite eller ingen olje i motoren
- Smuss i drivstoffledningen
- Tilsmussede tennplugg

#### Batteriet lades ikke

- Batteripolenes kabelkontakter er defekte.
- Ladekabelen er frakoblet
- Feil på motorens ladesystem

#### Gressklipperen beveger seg sakte, ujevnt eller ikke i det hele tatt

- Parkeringsbrems innkoblet
- Bypass-kobling ZT-2800 innkoblet
- Transmisjonsdrivremmen er slakk eller av
- Luft i hydraulikksystemet

#### Klippeaggregatet kobles ikke inn

- Drivremmen til klippeaggregatet har løsnet
- Den elektromagnetiske koblingskontakten er løs
- Knivbryteren er defekt eller har løsnet fra kabelkontakten
- Sikringen er gått

#### Girkassen lekker olje

- Skadede tetninger, hus eller pakninger
- Luft i hydraulikksystemet

#### Ujevnt klipperesultat

- Ulikt lufttrykk i dekkene
- Bøyde kniver
- Fjæringen på klippeaggregatet er ujevnt
- Knivene er sløve
- Kjørehastigheten er for høy
- Gresset er for langt
- Gress har samlet seg opp under klippeaggregatet

## LAGRING

### Vinterlagring

Maskinen må gjøres klar for lagring på slutten av klippesesongen (eller hvis den skal stå ubrukt i mer enn 30 dager). Drivstoff som blir stående i lang tid (30 dager eller mer), kan etterlate klebrige rester som kan stoppe til forgasseren og forstyrre motordriften.

Drivstoffstabilisatorer er et brukbart alternativ for å redusere klebrige rester som kan dannes under lagring.

Tilsett stabilisator i drivstoffet i tanken eller i beholderen. Bruk alltid blandingsforholdet som er spesifisert av produsenten av stabilisatoren. Kjør motoren i minst 10 minutter etter at stabilisatoren er tilsatt, slik at den kommer frem til forgasseren. Ikke tøm drivstofftanken og forgasseren hvis det er blitt tilsatt en stabilisator.



**ADVARSEL!** Ikke lagre motorer med drivstoff i tanken innendørs eller på dårlig ventilerte steder, hvor drivstoffdampen kan komme i kontakt med åpen ild, gnister eller tennflammer, for eksempel i kjeler, varmtvannsberedere, tørketromler osv. Håndter drivstoffet med varsomhet. Det er svært brennbart, og kan føre til alvorlig personskade og skade på eiendom. Tapp drivstoffet i en godkjent beholder utendørs og i god avstand fra åpen ild. Ikke bruk bensin til rengjøring. Bruk avfettingsmiddel og varmt vann.

Klargjøre maskinen for lagring:

1. Rengjør maskinen grundig, spesielt under klippeaggregatet. Reparer lakkskader og spray et tynt lag olje på undersiden av klippeaggregatet for å unngå korrosjon.
2. Inspiser maskinen med tanke på slitte eller skadde deler, og trekk til mutre eller bolter som har løsnet.
3. Skift motoroljen og kasser spilloljen på riktig måte.
4. Tøm drivstofftankene eller tilsett drivstoffstabilisator. Start motoren, og la den gå til forgasseren er tom for drivstoff eller stabilisatoren har nådd forgasseren.
5. Fjern tennpluggen, og hell om lag en spiseskje motorolje i sylindere. Drei motoren noen omdreininger slik at oljen fordeles jevnt, og monter deretter tennpluggen igjen.
6. Smør alle smørenipler, ledd og aksler.
7. Fjern batteriet. Rengjør, lad opp og lagre batteriet i et kjølig område, beskyttet mot kulde.
8. Oppbevar produktet i et rent og tørt område, og dekk det til for bedre beskyttelse.

### Service

Oppgi innkjøpsår, modell, type og serienummer ved bestilling av reservedeler.

Bruk alltid originale Husqvarna reservedeler.

En årlig kontroll hos et autorisert serviceverksted er en god metode for å sikre at maskinen fungerer godt også neste sesong.

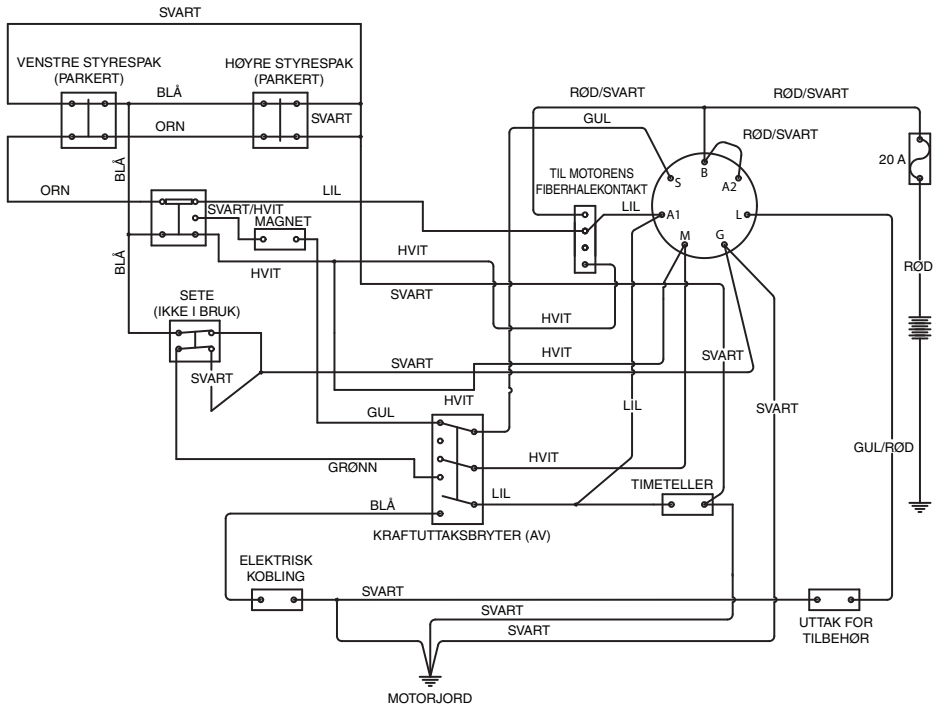

## TENNINGSNØKKELSTILLINGER

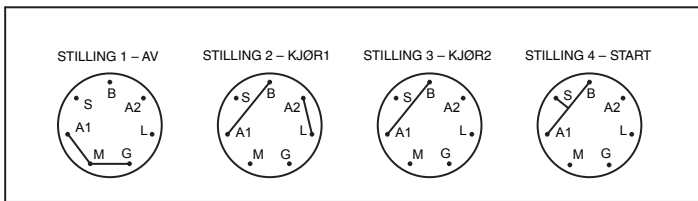

**EF-samsvarserklæring**

Vi, Husqvarna AB, SE 561 82 Huskvarna, SVERIGE, erklærer under eneansvar at dette produktet:

Beskrivelse	Kjøregressklipper med forbrenningsmotor og fører sete
Merke	Husqvarna
Plattform/type/modell	Z242F
Parti	Serienummer datert 2017 og senere

fullstendig overholder følgende EU-direktiver og -forskrifter:

Direktiv/regulering	Beskrivelse
2006/42/EF	«angående maskiner»
2014/30/EU	«angående elektromagnetisk kompatibilitet»
2000/14/EF, 2005/88/EF	«angående utendørsstøy»

Harmoniserte standarder og/eller tekniske spesifikasjoner anvendt er som følger:

EN ISO 12100, ISO 14982, ISO 5395-1 & 3, ISO 3744, ISO 11094, EN 1032, ISO 21299

I samsvar med direktivet 2000/14/EF, tillegg V står de oppgitte lydverdiene oppført i kapittelet om tekniske data i denne håndboken og i den signerte EF-samsvarserklæringen.

Den medfølgende kjøregressklipperen med forbrenningsmotor og fører sete samsvarer med det eksemplaret som undergikk undersøkelsen.

## TEKNISKE DATA

MOTOR	
Produsent	Briggs & Stratton
Type	8240-serien
Effekt	13,95 kW ved 2800
Smøring	Trykk med oljefilter
Drivstoff	Min. 87 oktan blyfri (maks etanol 10 %, maks MTBE 15 %)
Drivstofftankens kapasitet	13,25 liter
Kjøling	Luftkjølt
Luffilter	Syklon
Dynamo	12 V 15 A ved 3600 o/min
Startapparat	Elektriske
TRANSMISJON	
Overføring	Hydrostatiske transaksler
Styrespaker	Doble spaker, skumgrep
Hastighet forover	0–10,5 km/t
Hastighet revers	0–5,6 km/t
Bremser	Integrert mekanisk parkeringsbrems
Fremre styrehjuldekk	11 x 6-5
Bakdekk, luftfylte for gress	18 x 8,5-8
Dekktrykk	15 PSI / 103 kPa / 1 bar
RAMME	
Klippebredde	107 cm
Klippehøyde	3,8–10,2 cm
Antall kniver	2
Knivlengde	53,34 cm
Neserulle	Ja
Fjæret sete	Standard
Servicemåler	Digital
Innkobling av kniver	Ogura-clutch
Aggregatkonstruksjon	10" formet
Produktivitet	8093 m <sup>2</sup> /t

<sup>1)</sup> Den nominelle motoreffekten er den gjennomsnittlige bruttoeffekten (ved et spesifisert turtall) for en typisk produksjonsmotor for motormodellen målt ved hjelp av SAE-standarder for brutto motoreffekt. Se motorspesifikasjonene fra motorprodusenten.

## TEKNISKE DATA

DIMENSJONER	
Vekt	263 kg
Basismaskin, lengde	191,5 cm
Basismaskin, høyde	101,6 cm
Basismaskin, bredde	105,5 cm
Total bredde, sjakt oppe	122 cm
Total bredde, sjakt nede	152 cm
VIBRASJON OG LYD	
Vibrasjon i hånd og arm	1,90 m/s <sup>2</sup>
Hele kroppen	0,29 m/s <sup>2</sup>
Lydnivå, målt	100 dB
Lydnivå, garantert	100 dB

## TEKNISKE DATA

### Momentspesifikasjoner

Motorens veivakselbolt	67 Nm (50 ft/lb)	Standard 1/4" festeelementer	12 Nm (9 ft/lb)
Aggregatskivebolter	203 Nm (150 ft/lb)	Standard 5/16" festeelementer	24 Nm (18 ft/lb)
Hjulmutre	102 Nm (75 ft/lb)	Standard 3/8" festeelementer	45 Nm (33 ft/lb)
Knivbolt	122 Nm (90 ft/lb)	Standard 7/16" festeelementer	71 Nm (52 ft/lb)
		Standard 1/2" festeelementer	108 Nm (80 ft/lb)

### SEKSKANTSKRUER

Strammemomentverdiene som er vist bør brukes som en generell retningslinje når strammemomentverdier ikke er oppgitt.

### Amerikanske standardkomponenter

Kvalitet	SAE kvalitet 5			SAE kvalitet 8		Flenslåseskrue m/flenslåsemutter	
	Størrelse	ft./lbs	Nm	ft./lbs	Nm	ft./lbs	Nm
Skafstørrelse (Diameter i tommer, fin- eller grovgjenger)	1/4	9	12	13	18		
	5/16	18	24	28	38	24	33
	3/8	31	42	46	62	40	54
	7/16	50	68	75	102		
	1/2	75	102	115	156		
	9/16	110	149	165	224		
	5/8	150	203	225	305		
	3/4	250	339	370	502		
	7/8	378	512	591	801		
1-1/8	782	1060	1410	1912			

\*\*Kvalitet 5 – minimum handelskvalitet (lavere kvaliteter anbefales ikke)

### Monteringsutstyr med metrisk standard

Kvalitet	Størrelse	Kvalitet 8.8		Kvalitet 10.9		Kvalitet 12.9	
		ft./lbs	Nm	ft./lbs	Nm	ft./lbs	Nm
Skafstørrelse (Diameter i millimeter, fin- eller grovgjenger)	M4	1,5	2	2,2	3	2,7	3,7
	M5	3	4	4,5	6	5,2	7
	M6	5,2	7	7,5	10	8,2	11
	M7	8,2	11	12	16	15	20
	M8	13,5	18	18,8	25	21,8	30
	M10	24	33	35,2	48	43,5	59
	M12	43,5	59	62,2	84	75	102
	M14	70,5	96	100	136	119	161
	M16	108	146	147	199	176	239
	M18	142	193	202	274	242	328
	M20	195	264	275	373	330	447
	M22	276	374	390	529	471	639
	M24	353	478	498	675	596	808
M27	530	719	735	996	904	1226	

## LEVERINGSSERVICE

Tiltak	Dato, målerstand, stempel, signatur
Lad opp og koble til batteriet	<input type="checkbox"/>
Juster dekktrykket i alle hjulene til 15 PSI (1 bar)	<input type="checkbox"/>
Koble kontaktboksen til kabelen for sikkerhetsbryteren i setet	<input type="checkbox"/>
Kontroller at det er riktig mengde olje i motoren	<input type="checkbox"/>
Juster styrekontrollenes posisjon	<input type="checkbox"/>
Fyll på drivstoff og åpne drivstoffkranen	<input type="checkbox"/>
Start motoren	<input type="checkbox"/>
Kontroller følgende:	
Drift på begge hjulene	<input type="checkbox"/>
Klippeaggregatdybden og -justeringen	<input type="checkbox"/>
Sikkerhetsbryter for parkeringsbremsen	<input type="checkbox"/>
Sikkerhetsbryter for klippeaggregat	<input type="checkbox"/>
Sikkerhetsbryter i setet	<input type="checkbox"/>
Sikkerhetsbryter i styrespakene	<input type="checkbox"/>
Parkeringsbremsefunksjonalitet og justering	<input type="checkbox"/>
Kjør forover	<input type="checkbox"/>
Kjør bakover	<input type="checkbox"/>
Koble inn knivene	<input type="checkbox"/>
Tomgangsturtall	<input type="checkbox"/>
Motorens høye tomgangsturtall	<input type="checkbox"/>
Informér kunden om følgende:	
Behovet for og fordelene ved å følge serviceplanen	<input type="checkbox"/>
Behovet for og fordelene ved å levere maskinen til service	<input type="checkbox"/>
Virkingen av service og servicehefte på maskinens bruktværdi	<input type="checkbox"/>
Bruksområder for finfordeling	<input type="checkbox"/>
Fyll ut salgskontrakt osv.	

Leveringsservice er utført.

Ingen gjenværende  
merknader.

Godkjent:

## SERVICEHEFTE

### ETTER 10 TIMER

Tiltak	Dato, målerstand, stempel, signatur
Skift motorolje	<input type="checkbox"/>

### DAGLIG VEDLIKEHOLD

Tiltak	Dato, målerstand, stempel, signatur
Fjern rusk fra klipperen	<input type="checkbox"/>
Kontroller motoroljenivået	<input type="checkbox"/>
Kontroller dekktrykk	<input type="checkbox"/>
Kontroller undersiden av klippeaggregatet	<input type="checkbox"/>
Kontroller sikkerhetssystemer	<input type="checkbox"/>
Kontroller drivstoffsystemet for lekkasje	<input type="checkbox"/>
Inspiser sikkerhetsinnretninger og skjold	<input type="checkbox"/>
Kontroller bremsejustering	<input type="checkbox"/>

### 25 TIMERS SERVICE

Tiltak	Dato, målerstand, stempel, signatur
Kontroller drivstoffpumpens luftfilter	<input type="checkbox"/>
Slip/skift klippekniver om nødvendig	<input type="checkbox"/>
Kontroller dekktrykk	<input type="checkbox"/>
Kontroller batterikabler	<input type="checkbox"/>
Smør ifølge smøredigrammet	<input type="checkbox"/>
Kontroller/rengjør motorens kjøleluftinntak	<input type="checkbox"/>
Rengjør luftfilterets forfilter (skum)	<input type="checkbox"/>

### 50 TIMERS SERVICE

Tiltak	Dato, målerstand, stempel, signatur
Utfør 25 timers service	<input type="checkbox"/>
Rengjør/skift luftfilterets papirfilterkassett (må gjøres oftere i støvete omgivelser)	<input type="checkbox"/>
Skift motorolje	<input type="checkbox"/>
Smør ifølge smøredigrammet	<input type="checkbox"/>

## SERVICEHEFTE

### 100 TIMERS SERVICE

Tiltak	Dato, målerstand, stempel, signatur
Utfør 25 timers service	<input type="checkbox"/>
Utfør 50 timers service	<input type="checkbox"/>
Skift motoroljefilter	<input type="checkbox"/>
Rengjør/skift tennpluggene	<input type="checkbox"/>
Skift luftfilteret	<input type="checkbox"/>
Kontroller V-remmer	<input type="checkbox"/>
Kontroller og trekk til styrehjulenes akselbolter (ved 200 timers intervaller)	<input type="checkbox"/>
Skift luftfilterets papirkasset	<input type="checkbox"/>

### 300 TIMERS SERVICE

Tiltak	Dato, målerstand, stempel, signatur
Utfør 25 timers service	<input type="checkbox"/>
Utfør 50 timers service	<input type="checkbox"/>
Utfør 100 timers service	<input type="checkbox"/>
Kontroller/juster klippeaggregatet	<input type="checkbox"/>
Rengjør forbrenningskammeret, og slip ventilsetene.	<input type="checkbox"/>
Kontroller motorens ventilklaring	<input type="checkbox"/>
Skift luftfilterets forfilter (skum).	<input type="checkbox"/>

### MINST ÉN GANG I ÅRET

Tiltak	Dato, målerstand, stempel, signatur
Rengjør motorens kjøleluftinntak (25 timers intervaller)	<input type="checkbox"/>
Skift luftfilterets forfilter (skum) (ved 50 timers intervaller)	<input type="checkbox"/>
Skift luftfilterets papirpatron	<input type="checkbox"/>
Skift motoroljen (50 timer)	<input type="checkbox"/>
Skift motoroljefilteret (100 timer)	<input type="checkbox"/>
Kontroller/juster klippehøyden	<input type="checkbox"/>
Kontroller/juster parkeringsbremsen (50 timer)	<input type="checkbox"/>
Rengjør/skift ut tennpluggene (100 timer)	<input type="checkbox"/>
Skift drivstoffilter (100 timer)	<input type="checkbox"/>
Kontroller motorens ventilklaring	<input type="checkbox"/>

**⚠️ ATENÇÃO!** O incumprimento de práticas de funcionamento seguras pode resultar em ferimentos graves para o operador ou para terceiros. O proprietário deve compreender estas instruções e deve permitir que o corta-relvas seja operado apenas por pessoas que compreendam estas instruções. Todas as pessoas que operem o corta-relvas devem ser física e mentalmente saudáveis e não devem estar sob influência de substâncias que alterem as capacidades mentais.

**⚠️ ATENÇÃO!** Os gases de escape do motor, alguns dos seus constituintes e certos componentes do veículo contêm ou emitem produtos químicos identificados pelo Estado da Califórnia (EUA) como causadores de cancro, malformações congénitas ou outros problemas no aparelho reprodutor.

**⚠️ ATENÇÃO!** As placas da bateria, os terminais e os acessórios relacionados contêm chumbo e compostos de chumbo, produtos químicos identificados pelo Estado da Califórnia (EUA) como causadores de cancro, malformações congénitas ou outros problemas no aparelho reprodutor. Lave as mãos após o seu manuseamento.

**⚠️ ATENÇÃO!** Os gases de escape e determinados componentes do veículo contêm ou emitem químicos conhecidos como causadores de cancro, malformações congénitas ou outros problemas do sistema reprodutor. O motor contém monóxido de carbono, um gás venenoso, incolor e inodoro. Não utilize a máquina em espaços confinados.

**⚠️ ATENÇÃO!** Leia atentamente o manual do utilizador e certifique-se de que compreende o seu conteúdo antes de utilizar a máquina.

**⚠️ ATENÇÃO!** Pode ser utilizada gasolina que contenha um máximo de 10% de etanol (E10) nesta máquina. A utilização de gasolina com mais de 10% de etanol (E10) anulará a garantia do produto.

Quando o produto estiver gasto e deixar de ser utilizado, devolva-o ao revendedor ou a outra entidade para reciclagem.

Para implementar melhorias, as especificações e configurações podem ser alteradas sem aviso prévio.

Tenha em conta que não é possível acionar processos legais com base nas informações incluídas nestas instruções.

Utilize apenas peças originais nas reparações. A utilização de outras peças anulará a garantia.

Não modifique ou instale na unidade, equipamento que não seja standard, sem o prévio consentimento do fabricante. As modificações da unidade podem provocar um funcionamento inseguro ou danos na unidade.

## **ÍNDICE**

INTRODUÇÃO .....	159
SÍMBOLOS E AUTOCOLANTES .....	161
SEGURANÇA .....	162
CONTROLOS .....	167
UTILIZAÇÃO .....	173
MANUTENÇÃO .....	177
LUBRIFICAÇÃO .....	184
RESOLUÇÃO DE PROBLEMAS .....	186
ARMAZENAMENTO .....	187
ESQUEMAS .....	188
CONFORMIDADE .....	189
ESPECIFICAÇÕES TÉCNICAS .....	190
REGISTO DE SERVIÇOS .....	193

# INTRODUÇÃO

## Parabéns

Obrigado por adquirir um trator corta-relvas Husqvarna. Esta máquina foi produzida para garantir elevada eficiência para cortar rapidamente a relva, principalmente em áreas amplas. Um painel de controlo de fácil acesso para o operador e uma transmissão hidrostática controlada através da direção contribuem para o desempenho da máquina.

Este manual é um documento valioso. Leia atentamente os conteúdos antes de utilizar ou proceder à manutenção da máquina. É fundamental que todas as pessoas que operam esta máquina (utilização, assistência, manutenção) cumpram as seguintes instruções para segurança do operador e de terceiros. Isto permite também aumentar substancialmente a vida útil da máquina e aumentar o seu valor de revenda.

Se vender a máquina, certifique-se de que entrega o manual do utilizador ao novo proprietário.

O último capítulo deste manual do utilizador inclui um registo de serviços. Certifique-se de que os trabalhos de manutenção e reparação são devidamente documentados. Um registo de serviços corretamente preenchido reduz os custos de serviços de manutenção e contribui para o valor de revenda da máquina. Para mais informações, contacte o revendedor. Leve o manual do utilizador consigo quando deixar a máquina no distribuidor para realizar a manutenção.

## Geral

Neste manual do utilizador, esquerda e direita, marcha em frente e marcha-atrás são utilizados por referência à direção de condução habitual da máquina.

O compromisso contínuo por tornar os nossos produtos melhores implica que as especificações e a configuração estejam sujeitas a alterações sem aviso prévio.

## Condução e transporte em vias públicas

Consulte as regulamentações de tráfego rodoviário aplicáveis antes do transporte por vias públicas. Se a máquina for transportada deve sempre utilizar equipamento de fixação aprovado e certificar-se de que a máquina se encontra devidamente fixada. NÃO opere esta máquina em vias públicas.

## Reboque

Se a máquina estiver equipada com um gancho de reboque, tenha ainda mais cuidado durante o reboque da mesma. Não permita que crianças ou outras pessoas sejam transportadas em equipamento rebocado. Faça curvas amplas para evitar o efeito de canivete. Conduza lentamente e aumente a distância em relação ao veículo da frente para travagens mais seguras. Não reboque em terreno inclinado. O peso do equipamento rebocado pode causar perda de tração e perda de controlo.

Respeite as recomendações do fabricante em termos de limite de peso para equipamento rebocado. Não reboque o produto perto de valas, canais e outras zonas perigosas.

## Funcionamento

Esta máquina foi fabricada apenas para cortar relva em relvados e em terreno regular sem obstáculos, tais como pedras, cepos de árvores, etc. A máquina também pode ser utilizada para outras tarefas quando equipada com acessórios especiais fornecidos pelo fabricante. As instruções de funcionamento dos acessórios são fornecidas na entrega dos mesmos. Todos os outros tipos de utilização são incorretos. As instruções do fabricante relativamente à utilização, manutenção e reparações têm de ser seguidas com atenção.

Os corta-relvas e todos os equipamentos elétricos podem ser potencialmente perigosos se não forem utilizados corretamente. A segurança requer bom senso e uma utilização cuidadosa em conformidade com estas instruções.

A utilização, a manutenção e a reparação desta máquina apenas devem ser realizadas por pessoas que conheçam as qualidades especiais da máquina e que também conheçam as instruções de segurança. Na manutenção desta máquina, utilize apenas peças aprovadas.

Os regulamentos para prevenção de acidentes, outros regulamentos gerais de segurança, as regras de segurança no trabalho e as regras de trânsito devem ser rigorosamente respeitados.

As modificações não autorizadas na configuração da máquina podem exonerar o fabricante de responsabilidade em caso de ferimentos pessoais ou danos materiais.

## INTRODUÇÃO

### Boa assistência

Os produtos da Husqvarna são vendidos em todo o mundo, apenas em lojas de revenda especializadas com serviço de assistência completo. Isto garante-lhe que, enquanto cliente, apenas recebe o melhor serviço e assistência. Antes de o produto ser entregue, a máquina foi, por exemplo, inspecionada e ajustada pelo vendedor. Consulte o certificado no registo de serviços neste manual do utilizador.

Sempre que necessitar de peças sobresselentes ou de assistência com questões relativas a manutenção, problemas abrangidos pela garantia, etc., consulte o seguinte profissional:

Este manual diz respeito à máquina com o número de fabrico:	Motor	Transmissão

### Número de fabrico

O número de fabrico da máquina encontra-se na placa impressa fixada no compartimento do motor.

Na placa, a partir de cima, está indicado:

- A designação do tipo de máquina (I.D.).
- O número de tipo de fabricante (modelo).
- O número de série da máquina (N.º série)

*Quando encomendar peças sobresselentes tenha consigo a designação de tipo e o número de série.*

O número de fabrico do motor está impresso numa das coberturas da válvula.

A placa indica:

- O modelo do motor.
- O tipo de motor.
- Código

*Quando encomendar peças sobresselentes tenha estes consigo.*

Os motores das rodas e as bombas hidrostáticas têm um autocolante com código de barras afixado na parte traseira.

# SÍMBOLOS E AUTOCOLANTES

Estes símbolos encontram-se na máquina e no manual do utilizador. Estude-os com atenção para saber o seu significado.

INFORMAÇÃO IMPORTANTE Xxx xxxxxx  
xxxxx xxxx xxxxxxxxxxx xxxxxx xxxxxxxxxxx.

**⚠ ATENÇÃO!** Xxx xxxxxx xxxxxx xxxx  
xxxxxxxx xxxxxx xxxxxxxxxxx.

Utilize esta publicação para informar o leitor sobre o risco de ferimentos pessoais ou de morte, em particular se o leitor negligenciar as instruções no manual.

Utilize esta publicação para informar o leitor sobre o risco de danos materiais, em particular se o leitor negligenciar as instruções no manual. Utilizado também quando existir risco de utilização ou montagem impróprias.

<b>R</b>	<b>N</b>						
Marcha-atrás	Posição neutra	Rápido	Lento	Estrangulador	Combustível	Travão de estacionamento	Perigo

Altura de corte baixa	Altura de corte alta	Utilize óculos de proteção	Utilize luvas de proteção	Use protetores acústicos	Não permaneça aqui	As emissões de ruído para as imediações estão em conformidade com a diretiva da União Europeia. A emissão da máquina é indicada no capítulo ESPECIFICAÇÕES TÉCNICAS e nos autocolantes.

Aviso! Não toque nas peças	Aviso! Não utilize sem defletor ou coletor de relva	Aviso! Tenha cuidado ao levantar a cobertura	Aviso! O ácido da bateria é corrosivo, explosivo e inflamável

Antes de uma operação de manutenção ou reparação, desligue o motor	Mantenha uma distância segura da máquina	Utilize em inclinações que não excedam os 10 °	Não transporte passageiros
Leia o manual do utilizador			

Exposição do corpo inteiro a objetos arremessados	Risco de corte nos dedos das mãos e dos pés	Não abra, nem retire as proteções de segurança com o motor em funcionamento	Tenha cuidado ao andar para trás, preste atenção às outras pessoas	Tenha cuidado ao andar para a frente, preste atenção às outras pessoas

Exposição do corpo inteiro a objetos arremessados

Risco de corte nos dedos das mãos e dos pés

Não abra, nem retire as proteções de segurança com o motor em funcionamento

Tenha cuidado ao andar para trás, preste atenção às outras pessoas

Tenha cuidado ao andar para a frente, preste atenção às outras pessoas

# SEGURANÇA

## Instruções de segurança

Estas instruções são para sua segurança. Leia-as com atenção.

**⚠️ ATENÇÃO!** ESTA MÁQUINA DE CORTE PODE AMPUTAR MÃOS E PÉS E ARREMESSAR OBJETOS. O NÃO CUMPRIMENTO DAS SEGUINTE INSTRUÇÕES DE SEGURANÇA PODE PROVOCAR FERIMENTOS GRAVES OU FATAIS.

**⚠️ ATENÇÃO!** AS CRIANÇAS PODEM SOFRER FERIMENTOS GRAVES OU FATAIS POR CAUSA DESTE EQUIPAMENTO. Leia atentamente e respeite todas as instruções de segurança que se seguem.

**INFORMAÇÃO IMPORTANTE** A Academia Americana de Pediatria recomenda que as crianças tenham um mínimo de 16 anos de idade para operar um corta-relvas com condutor sentado.

## Proteção das crianças

Podem ocorrer acidentes trágicos se o operador não for alertado para a presença de crianças. As crianças são, frequentemente, atraídas pela máquina e pela atividade de corte de relva. **Não** assuma que as crianças vão permanecer no local onde as viu da última vez.

- Mantenha as crianças afastadas da área de trabalho e sob a vigilância de um adulto responsável **que não** o operador.



- Esteja alerta e desligue a máquina se uma criança entrar na área de trabalho.
- Antes e enquanto conduzir em marcha-atrás, olhe sempre para trás e para baixo para visualizar crianças pequenas.

- Não transporte crianças, mesmo com as lâminas desligadas. Estas podem cair e ficar gravemente feridas ou interferir com o funcionamento seguro da máquina. As crianças que já tenham sido transportadas na máquina



anteriormente podem aparecer subitamente na área de trabalho para andarem novamente na máquina, podendo ser atropeladas pela mesma.

- Não permita que as crianças operem a máquina.
- Tenha extremo cuidado quando se aproximar de curvas sem visibilidade, arbustos, árvores ou outros objetos que possam impedi-lo de ver uma criança.

## Funcionamento geral

- Leia, compreenda e respeite todas as instruções da máquina e do manual antes de colocar o aparelho em funcionamento.
- É recomendável que alguém saiba que está a cortar relva para que possa prestar auxílio em caso de ferimentos ou acidente.
- A utilização, manutenção e/ou assistência desta máquina deve ser realizada por alguém que primeiro tenha lido e compreendido este manual do utilizador. A legislação local pode regular a idade do utilizador permitida. O proprietário é responsável por dar formação aos utilizadores sobre este equipamento.
- O proprietário e o operador deste equipamento podem impedir acidentes e são responsáveis pelos acidentes ou ferimentos que os afetem ou eles, a terceiros e/ou a bens materiais.
- Não coloque as mãos ou os pés perto de peças em rotação ou por baixo da máquina. Mantenha-se sempre afastado da abertura de descarga.
- Esta máquina deve ser operada apenas por adultos responsáveis, familiarizados com as instruções.
- Limpe a área de objetos, como sejam pedras, brinquedos, fios, etc., que possam ser apanhados e arremessados pelas lâminas.
- Certifique-se de que não se encontram pessoas na área antes de começar a trabalhar. Pare a máquina se alguém entrar na área de trabalho.
- Nunca corte a relva em marcha-atrás a não ser que seja absolutamente necessário.

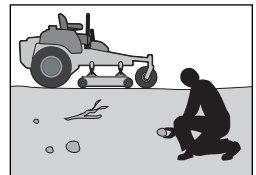
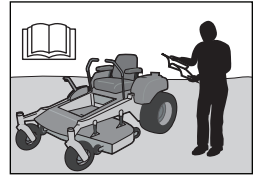

## SEGURANÇA

Olhe sempre para baixo e para trás antes e enquanto conduzir em marcha-atrás.

- Não direcione o material descarregado em direção a pessoas. Evite descarregar material contra uma parede ou uma obstrução. O material pode fazer ricochete para o operador. Pare as lâminas quando atravessar superfícies com cascalho.
- Não opere a máquina se todo o coletor de relva, o resguardo de descarga ou outros dispositivos de segurança não estiverem instalados e a funcionar.
- Abrande antes de virar.
- Antes de desmontar o equipamento, desligue sempre as lâminas, mova a alavanca de controlo da direção para a posição de travão de estacionamento, pare o motor e retire a chave.
- Não transporte passageiros. A máquina destina-se a ser utilizada apenas por uma pessoa.
- Utilize a máquina apenas à luz do dia ou com boa luz artificial.
- Desengate as lâminas quando não estiver a cortar relva. Desligue o motor e aguarde até que todas as peças parem por completo antes de limpar a máquina, retirar o coletor de relva ou de desentupir o resguardo de descarga.
- Não opere a máquina sob a influência de álcool ou de drogas.
- Tenha atenção ao tráfego quando trabalhar perto ou atravessar estradas.
- Tenha especial cuidado quando carregar ou descarregar a máquina para/de um atrelado ou camião.
- Utilize sempre protecção para os olhos quando operar a máquina.

- Os dados indicam que os operadores com 60 anos ou mais estão envolvidos numa grande percentagem de ferimentos relacionados com tratores corta-relvas. Estes operadores têm de avaliar a sua capacidade para operar o trator corta-relvas com segurança suficiente para evitarem ferimentos graves neles próprios e em terceiros.
- Respeite as recomendações do fabricante quanto a pesos ou contrapesos de rodas.
- Mantenha a máquina livre de acumulações de relva, folhas ou outros resíduos que possam tocar nas peças quentes do escape ou do motor e queimar. Não permita que a plataforma do corta-relvas apanhe folhas ou outros resíduos que se possam acumular. Limpe derrames de óleo ou combustível antes de operar ou guardar a máquina.
- Deixe a máquina arrefecer antes de a guardar.

### Equipamento de segurança pessoal

- Quando estiver a utilizar a máquina, certifique-se de que o equipamento de primeiros socorros está à mão.
- Não utilize o produto quando estiver descalço.
- Utilize sempre sapatos ou botas de protecção. Recomenda-se calçado com biqueira de aço.
- Durante a condução ou montagem, utilize sempre óculos de protecção aprovados ou uma viseira.
- Use sempre luvas ao manusear as lâminas.
- Não use roupas largas que possam ficar presas nas peças em movimento.
- Use protetores acústicos para evitar danos auditivos.

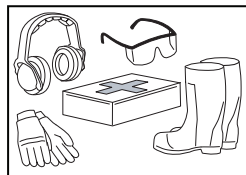

### Funcionamento em declives

As inclinações são uma das principais causas da perda de controlo e dos acidentes de capotagem, que podem resultar em ferimentos graves ou fatais. O funcionamento em declives exige mais cuidado. Se não conseguir sair de uma inclinação ou se não se sentir à vontade a fazê-lo, não corte a relva nessa inclinação.

- Em inclinações, corte a relva para cima e para baixo (no máximo 10 graus), não na transversal.

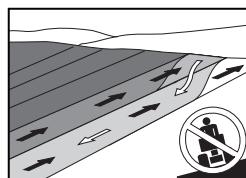

**ATENÇÃO!** Para utilizar a máquina, é necessário utilizar equipamento de protecção pessoal aprovado. O equipamento de protecção pessoal não elimina o risco de ferimentos, mas reduz a sua gravidade em caso de acidente. Para obter apoio na escolha do equipamento certo, contacte o vendedor.

- Use equipamento de protecção pessoal (PPE) adequado enquanto operar esta máquina, incluindo (no mínimo) calçado resistente, protecção ocular e protetores acústicos. Não corte a relva em calções e/ou com calçado aberto.

## SEGURANÇA

- Verifique se existem buracos, sulcos, lombas, pedras ou outros objetos ocultos. O terreno desnivelado pode fazer a máquina capotar. A relva alta pode ocultar obstáculos.
- Escolha uma velocidade baixa para que não tenha de parar enquanto estiver na inclinação.
- Não corte relva molhada. Os pneus podem perder tração.
- Evite arrancar, parar ou virar numa inclinação. Se os pneus perderem tração, desengate as lâminas e desça lentamente a inclinação.
- Desloque-se devagar e gradualmente em declives. Não faça mudanças repentinas de velocidade ou de direção, que possam fazer com que a máquina capote.
- Tenha mais cuidado quando utilizar a máquina com coletores de relva ou outros acessórios; a estabilidade da máquina pode ser afetada.
- Não utilize em inclinações acentuadas.
- Não tente estabilizar a máquina colocando um pé no chão.
- Não corte a relva junto a descidas, valas ou aterros. A máquina pode capotar subitamente se uma roda transpuser a berma ou se a berma ceder.



- Nunca abasteça a máquina em locais fechados.



- Apague todos os cigarros, charutos, cachimbos e outras fontes de ignição.
- Utilize apenas contentores de gasolina aprovados.
- Nunca retire a tampa da gasolina ou adicione combustível com o motor em funcionamento. Deixe o motor arrefecer antes de reabastecer.
- Nunca guarde a máquina ou o depósito de combustível em locais com chamas abertas, faíscas ou luz piloto, como seja, num aquecedor de água ou outros aparelhos.
- Antes de iniciar o reabastecimento, reduza ao máximo o risco de eletricidade estática tocando numa superfície de metal.
- Nunca encha os depósitos no interior de um veículo ou num camião ou atrelado com cobertura de plástico. Coloque sempre os depósitos no chão, afastados do veículo quando encher.
- Não encha demasiado o depósito de combustível. Volte a colocar a tampa da gasolina e aperte bem.
- Retire o equipamento a gasolina do camião ou atrelado e reateste-o no chão. Se tal não for possível, reabasteça esse equipamento com um depósito portátil, em vez de a partir de um bico de alimentação de gasolina.
- Mantenha sempre o bico em contacto com o rebordo da abertura do depósito de combustível até acabar de reatestar. Não utilize um dispositivo de abertura do bocal.
- Se derramar combustível para a roupa, mude de roupa imediatamente.
- Não ligue o motor perto de combustível derramado.
- Não utilize gasolina como agente de limpeza.
- Se ocorrerem fugas de combustível no sistema, o motor não deve ser ligado enquanto o problema não for resolvido.
- Verifique o nível de combustível antes de cada utilização e deixe espaço para o combustível expandir, porque, caso contrário, o calor do motor e do sol podem fazer com que o combustível expanda e transborde.

**⚠ ATENÇÃO!** Não utilize o produto para cima ou para baixo em encostas com inclinações superiores a 10 graus. Não utilize em inclinações.

### Manuseamento seguro da gasolina

Tenha extremo cuidado ao manusear gasolina para evitar ferimentos pessoais ou danos materiais. A gasolina é extremamente inflamável e os seus vapores são explosivos.

**⚠ ATENÇÃO!** O motor e o sistema de escape ficam muito quentes durante o funcionamento. Tocar nestes cria risco de queimaduras. Deixe o motor e o sistema de escape arrefecerem antes do reabastecimento.

# SEGURANÇA

## Manutenção geral

- Nunca utilize a máquina em espaços interiores ou em espaços sem ventilação adequada. Os gases de escape contêm monóxido de carbono, um gás inodoro, tóxico e letal.
- Certifique-se de que o equipamento se encontra em boas condições e que todas as porcas e parafusos, principalmente os que fixam acessórios com lâmina, estão corretamente apertados e com o binário correto.

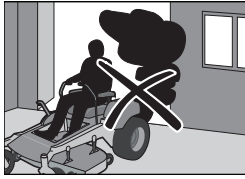

**CUIDADO!** Utilize óculos de proteção durante os trabalhos de manutenção.

- Mantenha ou substitua os autocolantes de segurança e de instruções conforme necessário.
- Não interfira com a operação prevista, nem reduza a proteção assegurada por um dispositivo de segurança. Verifique regularmente o funcionamento destes. NÃO opere a máquina com um dispositivo de segurança que não esteja a funcionar corretamente.
- Verifique frequentemente os componentes do coletor de relva e do resguardo de descarga e, se necessário, substitua-os por peças recomendadas pelo fabricante.



**ATENÇÃO!** O motor não deve ser acionado quando a plataforma de apoio do condutor ou as placas de proteção da correia da transmissão da plataforma do corta-relvas são removidas.

- Não altere as configurações dos controladores do motor e evite ter o motor em funcionamento com velocidades de motor demasiado elevadas. Se tiver o motor em funcionamento demasiado rápido, os componentes da máquina podem ficar danificados.
- Para reduzir o risco de incêndio, mantenha a máquina livre de acumulações de relva, folhas ou outros resíduos. Limpe os derrames de óleo ou de combustível e elimine os resíduos embebidos em combustível. Deixe a máquina arrefecer antes de a guardar.

- Se passar com a máquina por cima de alguma coisa, pare para inspecionar o equipamento. Se necessário, efetue as reparações antes de começar.
- Não faça ajustes ou reparações com o motor em funcionamento.
- As lâminas são afiadas e podem causar cortes. Quando manusear as lâminas, envolva-as ou utilize luvas de proteção.
- Verifique regularmente o travão de estacionamento. Efetue ajustes e a manutenção conforme necessário.
- Não utilize o circuito de arranque se houver combustível derramado.
- Certifique-se de que a tampa do reservatório de combustível está corretamente apertada e que não existem substâncias inflamáveis dentro de um recipiente aberto.

- Podem ocorrer faíscas ao trabalhar com a bateria e os cabos pesados do circuito de arranque. Isto pode provocar explosão da bateria, incêndio ou lesões oculares. Não ocorrem faíscas depois do cabo de ligação à terra (geralmente negativo, preto) ser removido da bateria.
- Primeiro, desligue o cabo de ligação à terra da bateria e volte a ligá-lo no fim.
- Não faça um circuito em ponte através do relé do arrancador para ligar o dispositivo de arranque.
- Tenha cuidado ao manusear o ácido da bateria. Em contacto com a pele, o ácido pode provocar queimaduras graves. Se derramar ácido da bateria sobre a pele, lave imediatamente com água.
- Em contacto com os olhos, o ácido pode provocar cegueira; contacte imediatamente um médico.

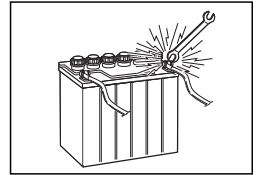

- Tenha cuidado ao efetuar a manutenção da bateria. Formam-se gases explosivos na bateria. Não efetue a manutenção da bateria enquanto estiver a fumar ou próximo de chamas abertas ou faíscas. A bateria pode explodir e provocar ferimentos ou danos graves.

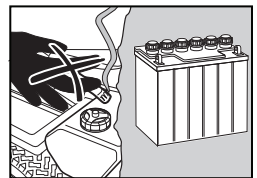

## SEGURANÇA

- A máquina é testada e aprovada apenas com o equipamento original ou recomendado fornecido pelo fabricante. Na manutenção da máquina, utilize apenas peças aprovadas.
- As lâminas de trituração apenas devem ser utilizadas em áreas que lhe sejam familiares e quando for necessário um corte de relva de elevada qualidade.
- Limpe regularmente a plataforma e a parte inferior da mesma. Evite pulverizar água sobre os componentes elétricos e o motor.

### Transporte

- A máquina é pesada e pode provocar ferimentos graves por esmagamento. Tenha mais cuidado quando esta for carregada ou descarregada de um veículo ou atrelado.
- Utilize rampas de largura máxima para carregar a máquina para um atrelado ou camião.
- É necessário utilizar as duas correias de fixação, dianteiras e traseiras e direcionadas para baixo e para fora da máquina.
- Antes de transportar a máquina na via pública, verifique e cumpra as regras de trânsito locais.
- Utilize um reboque aprovado para o transporte da máquina. Desligue o abastecimento de combustível. Fixe a máquina com dispositivos aprovados, tais como bandas, correntes ou correias.
- Não reboque a máquina, isto pode provocar danos no sistema de acionamento.
- Não utilize reboques e outros com este corta-relvas. Estes podem provocar efeito de canivete ou capotagem, provocando danos no corta-relvas e eventuais ferimentos graves no operador.
- Carregue a unidade no camião ou reboque subindo através de rampas com força suficiente e a baixa velocidade. Não levante a máquina! A máquina não se destina a ser elevada manualmente.
- Ao carregar ou descarregar esta máquina, não exceda o ângulo máximo de operação recomendado de 10 graus.

**⚠ ATENÇÃO!** Tenha especial cuidado ao carregar a máquina para um camião ou atrelado utilizando rampas. Existe o risco de ferimentos graves ou de morte caso a máquina caia das rampas.

**INFORMAÇÃO IMPORTANTE** O travão de estacionamento não é suficiente para bloquear a máquina durante o transporte. Certifique-se de que a máquina está corretamente fixada ao veículo de transporte. Para evitar que a máquina tombe, coloque-a no veículo de transporte em marcha-atrás.

### Rede retentora de faíscas

Este corta-relvas está equipado com um motor de combustão interna e não deve ser utilizado em, ou perto de, terrenos de floresta, arbustos ou erva, exceto se o sistema do motor estiver equipado com um retentor de faíscas que cumpra as leis locais aplicáveis (caso existam). As leis federais aplicam-se a terrenos do governo dos EUA. Se for utilizado um retentor de faíscas, o operador tem de mantê-lo em perfeitas condições de funcionamento.

Está disponível uma rede retentora de faíscas através do distribuidor autorizado da Husqvarna.

## CONTROLOS

Este manual do utilizador descreve o corta-relvas com raio de viragem zero Husqvarna. O corta-relvas está equipado com um motor de válvula na cabeça a quatro tempos.

A transmissão do motor é efetuada através de bombas hidráulicas acionadas por correia. O fluxo é regulado utilizando os controlos de direção, esquerdo e direito, e, por conseguinte, a direção e a velocidade.

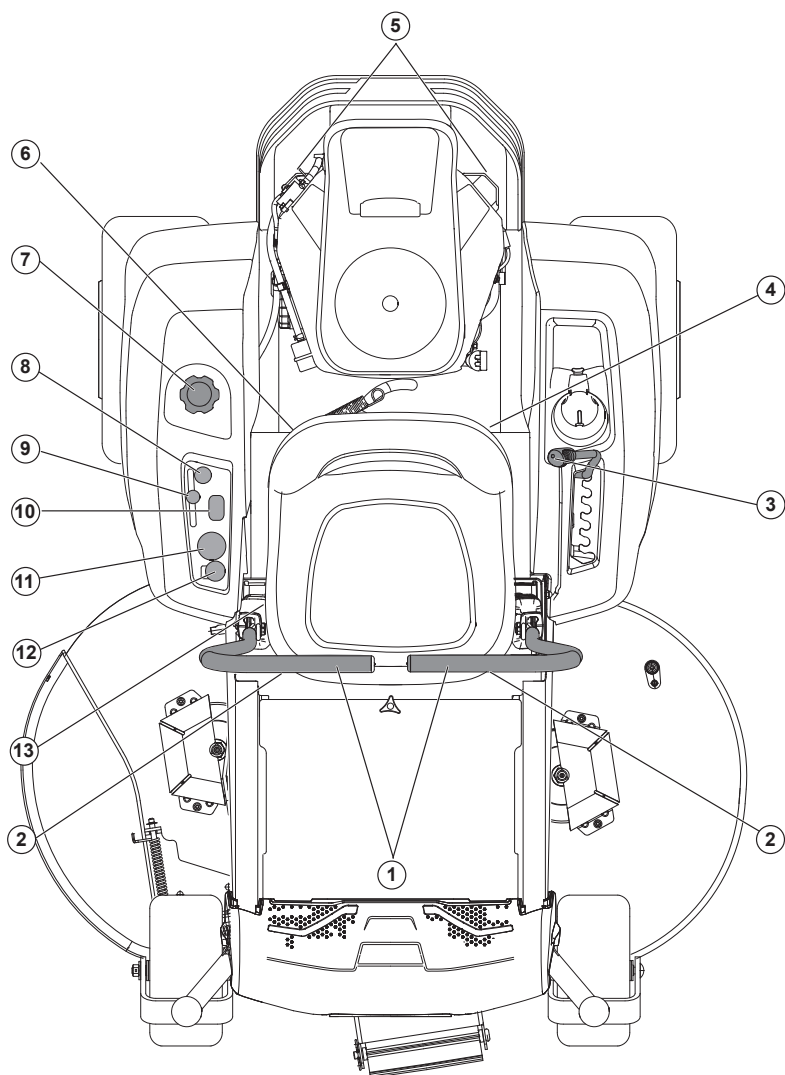

1. Controlos de direção/travão de estacionamento

2. Parafusos de localização

3. Elevação da plataforma

4. Fusíveis

5. Interligação de derivação

6. Válvula de corte de combustível

7. Depósito de combustível

8. Controlo do estrangulador

9. Ignição

10. Medidor de manutenção

11. Interruptor da ignição

12. Controlador da lâmina

13. Ajuste do banco

## CONTROLOS

### Alavancas de controlo da direção

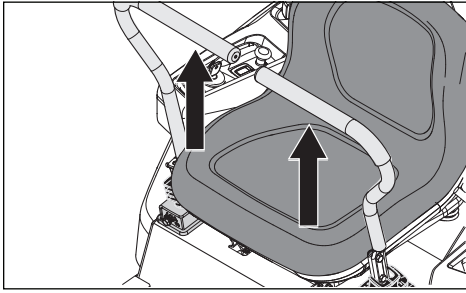

A velocidade e a direção da máquina podem ser ajustadas continuamente utilizando dois controlos de direção. Os controlos de direção podem ser movidos para a frente e para trás a partir de uma posição neutra. Existe uma posição neutra que se encontra bloqueada se os controlos de direção forem removidos.

Quando ambos os controlos se encontram na posição neutra (N), a máquina fica imobilizada.

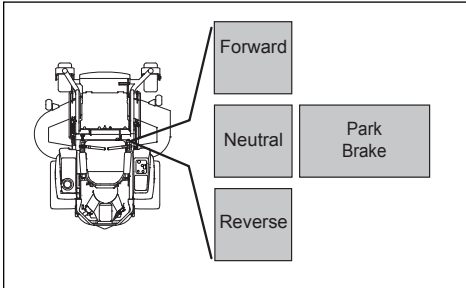

Mover de forma igual os dois controlos para a frente e para trás move a máquina numa linha reta para a frente ou para trás. Por exemplo, para virar à direita ao andar para a frente, mova o controlo direito para a posição neutra. A rotação da roda direita é diminuída e a máquina vira para a direita.

É possível conseguir um raio de viragem zero movendo um controlo para trás (para trás da posição neutra) e movendo, cuidadosamente, o outro controlo de direção para a frente face à posição neutra. A direção de rotação com raio de viragem zero é determinada pelo controlo de direção que é movido para trás face à posição neutra. Se o controlo de direção esquerdo for puxado para trás, a máquina vira para a esquerda. Tenha especial cuidado ao efetuar esta manobra.

Se os controlos de direção estiverem em posições irregulares quando a máquina estiver imobilizada ou não encaixarem nas ranhuras

para mover os controlos para fora, podem ser ajustados.

**ATENÇÃO!** A máquina pode mudar muito rapidamente de direção se um controlo de direção for movido muito mais para a frente do que o outro.

### Travão de estacionamento

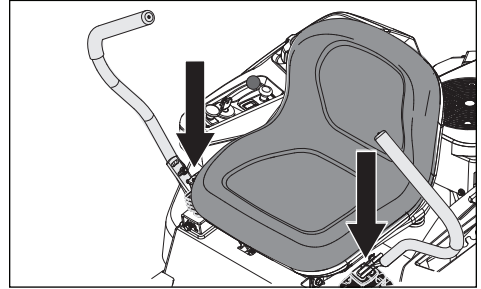

O travão de estacionamento está integrado nas alavancas de controlo da direção. Mova **ambas** as alavancas para fora face à posição neutra para acionar o travão de estacionamento.

Para libertar o travão de estacionamento, puxe as duas alavancas de controlo da direção, em simultâneo, para dentro face à posição neutra. Não tente operar a unidade sem as duas alavancas estarem deslocadas para dentro face à posição engatada ou os componentes da máquina poderão ficar danificados.

**INFORMAÇÃO IMPORTANTE** A não colocação dos controlos de direção/do travão de estacionamento, em simultâneo, para dentro fará com que o sistema de segurança da unidade se desligue.

### Aceleradores

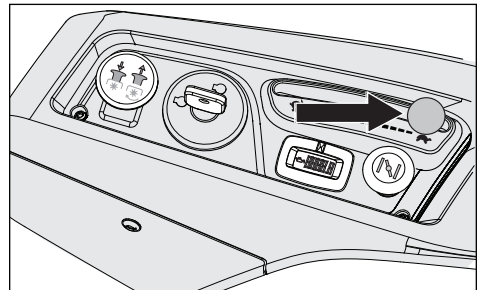

O acelerador regula a velocidade do motor e a taxa de rotação das lâminas, assumindo que o controlo da lâmina está acionado.

Para aumentar ou reduzir a rotação do motor, move-se o controlo para trás ou para a frente, respetivamente.

## CONTROLOS

Evite colocar a máquina ao ralenti durante longos períodos de tempo, pois existe o risco de provocar o entupimento das velas de ignição. **UTILIZE ACELERAÇÃO TOTAL DURANTE O CORTE**, para um melhor desempenho do corta-relvas e carregamento da bateria.

### Interruptor da ignição

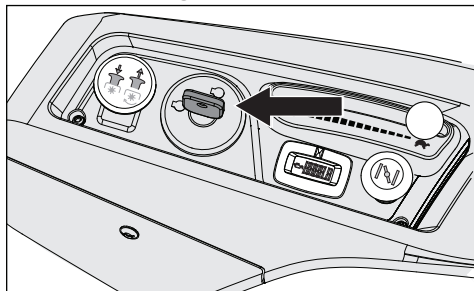

O interruptor da ignição está situado no painel de controlo e é utilizado para ligar e desligar o motor. Nos modelos equipados com faróis, rode a chave para a direita para a posição ACCESSORY para controlar a utilização dos mesmos.

### Controlo do estrangulador

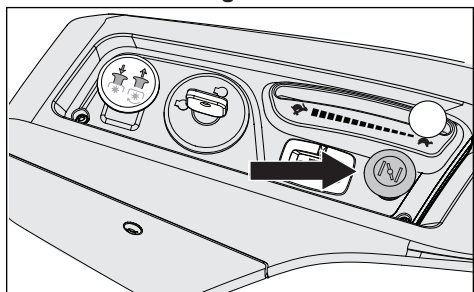

O controlo do estrangulador é utilizado para arranques a frio para garantir ao motor uma mistura de combustível mais rica.

Para arranques a frio, deve-se puxar o controlo para cima.

### Medidor de manutenção

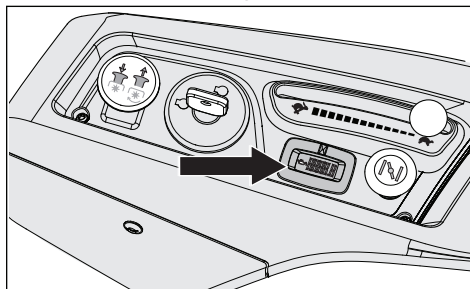

O medidor de manutenção mostra o tempo total de funcionamento com a lâmina ativada.

Em intervalos de 50 horas de funcionamento, é apresentado um ícone de um recipiente de óleo que permanece visível por duas horas antes da reposição automática. Para repor o medidor manualmente, rode a chave para ligar e desligar cinco vezes com intervalos de um segundo. Para efetuar a assistência do motor e do corta-relvas, consulte o registo de serviços neste manual.

### Controlador da lâmina

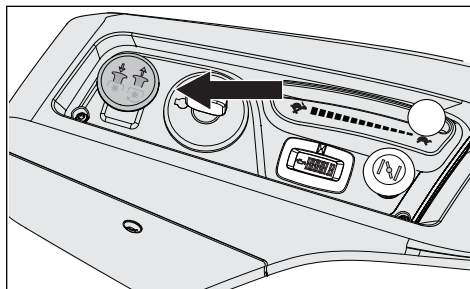

Para engatar a plataforma do corta-relvas, puxe o manípulo para fora; as lâminas do corta-relvas são desativadas quando o manípulo é pressionado.

### Fusível

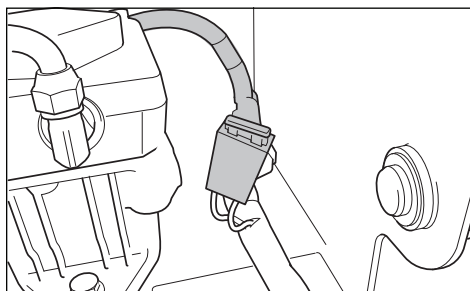

O fusível primário de 20 A está localizado do lado esquerdo da máquina. O acesso é feito inclinando o banco para a frente. O fusível é do tipo pino plano, como os utilizados nos automóveis.

## CONTROLOS

### Alavanca da altura de corte

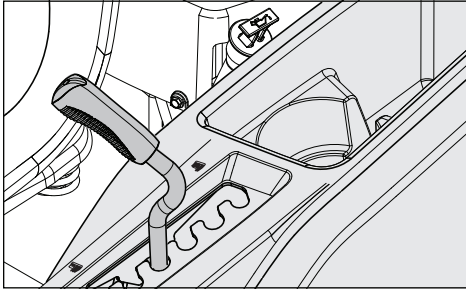

Para definir a altura de corte da plataforma, empurre a alavanca da altura de corte para dentro e desloque-a para a ranhura de altura pretendida.

**INFORMAÇÃO IMPORTANTE** Para efetuar o transporte, eleve sempre a plataforma para a posição mais elevada.

**INFORMAÇÃO IMPORTANTE** Para conseguir uma altura de corte uniforme, é importante que a pressão de ar de todos os pneus seja de 15 psi/106 kPa/1 bar.

### Alavanca de ajuste do banco

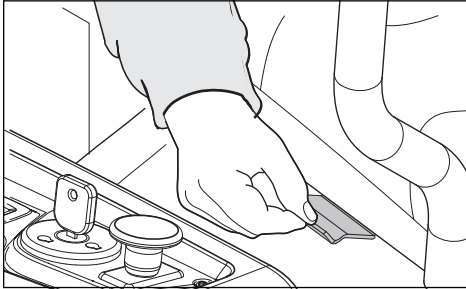

O banco pode ser ajustado no sentido do comprimento. Ao fazer ajustes, a alavanca no lado direito do banco desloca-se para cima. Em seguida, é possível deslocar o banco para a frente ou para trás.

### Interligação de derivação

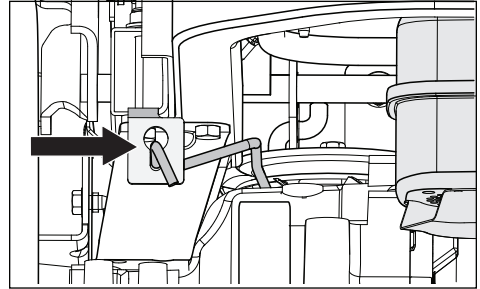

As interligações de derivação do eixo transversal têm de ser acionadas ao empurrar ou puxar o corta-relvas. As alavancas de libertação estão localizadas em cada um dos lados na parte posterior da unidade, por baixo da proteção traseira do motor. Consulte **Mover a máquina manualmente** na secção *Funcionamento*.



**ATENÇÃO!** As interligações de derivação estão localizadas perto do silenciador. Para evitar queimaduras, é necessário desligar o motor e aguardar que este arrefeça antes de manusear as alavancas de interligação de derivação.

### Válvula de corte de combustível

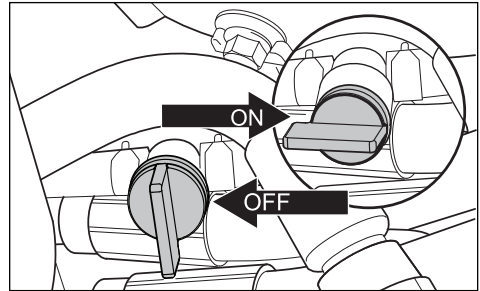

A válvula de corte de combustível está localizada na parte traseira do lado direito do banco. A válvula está desligada quando o punho está virado na perpendicular para a linha de combustível.

## CONTROLOS

### Localização

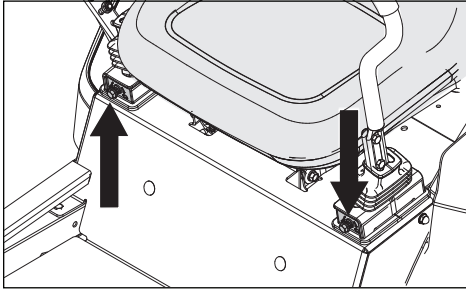

Se o corta-relvas não estiver a fazer a localização em linha reta, verifique a pressão de ar de ambos os pneus traseiros. A pressão de ar recomendada para os pneus traseiros é de 15 psi (1 bar).

1. Os ajustes da localização são efetuados utilizando os parafusos de localização. Os parafusos de localização limitam as alavancas de controlo de movimento quando em posição totalmente para a frente.
2. Para um ajuste preliminar da localização, leve a unidade para uma área aberta e sem obstruções, tal como um parque de estacionamento vazio ou um campo aberto.
3. Com uma chave de 1,27 cm (1/2 pol.), rode os parafusos de localização para trás até encostarem à porca.
4. Teste o funcionamento da unidade conduzindo em aceleração total e na posição totalmente para a frente de ambas as alavancas de controlo da direção. Rode gradualmente o parafuso de localização do lado direito até a unidade começar claramente a virar para a direita.
5. Conduza em frente em aceleração total com ambas as alavancas de controlo do movimento na posição totalmente para a frente. Rode gradualmente o parafuso de localização do lado esquerdo até a unidade efetuar a localização em linha reta.

**⚠ ATENÇÃO!** O motor e o sistema de escape ficam muito quentes durante o funcionamento. Tocar nestes cria risco de queimaduras. Deixe o motor e o sistema de escape arrefecerem antes do reabastecimento.

**⚠ ATENÇÃO!** Encha até à parte inferior do tubo de enchimento. Não encher em demasia. Limpe o óleo ou o combustível derramado. Não armazene, derrame ou utilize gasolina perto de uma chama aberta.

### Depósito de combustível

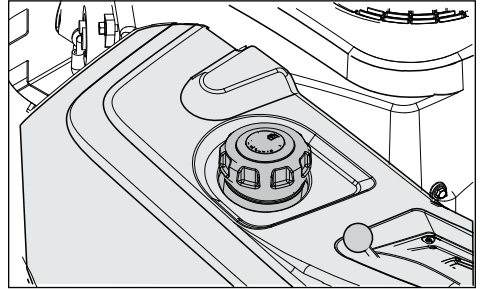

Leia as instruções de segurança antes de reabastecer. A capacidade do depósito é de 13,25 litros.

Verifique regularmente a junta da tampa da gasolina para ver se existem danos e mantenha a tampa corretamente apertada.

O motor funciona a gasolina sem chumbo com um índice de octanas mínimo de 87 (sem mistura de óleo). É possível utilizar gasolina ecológica com base em alquilatos. Consulte as especificações técnicas para informações relacionadas com etanol combustível. Não é permitida a utilização de metanol como combustível. Não utilize combustíveis à base de álcool E85. Podem ocorrer danos no motor e noutros componentes.

Quando trabalhar em temperaturas abaixo de 0 °C, utilize gasolina normal, limpa, fresca e de inverno para ajudar a garantir um bom arranque com o tempo frio.

**INFORMAÇÃO IMPORTANTE** A experiência demonstra que os combustíveis com mistura de álcool (denominados gasool, etanol ou metanol) podem atrair humidade que origina a separação e a formação de ácidos durante o armazenamento. O gás ácido pode danificar o sistema de combustível de um motor durante o armazenamento. Para evitar problemas no motor, o sistema de combustível deve ser esvaziado antes de um período de armazenamento de 30 dias ou mais. Drene o depósito de combustível, arranque o motor e deixe-o funcionar até que as linhas de combustível e o carburador estejam vazios. Utilize combustível fresco na próxima estação. Consulte **Armazenamento** para mais informações. Não utilize produtos de limpeza do motor ou do carburador no depósito de combustível, pois podem ocorrer danos permanentes.

## UTILIZAÇÃO

Se não estiver familiarizado com a máquina, leia a secção *Segurança* e as páginas seguintes.

### Formação

Devido às capacidades únicas de direcção, os corta-relvas de raio de viragem zero são muito mais fáceis de manobrar do que os corta-relvas com condutor sentado tradicionais.

Reveja totalmente esta secção antes de tentar mover o corta-relvas com o seu próprio motor. Quando utilizar o corta-relvas pela primeira vez ou até se sentir confortável com os controlos, utilize uma velocidade de aceleração baixa e uma velocidade de deslocação reduzida.

NÃO desloque as alavancas de controlo para a posição mais à frente ou para posições em marcha-atrás durante o funcionamento inicial.

As pessoas que estejam a utilizar a máquina pela primeira vez devem familiarizar-se com o movimento do corta-relvas em superfícies duras, como por exemplo betão ou asfalto ANTES de a tentarem utilizar na relva. Enquanto o operador não se sentir confortável com os controlos do corta-relvas e com a capacidade de raio de viragem zero, as manobras demasiado agressivas podem danificar o relvado.

### Direcção

#### Deslocar-se em marcha em frente e marcha-atrás

A direcção e a velocidade dos movimentos do corta-relvas são afetadas pelo movimento da(s) alavanca(s) de controlo em cada lado do corta-relvas. A alavanca de controlo esquerda controla a roda esquerda. A alavanca de controlo direita controla a roda direita.

As pessoas que estiverem a utilizar o corta-relvas pela primeira vez devem empurrá-lo (consulte *Mover a máquina manualmente* na secção *Funcionamento*) para uma área aberta e plana, na qual não existam pessoas, veículos ou obstáculos nas proximidades. Para mover a unidade com o seu próprio motor, o operador deve sentar-se no banco e ligar o motor (consulte *Antes de começar* na secção *Funcionamento*). Ajuste a velocidade do motor para ralenti e desative o travão de estacionamento, mas, desta vez, sem acionar as lâminas. Puxe as alavancas de controlo para dentro. Se as alavancas de controlo não forem movidas para a frente ou para trás, o corta-relvas não se moverá.

Mova lentamente as duas alavancas de controlo ligeiramente para a frente. Isto permitirá que o corta-relvas se comece a deslocar para a frente

em linha reta. Puxe as alavancas de controlo para trás para a posição neutra para parar o movimento do corta-relvas.

Puxe ligeiramente as alavancas de controlo permitindo que o corta-relvas se desloque para trás. Empurre as alavancas de controlo para a frente para a posição neutra para parar o movimento do corta-relvas.

#### Para virar à direita

Enquanto se estiver a deslocar para a frente, puxe a alavanca direita para trás em direcção à posição neutra enquanto mantém a posição da alavanca esquerda, isto irá abrandar a rotação da roda direita e fazer com que a máquina vire nessa direcção.

#### Para virar à esquerda

Enquanto se estiver a deslocar para a frente, puxe a alavanca esquerda para trás em direcção à posição neutra enquanto mantém a posição da alavanca direita, isto irá abrandar a rotação da roda direita e fazer com que a máquina vire nessa direcção.

#### Para raio de viragem zero

Enquanto se estiver a deslocar para a frente, primeiro puxe as duas alavancas de controlo para trás até o corta-relvas parar ou reduzir substancialmente de velocidade.

Depois, alternando uma alavanca ligeiramente para a posição para a frente e a outra na posição inversa, execute a viragem.

### Antes de começar

 **ATENÇÃO!** Certifique-se de que a área de trabalho está livre de pedras e outros objetos que possam ser arremessados pelas lâminas em rotação.

1. Leia as secções *Segurança* e *Controlos* antes de ligar a máquina.
2. Antes de começar, execute a manutenção diária (consulte *Esquema de manutenção* na secção *Manutenção*).
3. Verifique se existe combustível suficiente no depósito de combustível.
4. Ajuste o assento na posição pretendida.

 **ATENÇÃO!** O motor contém monóxido de carbono, um gás venenoso incolor e inodoro. Não utilize a máquina em espaços confinados.

## UTILIZAÇÃO

### Dar arranque ao motor

1. Sente-se no banco.
2. Levante a plataforma do corta-relvas para a posição mais elevada.

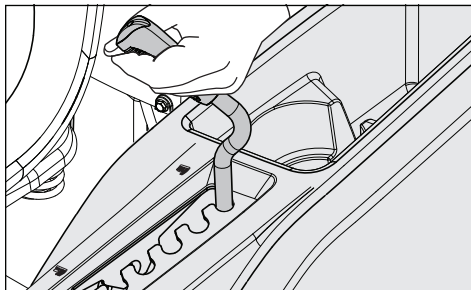

2. Desça a plataforma do corta-relvas para a altura de corte pretendida.

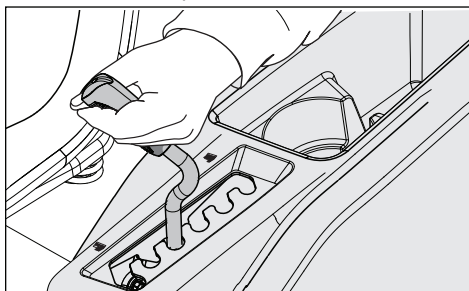

3. Coloque o acelerador na posição de aceleração total (símbolo em forma de coelho).
4. Engate a plataforma do corta-relvas puxando o controlador da lâmina para cima.

**⚠ ATENÇÃO!** Quando acionar o controlador da lâmina, certifique-se de que não existe ninguém perto do corta-relvas.

5. Puxe as alavancas de controlo para dentro e mova lentamente as duas alavancas de controlo ligeiramente para a frente para avançar em linha reta.

### Parar o motor

1. Mude o acelerador para a posição mínima (símbolo de tartaruga).
2. Desloque os controlos de direção em simultâneo para fora para a posição de travão de estacionamento.
3. Desengate a plataforma do corta-relvas pressionando o controlador da lâmina para baixo.
4. Levante a plataforma do corta-relvas para a posição mais elevada.  
Se o motor tiver estado a trabalhar arduamente, antes de desligar, deixe-o a trabalhar ao ralenti durante, pelo menos, 60 segundos para atingir uma temperatura de funcionamento habitual. Para evitar entupir as velas de ignição, não deixe o motor ao ralenti durante demasiado tempo.
5. Rode a chave de ignição para a posição STOP. Retire a chave. Quando sair do corta-relvas, retire sempre a chave da ignição para evitar a utilização não autorizada.

**INFORMAÇÃO IMPORTANTE** Quando parar ou sair da máquina, é necessário mover os dois controlos de direção/travão de estacionamento, em simultâneo, para a posição bloqueada.

3. Desengate as lâminas do corta-relvas pressionando o controlador da lâmina para baixo.
4. Desloque firmemente os controlos de direção/travão de estacionamento para a posição bloqueada.
5. Desloque a alavanca do acelerador para a posição intermédia. Se o motor estiver frio, o controlo do estrangulador deve ser puxado para cima.
6. Pressione e rode a chave de ignição para a posição de arranque.

**INFORMAÇÃO IMPORTANTE** Não utilize o dispositivo de arranque durante mais de 5 segundos de cada vez. Se o motor não arrancar, aguarde, aproximadamente, dez segundos antes de tentar novamente.

7. Quando o motor arrancar, solte imediatamente a chave de ignição para que esta volte para a posição de arranque.
8. Defina a velocidade do motor com o acelerador. Deixe o motor a funcionar a velocidade moderada, aproximadamente meio-acelerador, durante um curto período de tempo. **UTILIZE ACELERAÇÃO TOTAL DURANTE O CORTE.**

### Funcionamento

1. Liberte o travão de estacionamento puxando os controlos de direção/travão de estacionamento para dentro, em simultâneo, para a posição neutra.

*NOTA: O corta-relvas está equipado com um sistema de presença do operador. Se o operador tentar sair do banco com o motor em funcionamento, sem primeiro acionar o travão de estacionamento, o motor desliga-se.*

## UTILIZAÇÃO

**INFORMAÇÃO IMPORTANTE** Deixar o interruptor da ignição em qualquer outra posição que não OFF fará com que a bateria fique descarregada.

### Trabalhar em encostas

Leia as instruções de segurança sobre **Conduzir em declives** na secção *Segurança*.

- Antes de começar a subir ou a descer encostas, utilize a velocidade mais baixa possível.
- Evitar parar ou mudar de velocidade em encostas.
- Se for absolutamente necessário parar, puxe os controlos de direção/travão de estacionamento para a posição neutra e empurre para fora para acionar o travão de estacionamento.
- Volte a puxar os controlos de direção/travão de estacionamento para o centro do corta-relvas e empurre para a frente para retomar o movimento em frente.
- Faça todas as curvas lentamente.

**⚠ ATENÇÃO!** Não utilize o corta-relvas em terrenos com uma inclinação superior a 10 graus. Corte a relva a subir e a descer o declive, e nunca lado a lado. Evite mudanças bruscas na direção. Não utilize em inclinações.

### Dicas para o corte de relva

- Localize e marque as pedras e outros objetos fixos para evitar a colisões.
- Comece com uma altura de corte alta e vá reduzindo até atingir o resultado de corte pretendido. O relvado deve ser cortado com um comprimento médio de 63,5 mm durante a época fria e 76,2 mm durante os meses quentes. Para relvados mais saudáveis e bonitos, corte com frequência após um crescimento moderado.
- Para obter o melhor desempenho de corte, quando o relvado tiver mais de 15,2 cm de altura tem de ser cortado duas vezes. Faça um primeiro corte relativamente alto e o segundo à altura pretendida.
- O melhor resultado do corte da relva será obtido com uma velocidade do motor elevada (as lâminas rodam a alta velocidade) e a baixa velocidade (a máquina move-se lentamente). Se a relva não for demasiado longa e densa, a

velocidade de condução pode ser aumentada sem afetar negativamente o resultado do corte.

- Os relvados de maior qualidade conseguem-se cortando a relva com frequência. A relva fica mais homogênea e as aparas de relva são distribuídas de forma mais homogênea na área de corte. O tempo total necessário não aumenta visto que é possível utilizar velocidades de funcionamento mais elevadas sem que isso se traduza em piores resultados.
- Quando cortar relva em áreas grandes, comece por virar à direita para que as aparas sejam descarregadas para longe de arbustos, vedações, acessos, etc. Depois de uma ou duas voltas, corte na direção contrária fazendo viragens para a esquerda até terminar.

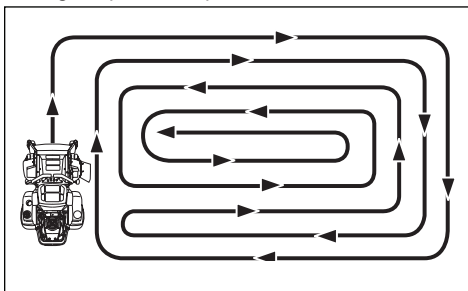

- Evite cortar relvados molhados. O resultado do corte é mais fraco porque as rodas ficam enterradas na relva macia, formam-se pedaços de terra e as aparas de relva acumulam-se por baixo da carenagem.
- Depois de cada utilização, limpe a parte de baixo do corta-relvas com uma mangueira. Durante a lavagem, a plataforma do corta-relvas deve ser elevada para a posição de transporte. Certifique-se de que o corta-relvas já arrefeceu e que o motor está desligado.
- Utilize ar comprimido para limpar a superfície superior da plataforma. Evite verter água na superfície superior, no motor e nos componentes elétricos.
- Quando utilizar o kit de trituração é importante que o intervalo de corte seja frequente.

**⚠ ATENÇÃO!** Não faça ajustes sem:

- desligar o motor,
- retirar a chave de ignição,
- acionar o travão de estacionamento

## UTILIZAÇÃO

### Mover a máquina manualmente

Ao empurrar ou puxar o corta-relvas, acione as interligações de derivação EZT. As interligações de derivação EZT estão localizadas na parte de baixo da estrutura, por baixo da proteção traseira do motor.

1. Levante a plataforma para a posição de corte mais alta.
2. Desloque os controlos de direção/travão de estacionamento para dentro para a posição neutra.
3. Puxe as interligações de derivação EZT para cima e para fora das ranhuras da chave. Liberte as alavancas com a cabeça fora da estrutura e na posição de Bypass.

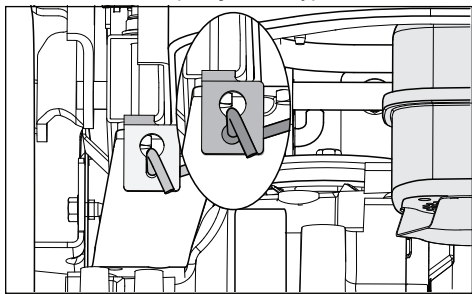

4. Para voltar a acionar as EZT para conduzir, efetue o procedimento inverso.

Carregue a máquina para o camião ou atrelado subindo as rampas lentamente. **NÃO LEVANTE A MÁQUINA!** A máquina não se destina a ser elevada manualmente.

**INFORMAÇÃO IMPORTANTE** Para empurrar manualmente o corta-relvas, engate as alavancas hidráulicas de derivação, puxe os dois controlos de direção/travão de estacionamento para dentro e empurre a máquina.

**⚠ ATENÇÃO!** As interligações de derivação estão localizadas perto do silenciador. Para evitar queimaduras, é necessário desligar o motor e aguardar que este arrefeça antes de manusear as alavancas de interligação de derivação.

**⚠ ATENÇÃO!** Tenha ainda mais cuidado ao carregar a máquina para um camião ou atrelado utilizando rampas. Existe o risco de ferimentos graves ou morte caso a máquina caia das rampas.

# MANUTENÇÃO

## Calendário de manutenção

Segue-se uma lista de tarefas de manutenção a realizar na máquina. Para questões não descritas neste manual, visite uma oficina

autorizada. Recomenda-se que seja efetuada uma manutenção anual por uma oficina autorizada para manter a sua máquina no melhor estado possível e garantir um funcionamento seguro.

Leia **Manutenção geral** na secção *Segurança*.

MANUTENÇÃO	DIARIAMENTE		PELO MENOS UMA VEZ POR ANO	INTERVALO DE MANUTENÇÃO EM HORAS			
	ANTES	DEPOIS		25	50	100	300
<b>VERIFICAR</b>							
Afinação do travão de estacionamento	●						
Nível de óleo do motor (em cada reabastecimento)	■						
Sistema de segurança	●						
Fugas de óleo e combustível	◆						
Danos		◆					
Peças soltas (parafusos, porcas)		◆					
Danos na plataforma do corta-relvas		◆					
Pressão dos pneus				●	●	●	●
Ligações da bateria			●	●	●	●	●
<b>LIMPEZA</b>							
Admissão de ar de refrigeração do motor		■		■			
Por baixo da plataforma do corta-relvas		●					
À volta do motor		◆					
À volta das correias, correias de polia		◆			◆	◆	◆
Admissão de ar de refrigeração do motor <sup>2)</sup>			■	■			
Pré-filtro de espuma do filtro de rede do ar <sup>2)</sup>			■	■			
Cartucho de papel do filtro de rede do ar <sup>2)</sup>			■	■			
<b>TAMBÉM</b>							
Inspeccionar o silenciador/rede retentora de faíscas			◆		◆	◆	◆
Ligar o motor e as lâminas, escutar eventuais ruídos incomuns		◆					
Afiar <sup>3)</sup> /substituir as lâminas do corta-relvas			●	●			

● = Descrito neste manual

◆ = Não descrito neste manual

■ = Consultar o manual do fabricante do motor

1) Primeira mudança após 8-10 horas. Ao operar intensamente ou a temperaturas ambiente elevadas, substitua em intervalos de 50 horas.

2) Em ambientes poeirentos, é necessário proceder à limpeza e substituição com maior frequência.

3) Efetuado por uma oficina de assistência autorizada.

**ATENÇÃO!** Antes de efetuar manutenções ou ajustes:

- Acione o travão de estacionamento.
- Desengate o controlador da lâmina.
- Coloque o interruptor da ignição na posição OFF e retire a chave.
- Certifique-se de que as lâminas e todas as peças móveis estão completamente paradas.

# MANUTENÇÃO

MANUTENÇÃO	DIARIAMENTE		PELO MENOS UMA VEZ POR ANO	INTERVALO DE MANUTENÇÃO EM HORAS			
	ANTES	DEPOIS		25	50	100	300
<b>VERIFICAR</b>							
Cabo do acelerador para ajuste						■	
Plataforma do corta-relvas para ajuste			●				●
Estado das correias, correias de polia			●			●	
Roda de rodízio (em intervalos de 200 horas)			●			●	
Folga da válvula do motor <sup>3)</sup>			◆				◆
<b>MUDAR</b>							
Velas de ignição			■			■	
Óleo do motor <sup>1)</sup>			■	■			
Filtro de óleo do motor			■			■	
Filtro de combustível			■			■	
Filtro de ar de papel <sup>2)</sup>			■			■	
Pré-filtro de espuma do filtro de rede do ar <sup>2) 4)</sup>			■				
Cartucho de papel do filtro de rede do ar <sup>2) 4)</sup>			■				
<b>TAMBÉM</b>							
Efetuar a revisão das 300 horas <sup>3)</sup>			◆				◆

- 1) Primeira mudança após 8-10 horas. Ao operar intensamente ou a temperaturas ambiente elevadas, substitua em intervalos de 50 horas.
- 2) Em ambientes poeirentos, é necessário proceder à limpeza e substituição com maior frequência.
- 3) Efetuado por uma oficina de assistência autorizada.
- 4) Se instalado.

- = Descrito neste manual
- ◆ = Não descrito neste manual
- = Consultar o manual do fabricante do motor

**INFORMAÇÃO IMPORTANTE** O corta-relvas está equipado com um sistema aterrado negativo de 12 volts. O outro veículo tem de ser também um sistema aterrado negativo de 12 volts. Não utilize o corta-relvas para arrancar outros veículos.



**CUIDADO!** Utilize sempre proteção ocular quando estiver próximo de baterias.



**ATENÇÃO!** Não coloque os terminais da bateria em curto-circuito permitindo que uma chave ou outros objetos entrem em contacto com os dois terminais em simultâneo. Antes de ligar a bateria, remova pulseiras de metal, correias de relógios de pulso, anéis, etc. O terminal positivo tem de ser ligado primeiro para impedir faíscas provocadas por uma ligação acidental à terra.

**INFORMAÇÃO IMPORTANTE** Antes de voltar a colocar a unidade em funcionamento, certifique-se de que substituiu as proteções que tiverem sido removidas para manutenção.

# MANUTENÇÃO

## Bateria

Se a bateria se encontrar demasiado fraca para arrancar o motor, terá de ser recarregada.

### Utilização do cabo de ligação direta

1. Ligue cada extremidade do cabo VERMELHO ao terminal POSITIVO (+) de cada bateria, tendo cuidado para não fazer curto-circuito no chassis.
2. Ligue uma extremidade do cabo PRETO ao terminal NEGATIVO (-) da bateria totalmente carregada.
3. Ligue a outra extremidade do cabo PRETO a uma BOA LIGAÇÃO À TERRA DO CHASSIS da corta-relvas com a bateria descarregada, afastada do depósito de combustível e da bateria.

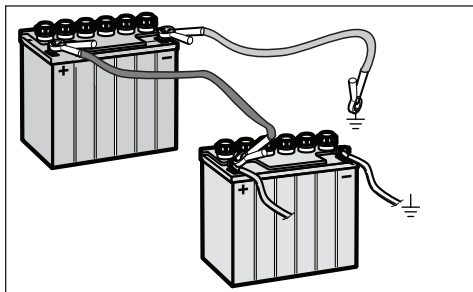

### Para remover cabos, ordem inversa

1. Retire primeiro o cabo PRETO do chassis e, em seguida, da bateria totalmente carregada.
2. Retire por último o cabo VERMELHO de ambas as baterias.

O corta-relvas está equipado com uma bateria que não necessita de manutenção, nem de assistência. No entanto, o carregamento periódico da bateria com um carregador de bateria de tipo automóvel prolonga a sua vida útil.

- Mantenha a bateria e os terminais limpos.
- Mantenha os parafusos da bateria apertados.
- Consulte os tempos de carregamento no gráfico

BATERIA STD	ESTADO DE CARGA	TEMPO DE CARREGAMENTO APROXIMADO* PARA CARGA TOTAL A 27 °C (80° F)			
		Taxa máxima a:			
		50 A	30 A	20 A	10 A
12,6V	100%	- CARGA COMPLETA -			
12,4V	75%	20 min.	35 min.	48 min.	90 min.
12,2V	50%	45 min.	75 min.	95 min.	180 min.
12,0V	25%	65 min.	115 min.	145 min.	280 min.
11,8V	0%	85 min.	150 min.	195 min.	370 min.

\*O tempo de carregamento depende da capacidade da bateria, do estado, da idade, da temperatura e da eficiência do carregador.

### Limpeza da bateria e dos terminais

A corrosão e a sujidade na bateria e nos terminais podem provocar a perda de energia da bateria.

1. Desaperte as duas porcas fixas nas laterais dos parafusos J apenas o suficiente para que o suporte de montagem da bateria deslize para fora da mesma.

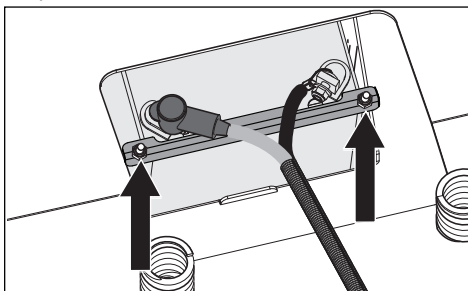

2. Utilizando duas chaves 1,27 cm (1/2 pol.), desligue o cabo PRETO da bateria e, em seguida, o cabo VERMELHO da bateria.
3. Retire cuidadosamente a bateria do corta-relvas
4. Lave a bateria com água da torneira e seque.
5. Limpe os terminais e as extremidades dos cabos da bateria com uma escova metálica até que fiquem brilhantes.
6. Lubrifique os terminais com massa lubrificante ou vaselina.

### Substituir a bateria

1. Instale a nova bateria com os terminais na mesma posição que a bateria antiga.
2. Ligue o cabo VERMELHO da bateria ao terminal positivo (+) da bateria.
3. Conecte o cabo de ligação à terra PRETO ao terminal negativo (-) da bateria.

## MANUTENÇÃO

- Volte a deslizar o suporte de montagem sobre a bateria e aperte os parafusos.
- Substitua a cobertura da proteção do terminal.

**INFORMAÇÃO IMPORTANTE** Não abra, nem retire tampas ou coberturas da bateria. Não é necessário adicionar ou verificar o nível de eletrólito.

Utilize sempre duas chaves para os parafusos do terminal.

**⚠ CUIDADO!** As baterias de chumbo-ácido podem gerar gases explosivos. Mantenha materiais que produzam faíscas, chamas e fumo afastados das baterias. Utilize sempre proteção ocular quando estiver próximo de baterias.

### Sistema de segurança

A máquina está equipada com um sistema de segurança que impede o seu arranque ou condução nas seguintes condições.

O motor só pode ser acionado quando:

- a plataforma do corta-relvas está desengatada.
- os controlos de direção/travão de estacionamento estão na posição exterior neutra de bloqueio garantindo o engate total do travão de estacionamento para um arranque seguro.

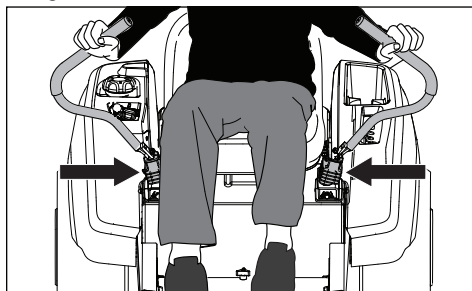

**NOTA:** Se os controlos de direção/travão de estacionamento não permanecerem em posição exterior completa, é possível ajustar a tensão apertando a porca na parte de trás do pivô. (Consulte Travão de estacionamento nesta secção).

Verifique diariamente para garantir que o sistema de segurança funciona, tentando arrancar o motor quando uma das condições referidas se aplica. Altere as condições e tente novamente. Se a máquina for ligada quando uma destas condições não tiver sido cumprida, desligue a

máquina e repare o sistema antes de voltar a utilizar a máquina.

Certifique-se de que o motor para quando o travão de estacionamento não está acionado e quando o operador sai do assento.

Verifique se o motor se desliga quando as lâminas do corta-relvas estão acionadas e o condutor sai, temporariamente, do lugar do condutor.

**INFORMAÇÃO IMPORTANTE** Para poder conduzir, o condutor deve sentar-se no assento e os controlos de direção/travão de estacionamento devem ser movidos para a posição engatada (exterior). Caso contrário, o motor para.

### Travão de estacionamento

Inspeccione visualmente se existem danos nas alavancas de controlo da direção, nas ligações ou nos interruptores do travão de estacionamento. Faça um teste com a máquina imóvel e verifique se existe ação de travagem suficiente.

Para ajustar a tensão do travão de estacionamento, desloque a proteção que cobre a base do controlo da direção. Aperte a porca pivô 1,27 cm (1/2 pol.) até existir ação de travagem suficiente.

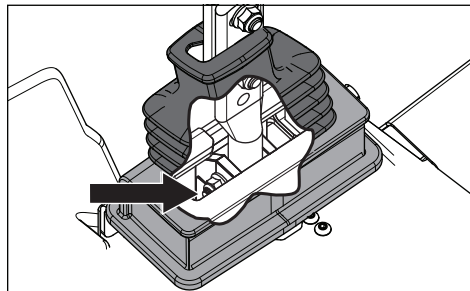

Substitua a proteção da direção, certificando-se de que a parte de cima da cobertura assenta entre os dois parafusos de ajuste do controlo da direção.

Para qualquer outro ajuste do travão de estacionamento, contacte a oficina de assistência técnica da Husqvarna.

**INFORMAÇÃO IMPORTANTE** A máquina tem de estar imobilizada ao acionar o travão de estacionamento.

**⚠ ATENÇÃO!** Um ajuste errado reduzirá a capacidade de travagem e poderá provocar um acidente.

# MANUTENÇÃO

## Pressão dos pneus

Todos os pneus devem ter 15 psi/103 kPa/1 bar.

**INFORMAÇÃO IMPORTANTE** NÃO adicione um revestimento de pneu ou material de enchimento em espuma aos pneus. As cargas excessivas provocadas por pneus cheios de espuma provocarão falhas prematuramente.

Utilize apenas pneus com especificação OEM.

## Rodas de rodízio

Verifique com um intervalo de 200 horas. Certifique-se de que as rodas rodam livremente. Se as rodas não rodarem livremente, leve a unidade a um distribuidor para realizar a manutenção.

Pneus cheios com espuma ou sólidos anulam a garantia.

## Remoção e instalação

Remova a porca e a roda de rodízio. Puxe a roda para fora da junta e tenha cuidado com os espaçadores. Volte a instalar pela ordem inversa. Aperte o rodízio do parafuso.

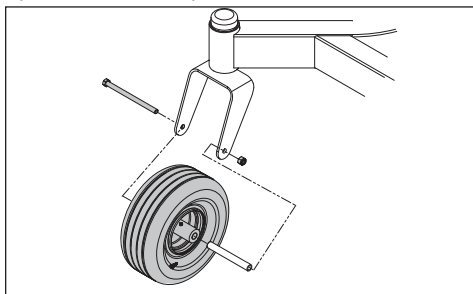

## Correias em V

Verifique com um intervalo de 100 horas de funcionamento. Verifique se existem fissuras ou fendas de grande dimensão.

*NOTA: Em funcionamento normal, a correia apresenta algumas fissuras pequenas.*

As correias não são ajustáveis. Se começarem a deslizar devido ao desgaste, substitua as correias.

## Remoção da correia da plataforma

1. Estacione numa superfície plana. Acione o travão de estacionamento.
2. Desça a plataforma para a posição de corte mais baixa.
3. Remova os parafusos das proteções da correia e remova as proteções.

4. Remova a sujidade ou a relva à volta da caixa do cortador e na superfície da plataforma.
5. Solte a porca que fixa a guia da correia. Puxe a guia da correia para cima e para fora do braço intermediário.

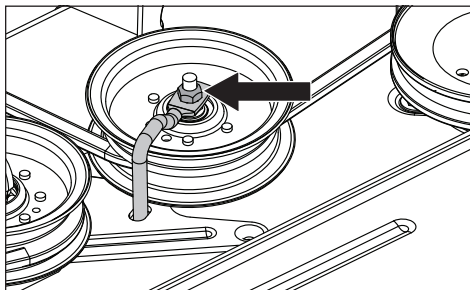

6. Puxe para dentro no braço intermediário para libertar a tensão da correia.
7. Levante cuidadosamente a correia acima das polias da caixa do cortador e remova a correia da plataforma.

## Instalação da correia da plataforma

*NOTA: Para facilitar a instalação da correia da plataforma, consulte o autocolante de orientação existente na parte superior da plataforma.*

1. Enrole a correia da plataforma à volta da polia da embraiagem elétrica localizada no eixo do motor.
2. Direcione a correia para a frente e para cima da plataforma.
3. Posicione a correia à volta da polia da roldana de mola.
4. Enrole a correia à volta da polia intermediária imobilizada e das caixas de mandril.
5. Puxe para dentro no braço intermediário e, cuidadosamente, coloque a correia à volta da polia intermediária imobilizada. Quando a correia estiver corretamente colocada, liberte o braço intermediário para criar tensão na correia.
6. Verifique a orientação da correia para se certificar de que corresponde ao autocolante de orientação e de que a correia não está torcida.
7. Aperte a guia da correia.
8. Substitua as proteções da correia.

## Ajustar a plataforma do corta-relvas

### Nivelamento da plataforma

Ajuste a plataforma com o corta-relvas numa superfície nivelada. Certifique-se de que os pneus têm a pressão correta. Consulte a secção *Dados técnicos / Transmissão*. Se os pneus tiverem pressão a mais ou a menos não

## MANUTENÇÃO

é possível ajustar corretamente a plataforma. Levante a plataforma para a posição mais alta (transporte).

A plataforma deve ser ajustada com uma altura ligeiramente superior atrás.

**NOTA:** Para garantir precisão no procedimento de nivelção, o cortador da plataforma do corta-relvas tem de ser instalado antes da nivelção da plataforma.

1. Utilize luvas fortes. Rode cada uma das extremidades exteriores da lâmina para alinhar a frente e a traseira paralelamente à plataforma.

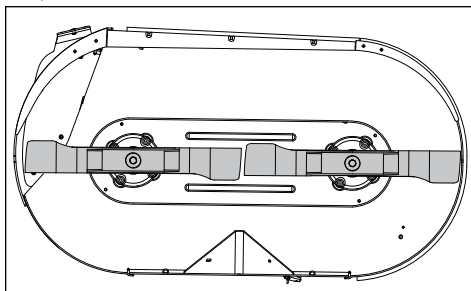

2. Meça da superfície do solo até à extremidade inferior da lâmina no lado de descarga da plataforma do corta-relvas. Registe a medição.

3. Passe para o lado oposto; verifique a medição da mesma forma. Se for necessário ajustar, com uma chave de 1,90 cm (3/4 pol.) ou ajustável, rode as porcas de ajuste da ligação de elevação de ambos os lados, para a esquerda para descer ou para a direita para subir. Ajuste até ambas as medições serem iguais.

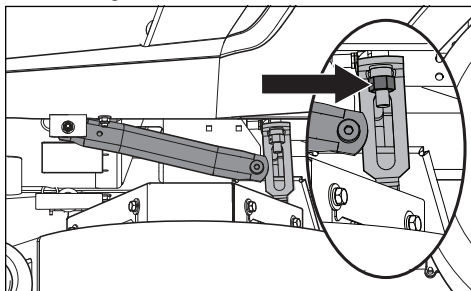

4. Rode cada uma das lâminas para alinhar a dianteira da plataforma à traseira. Se a ponta dianteira da lâmina não tiver uma medição entre 6,35 mm e 9,52 mm mais baixa do que a ponta traseira, remova a placa de base para aceder ao ajuste da dianteira

da plataforma. Com uma chave ajustável, desaperte a contraporca traseira na ligação da suspensão frontal.

Ajuste de modo a nivelar com a porca de elevação dianteira. Rodar para a direita eleva a dianteira do corta-relvas, rodar para a esquerda, desce-a. Ajuste a porca até a extremidade traseira da lâmina estar 6,35 mm a 9,52 mm mais alta do que a extremidade dianteira da lâmina.

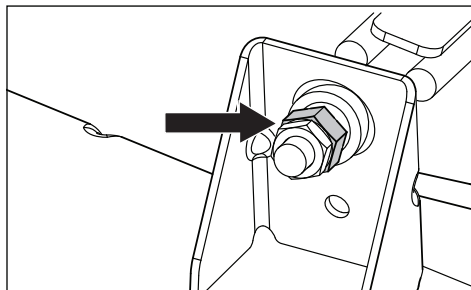

**NOTA:** Isto posiciona a plataforma do corta-relvas numa posição de medição padrão. Dependendo do tipo de relva que corte ou das condições ambientais, poderão ser necessários mais ajustes para obter o corte pretendido.

### Lâminas de corte



**CUIDADO!** As lâminas são afiadas.

Proteja as mãos com luvas e/ou enrole um pano grosso à volta das lâminas antes de as manusear.

A afiação das lâminas tem de ser efetuada por uma oficina autorizada.



Para um melhor resultado de corte, é importante que as lâminas estejam corretamente afiadas e não danificadas.

Substitua as lâminas que tenham ficado dobradas ou rachadas na sequência de impacto contra obstáculos.

Deverá ser a oficina a decidir se uma lâmina com fendas de grande dimensão pode ser reparada/limada ou se tem de ser substituída. Após serem afiadas, estabilize as lâminas.

Verifique os suportes da lâmina.

### Substituição das lâminas

1. Remova o parafuso da lâmina girando-o para a esquerda.
2. Instale a lâmina nova ou reafiada com o lado que tem a impressão "GRASS SIDE" voltado para o solo/relva (baixo) ou com a indicação "THIS SIDE UP" virada para a plataforma e para a caixa do cortador.

## MANUTENÇÃO

3. Coloque corretamente a abertura da lâmina na caixa do cortador.
4. Aperte bem o parafuso da lâmina.
5. Aperte o parafuso com um binário de 60-81 Nm (45-60 pés-lbs).

**INFORMAÇÃO IMPORTANTE** O parafuso especial da lâmina foi tratado termicamente. Se necessário, substitua por um parafuso da Husqvarna. Não utilize material de um grau inferior ao especificado.

### Limpeza

A limpeza regular principalmente na parte inferior da plataforma do corta-relvas ajuda a aumentar a vida útil da máquina. Limpe a máquina imediatamente após a utilização (depois de arrefecer), antes de os resíduos ficarem entranhados.

Não pulverize com água a parte superior da plataforma do corta-relvas. Utilize ar comprimido para limpar a parte superior da plataforma do corta-relvas. Não utilize uma máquina de lavar à pressão, nem uma máquina de limpeza a vapor. Evite pulverizar água sobre os componentes elétricos e o motor.

Limpe a parte inferior da plataforma com água com pressão normal. Fixe a ligação rápida (do pacote do acessório) a qualquer mangueira de jardim. Após cortar a relva, introduza a mangueira na porta de limpeza e ligue o abastecimento de água.

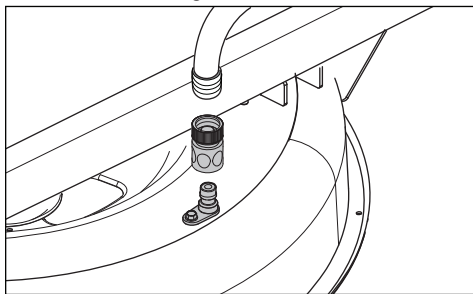

Volte a ligar o corta-relvas e acione as lâminas para utilizar a ação de rotação para limpar os resíduos. Certifique-se de que a mangueira está afastada das lâminas do corta-relvas.

Não lave superfícies quentes com água fria. Deixe a unidade arrefecer antes de a lavar.



**CUIDADO!** Durante a limpeza e a lavagem, utilize óculos de proteção.

### Hardware

Verifique diariamente. Inspeccione toda a máquina para ver se existem peças soltas ou em falta.

# LUBRIFICAÇÃO

12/12	1/52	1/365		25h	50h	100h	300h	
				(2x)				
				(2x)				
				(2x)	(2x)			
		4						

12/12 Anualmente

1/52 Todas as semanas

1/365 Todos os dias

Lubrifique com uma bomba de massa lubrificante.

Mudança do filtro

Mudança do óleo

Verificação do nível



## Geral

Durante a lubrificação, retire a chave da ignição para impedir movimentos involuntários.

Ao proceder à lubrificação com um recipiente de óleo, este deve conter óleo de motor.

Ao proceder à lubrificação com massa lubrificante, salvo indicação em contrário, utilize massa lubrificante de dissulfureto de molibdéneo de alta qualidade.

Para uma utilização diária, a máquina tem de ser lubrificada duas vezes por semana.

Depois da lubrificação, limpe a massa lubrificante em excesso.

É importante evitar que o lubrificante entre em contacto com as correias ou as superfícies de transmissão nas correias de polia. Se isto acontecer, tente limpá-las com álcool. Se a correia continuar a escorregar depois da limpeza,

deve ser substituída. Não utilize gasolina ou outros produtos à base de petróleo para limpar as correias.

**INFORMAÇÃO IMPORTANTE** Utilize o mínimo de lubrificação possível e remova o excesso de lubrificante para que não entre em contacto com as correias ou as superfícies de transmissão das correias de polia.

**ATENÇÃO!** O óleo hidráulico sob pressão perdido pode ter força suficiente para penetrar a pele e provocar ferimentos graves. Se ficar ferido devido ao escape de fluidos, contacte imediatamente um médico. Podem surgir infeções ou reações graves se não for submetido a um tratamento médico adequado.

# LUBRIFICAÇÃO

## Óleo do motor

**NOTA:** Troque o óleo do motor enquanto o motor estiver quente. Consulte o manual do proprietário do motor para obter informações sobre a correta substituição do óleo e recomendações sobre a substituição do filtro.

**⚠ ATENÇÃO!** O bujão de drenagem do motor está localizado perto do silenciador. Para impedir queimaduras, o motor deve ser desligado e deve aguardar-se que arrefeça ligeiramente para que o motor ainda esteja quente, mas a superfície circundante e o óleo já não.

1. Estacione numa superfície plana. Acione o travão de estacionamento.
2. Limpe a sujidade e os resíduos à volta do tampão de enchimento do óleo.
3. Remova o tampão/vareta de nível.
4. Localize a mangueira de drenagem na parte posterior direita do motor, abaixo do silenciador.

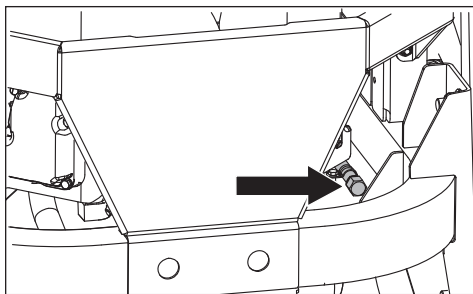

5. Coloque um recipiente com um tamanho adequado na extremidade da mangueira de drenagem e remova o bujão de drenagem do óleo.
6. Aguarde até drenar totalmente o óleo do motor.
7. Substitua o encaixe da mangueira de drenagem e aperte bem.
8. Encha o motor com óleo novo até à parte inferior da rosca do tubo de enchimento. Verifique o nível com a vareta.
9. Aperte bem o tampão de enchimento quando o nível de óleo corresponder a FULL.
10. Consulte o Registo de serviços para informações sobre a verificação e os intervalos de mudança do óleo.

## Roda e copos Zerk da plataforma

Utilize apenas massa lubrificante para rolamentos de boa qualidade. Normalmente, as massas lubrificantes de marcas conhecidas (empresas petroquímicas, etc.) mantêm uma boa qualidade.

### Suporte da roda da frente

Lubrifique 3-4 tempos com bomba de massa lubrificante em cada conjunto de rolamentos da roda.

### Rolamentos da roda da frente

Lubrifique 3-4 tempos com bomba de massa lubrificante em cada conjunto de rolamentos da roda.

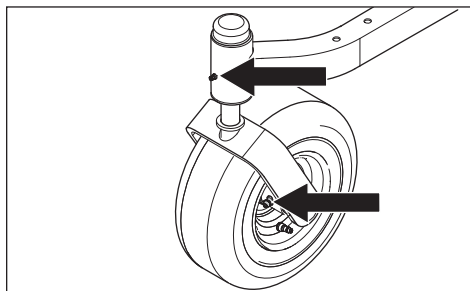

## Fuso da plataforma

Baixe completamente a plataforma de corte. Lubrifique com uma bomba de massa lubrificante, 2-3 tempos por fuso através das aberturas na proteção da correia.

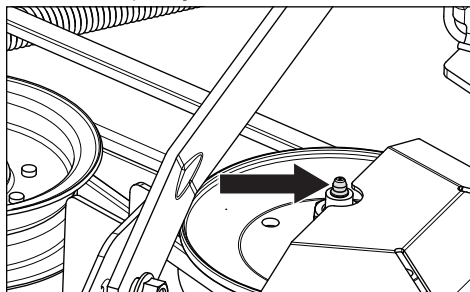

## Transmissão

A transmissão não necessita de manutenção, nem de verificação do nível de óleo ou substituição do mesmo. Se ocorrer uma fuga, substitua a unidade ou entre em contacto com o distribuidor da Husqvarna.

# RESOLUÇÃO DE PROBLEMAS

## Problema/Causa

### O motor não arranca

- O controlador da lâmina está acionado
- Os controlos de direção não estão bloqueados na posição neutra
- O travão de estacionamento não está acionado
- Bateria sem carga
- Contaminação no carburador ou na linha de combustível
- A válvula de corte do abastecimento de combustível está fechada ou na posição errada
- Filtro de combustível ou linha de combustível obstruído
- Sistema de ignição defeituoso

### O motor de arranque não inverte o motor

- Bateria sem carga
- Os contactos por cabo do terminal da bateria estão defeituosos
- Fusível fundido
- Falha do circuito de segurança do dispositivo de arranque. Consulte **Sistema de segurança** na secção *Manutenção*

### O motor funciona de forma irregular

- Carburador avariado
- Filtro de combustível ou jato obstruído
- O estrangulador foi acionado com o motor quente
- Válvula de ventilação obstruída na tampa do depósito
- Depósito de combustível quase vazio
- Velas de ignição presas
- Mistura de combustível mais rica ou mistura de ar/combustível
- Tipo de combustível incorreto
- Água no combustível
- Filtro de ar obstruído

### O motor parece ter pouca potência

- Filtro de ar obstruído
- Velas de ignição presas
- Carburador ajustado incorretamente
- Ar retido no sistema hidráulico

### A máquina vibra

- As lâminas estão soltas
- As lâminas estão equilibradas de forma incorreta
- O motor está solto

### Sobreaquecimento do motor

- Admissão de ar ou aletas de refrigeração obstruídas
- Motor sobrecarregado
- Má ventilação à volta do motor
- Regulador de velocidade do motor defeituoso
- Nível de óleo no combustível demasiado baixo ou nenhum
- Contaminação na linha de combustível
- Velas de ignição presas

### A bateria não está a carregar

- Os contactos por cabo do terminal da bateria estão defeituosos
- Tomada de corrente desligada
- Falha no sistema de carregamento do motor

### O corta-relvas desloca-se lentamente, de forma irregular ou não se desloca

- O travão de estacionamento está acionado
- Interligação de derivação acionada
- A correia da transmissão está mal esticada ou fora do sítio
- Ar retido no sistema hidráulico

### A plataforma do corta-relvas não interage

- A correia da transmissão da plataforma do corta-relvas está solta
- O contacto do acoplamento eletromagnético está solto
- O contacto da lâmina está avariado ou o contacto do cabo está solto
- Fusível fundido

### Fuga de óleo no eixo transversal

- Vedações, caixas ou juntas danificadas
- Ar retido no sistema hidráulico

### Resultados de corte irregulares

- Pneus com pressão de ar diferente
- Lâminas dobradas
- A suspensão da plataforma do corta-relvas está irregular
- As lâminas estão rombas
- Velocidade de condução demasiado elevada
- A relva está demasiado longa
- Existe relva presa por baixo da plataforma do corta-relvas

## ARMAZENAMENTO

### Armazenamento durante o inverno

A máquina deve ser preparada para armazenamento no final da estação de corte de relva ou quando não for utilizada durante mais de 30 dias. O combustível sem movimento durante longos períodos de tempo (30 dias ou mais) pode provocar resíduos pegajosos que podem obstruir o carburador e perturbar o funcionamento do motor.

É permitida a utilização de estabilizadores de combustível para prevenir resíduos pegajosos que podem ocorrer durante o armazenamento.

Adicione estabilizador ao combustível no depósito de combustível ou no recipiente de armazenamento. Utilize sempre as proporções de mistura especificadas pelo fabricante do estabilizador. Coloque o motor em funcionamento durante, pelo menos, dez minutos após a adição do estabilizador, para que este chegue ao carburador. Não esvazie o depósito de combustível e o carburador se tiver adicionado um estabilizador.



**ATENÇÃO!** Não guarde uma máquina com combustível em espaços interiores ou em locais pouco ventilados onde o vapor do combustível possa entrar em contacto com chamas, faíscas ou uma chama piloto, como, por exemplo, de uma caldeira, um reservatório de água quente, um secador de roupa, etc. Manuseie o combustível com cuidado. É altamente inflamável e pode provocar ferimentos pessoais graves ou danos materiais. Drene o combustível para um recipiente aprovado numa zona exterior e afastado de chamas abertas ou de fontes de ignição. Não utilize gasolina para limpeza. Utilize um desengordurante e água quente.

Para preparar a máquina para armazenamento:

1. Limpe a máquina em profundidade, principalmente por baixo da plataforma do corta-relvas. Retoque os danos na pintura e pulverize uma camada fina de óleo na parte inferior da plataforma do corta-relvas para evitar a corrosão.
2. Inspeccione a máquina para identificar sinais de desgaste ou peças danificadas e aperte as porcas ou parafusos que possam estar soltos.
3. Mude o óleo de motor; elimine corretamente.
4. Esvazie os depósitos de combustível ou adicione o estabilizador de combustível. Ligue o motor e deixe-o a trabalhar até o combustível ser drenado do carburador ou até o estabilizador chegar ao carburador.
5. Remova a vela da ignição e coloque, aproximadamente, uma colher de sopa de óleo de motor em cada cilindro. Rode o motor para que o óleo seja distribuído uniformemente e, em seguida, instale novamente a vela de ignição.
6. Lubrifique todos os copos Zerk de lubrificação, juntas e eixos.
7. Retire a bateria. Limpe, carregue e guarde a bateria num local fresco e protegido de frio direto.
8. Armazene a máquina numa área limpa e seca, e cubra-a para maior proteção.

### Assistência

Quando encomendar uma peça sobresselente, especifique o ano de compra, o modelo, o tipo e o número de série.

Utilize sempre peças sobresselentes genuínas da Husqvarna.

Para garantir o desempenho máximo da sua máquina durante a próxima estação, certifique-se de que realiza uma revisão anual numa oficina autorizada.

# ESQUEMAS

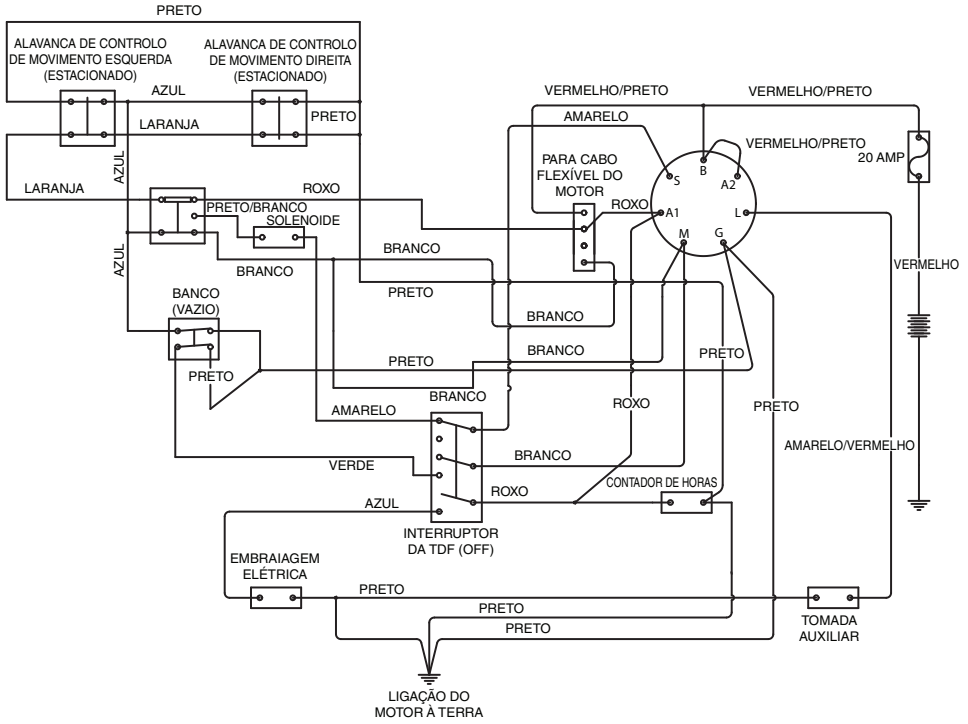

POSIÇÕES DO COMUTADOR DE CHAVES

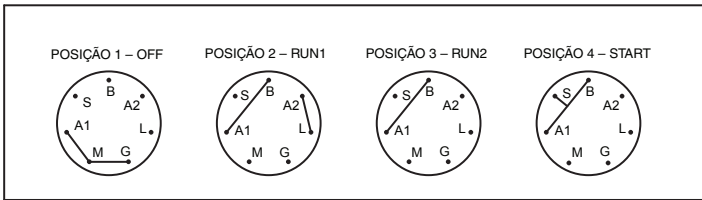

## CONFORMIDADE

### Declaração CE de conformidade

A Husqvarna AB, SE 561 82 Huskvarna, SUÉCIA, declara, sob sua inteira responsabilidade, que o produto representado:

Descrição	Trator corta-relva alimentado por motor de combustão com lugar sentado para o operador
Marca	Husqvarna
Plataforma/Tipo/Modelo	Z242F
Lote	Número de série referente a 2017 e posteriores

está em plena conformidade com as seguintes diretivas e regulamentos da UE:

Diretiva/Regulamento	Descrição
2006/42/CE	"relativa a máquinas"
2014/30/UE	"relativa à compatibilidade eletromagnética"
2000/14/CE; 2005/88/CE	"relativa ao ruído exterior"

As normas harmonizadas e/ou especificações técnicas aplicadas são as que se seguem:

EN ISO 12100, ISO 14982, ISO 5395-1 e 3, ISO 3744, ISO 11094, EN 1032, ISO 21299

Em conformidade com a Diretiva 2000/14/CE, Anexo V, os valores de som declarados são indicados na secção de especificações técnicas deste manual e na Declaração de conformidade da CE assinada.

O trator corta-relva alimentado por motor de combustão com lugar sentado para o operador fornecido está em conformidade com o exemplo que foi examinado.

## ESPECIFICAÇÕES TÉCNICAS

MOTOR	
Fabricante	Briggs & Stratton
Tipo	Série 8240
Potência	13,95 kW a 2800
Lubrificação	Pressão com filtro de óleo
Combustível	Mínimo de 87 octanas sem chumbo (teor máximo de etanol 10%, MTBE máx. de 15%)
Capacidade do depósito de combustível	13,25 litros
Arrefecimento	Refrigerado a ar
Filtro de ar	Ciclónico
Alternador	12 V 15 A a 3600 rpm
Dispositivo de arranque	Elétrico
TRANSMISSÃO	
Transmissão	Eixos transversais hidrostáticos
Controlo da direção	Alavancas duplas, pega com espuma
Velocidade de marcha em frente	0-10,5 km/h
Velocidade de marcha-atrás	0-5,6 km/h
Travões	Travão de estacionamento mecânico integrado
Pneus dos rodízios dianteiros	11 x 6-5
Pneus traseiros, pneumáticos para relva	18 x 8,5-8
Pressão dos pneus	15 PSI/103 kPa/1 bar
ESTRUTURA	
Largura de corte	107 cm
Altura de corte	3,8 cm – 10,2 cm
Número de lâminas	2
Comprimento das lâminas	53,34 cm
Rolete da parte dianteira	Sim
Banco de molas	De série
Medidor de manutenção	Digital
Engate da lâmina	Embraiagem Ogura
Construção da plataforma	fabricada com 10 manómetros
Produtividade	8,093 m <sup>2</sup> /h

<sup>1)</sup> A potência nominal do motor declarada pelo fabricante do mesmo é a potência útil bruta média a um valor de RPM especificado de um motor de produção típico do modelo de motor avaliado de acordo com as normas SAE para a potência bruta do motor. Consulte as especificações do motor fornecidas pelo fabricante do mesmo.

## **ESPECIFICAÇÕES TÉCNICAS**

<b>DIMENSÕES</b>	
Peso	263 kg
Comprimento da base da máquina	191,5 cm
Altura da base da máquina	101,6 cm
Largura da base da máquina	105,5 cm
Largura total, canal para cima	122 cm
Largura total, canal para baixo	152 cm
<b>VIBRAÇÃO E SOM</b>	
Vibrações transmitidas ao braço/mão	1,90 m/s <sup>2</sup>
Corpo inteiro, mão/braço	0,29 m/s <sup>2</sup>
Níveis sonoros, medido	100 dB
Nível sonoro, garantido	100 dB

# ESPECIFICAÇÕES TÉCNICAS

## Especificações de binário

Parafuso da cambota do motor	68 Nm (50 pés-lbs)	Fechos padrão de 6,35 mm (1/4 pol.)	12 Nm (9 pés-lbs)
Parafusos da polia da plataforma	203 Nm (150 pés-lbs)	Fechos padrão de 7,94 mm (5/16 pol.)	24 Nm (18 pés-lbs)
Parafusos dos terminais	102 Nm (75 pés-lbs)	Fechos padrão de 9,52 mm (3/8 pol.)	44 Nm (33 pés-lbs)
Parafuso da lâmina	122 Nm (90 pés-lbs)	Fechos padrão de 1,11 cm (7/16 pol.)	70 Nm (52 pés-lbs)
		Fechos padrão de 1,27 cm (1/2 pol.)	108 Nm (80 pés-lbs)

## PARAFUSOS DA TAMPA DE CABEÇA SEXTAVADA

Os valores de binário apresentados devem ser utilizados como orientação geral quando não são indicados valores de binário específicos.

### Padrão de ferramentas dos EUA

Classificação	SAE Grau 5		SAE Grau 8		Parafuso com bloqueio de flange com porca com bloqueio de flange		
	Dimensões	pés-lbs	Nm	pés-lbs	Nm	pés-lbs	Nm
Tamanho da haste (Diâmetro em polegadas, rosca fina ou normal)	1/4	9	12	13	18		
	5/16	18	24	28	38	24	33
	3/8	31	42	46	62	40	54
	7/16	50	68	75	102		
	1/2	75	102	115	156		
	9/16	110	149	165	224		
	5/8	150	203	225	305		
	3/4	250	339	370	502		
	7/8	378	512	591	801		
1-1/8	782	1060	1410	1912			

\*\* Grau 5 – Qualidade comercial mínima (qualidade inferior não recomendada)

### Padrão de ferramentas métrico

Classificação	Grau 8.8		Grau 10.9		Grau 12.9		
	Dimensões	pés-lbs	Nm	pés-lbs	Nm	pés-lbs	Nm
Tamanho da haste (Diâmetro em milímetros, rosca fina ou normal)	M4	1,5	2	2,2	3	2,7	3,7
	M5	3	4	4,5	6	5,2	7
	M6	5,2	7	7,5	10	8,2	11
	M7	8,2	11	12	16	15	20
	M8	13,5	18	18,8	25	21,8	30
	M10	24	33	35,2	48	43,5	59
	M12	43,5	59	62,2	84	75	102
	M14	70,5	96	100	136	119	161
	M16	108	146	147	199	176	239
	M18	142	193	202	274	242	328
	M20	195	264	275	373	330	447
	M22	276	374	390	529	471	639
	M24	353	478	498	675	596	808
M27	530	719	735	996	904	1226	

# REGISTO DE SERVIÇOS

## SERVIÇO DE ENTREGA

Ação	Data, leitura do medidor, carimbo, assinatura
Carregar e ligar a bateria	<input type="checkbox"/>
Ajuste a pressão dos pneus de todas as rodas para 15 PSI (1 bar)	<input type="checkbox"/>
Ligue a caixa de contacto ao cabo para a chave de segurança do banco	<input type="checkbox"/>
Verificar se existe quantidade de óleo suficiente no motor	<input type="checkbox"/>
Ajuste a posição dos controlos da direção	<input type="checkbox"/>
Abasteça com combustível e abra a válvula de corte de combustível	<input type="checkbox"/>
Ligue o motor	<input type="checkbox"/>
Verifique:	
Direção de ambas as rodas	<input type="checkbox"/>
Passo e ajuste da plataforma do corta-relvas	<input type="checkbox"/>
Interruptor de segurança do travão de estacionamento	<input type="checkbox"/>
Interruptor de segurança da plataforma do corta-relvas	<input type="checkbox"/>
Interruptor de segurança do banco	<input type="checkbox"/>
Interruptor de segurança nos controlos da direção	<input type="checkbox"/>
Funcionalidade e ajuste do travão de estacionamento	<input type="checkbox"/>
Conduzir em marcha em frente	<input type="checkbox"/>
Conduzir em marcha-atrás	<input type="checkbox"/>
Ativação das lâminas	<input type="checkbox"/>
Rotação em vazio	<input type="checkbox"/>
Ralenti do motor demasiado alto	<input type="checkbox"/>
Informe o cliente sobre:	
Necessidade e vantagens do cumprimento do plano de manutenção	<input type="checkbox"/>
Necessidade e vantagens de levar a máquina para assistência	<input type="checkbox"/>
Efeitos da assistência e da manutenção de um registo de serviços no valor de revenda da máquina	<input type="checkbox"/>
Áreas de aplicação para a trituração	<input type="checkbox"/>
Preenchimento dos documentos de venda, etc.	

Serviço de entrega efetuado.

Sem notas adicionais

Certificado:

## REGISTO DE SERVIÇOS

### APÓS 10 HORAS

Ação	Data, leitura do medidor, carimbo, assinatura
Mude o óleo de motor	<input type="checkbox"/>

### MANUTENÇÃO DIÁRIA

Ação	Data, leitura do medidor, carimbo, assinatura
Limpe os detritos no corta-relvas	<input type="checkbox"/>
Verifique o nível de óleo de motor	<input type="checkbox"/>
Verifique a pressão dos pneus	<input type="checkbox"/>
Verifique a parte inferior da plataforma	<input type="checkbox"/>
Verifique o sistema de segurança	<input type="checkbox"/>
Verifique a existência de fugas no sistema de combustível	<input type="checkbox"/>
Verifique as proteções e os dispositivos de segurança	<input type="checkbox"/>
Verifique a afinação do travão	<input type="checkbox"/>

### REVISÃO DAS 25 HORAS

Ação	Data, leitura do medidor, carimbo, assinatura
Verifique o filtro de ar da bomba de combustível	<input type="checkbox"/>
Se necessário, afie/substitua as lâminas do corta-relvas	<input type="checkbox"/>
Verifique a pressão dos pneus	<input type="checkbox"/>
Ligue os cabos da bateria	<input type="checkbox"/>
Lubrificar em conformidade com a tabela de lubrificação	<input type="checkbox"/>
Verifique/limpe a admissão de ar de refrigeração do motor	<input type="checkbox"/>
Limpe o pré-filtro de espuma do filtro de rede do ar	<input type="checkbox"/>

### REVISÃO DAS 50 HORAS

Ação	Data, leitura do medidor, carimbo, assinatura
Efetue a revisão das 25 horas	<input type="checkbox"/>
Limpe/substitua o cartucho de papel do filtro de rede do ar (intervalos mais curtos em condições de funcionamento poeirentas)	<input type="checkbox"/>
Mude o óleo do motor	<input type="checkbox"/>
Lubrificar em conformidade com a tabela de lubrificação	<input type="checkbox"/>

## REGISTO DE SERVIÇOS

### REVISÃO DAS 100 HORAS

Ação	Data, leitura do medidor, carimbo, assinatura
Efetue a revisão das 25 horas	<input type="checkbox"/>
Efetue a revisão das 50 horas	<input type="checkbox"/>
Substitua o filtro do óleo de motor	<input type="checkbox"/>
Limpe/substitua as velas de ignição	<input type="checkbox"/>
Substitua o filtro de combustível	<input type="checkbox"/>
Verifique as correias em V	<input type="checkbox"/>
Verifique/aperte os parafusos do eixo das rodas de rodízio (em intervalos de 200 horas)	<input type="checkbox"/>
Substitua o cartucho de papel do filtro de ar	<input type="checkbox"/>

### REVISÃO DAS 300 HORAS

Ação	Data, leitura do medidor, carimbo, assinatura
Efetue a revisão das 25 horas	<input type="checkbox"/>
Efetue a revisão das 50 horas	<input type="checkbox"/>
Efetue a revisão das 100 horas	<input type="checkbox"/>
Verifique/ajuste a plataforma do corta-relvas	<input type="checkbox"/>
Limpe a câmara de combustão e retifique as sedes das válvulas	<input type="checkbox"/>
Verifique a folga da válvula do motor	<input type="checkbox"/>
Substitua o pré-filtro de espuma do filtro de rede do ar	<input type="checkbox"/>

### PELO MENOS UMA VEZ POR ANO

Ação	Data, leitura do medidor, carimbo, assinatura
Limpe a admissão de ar de refrigeração do motor (em intervalos de 25 horas)	<input type="checkbox"/>
Substitua o pré-filtro de espuma do filtro de rede do ar (em intervalos de 50 horas)	<input type="checkbox"/>
Substitua o cartucho de papel do filtro de ar	<input type="checkbox"/>
Substitua o óleo do motor (50 horas)	<input type="checkbox"/>
Substitua o filtro do óleo do motor (100 horas)	<input type="checkbox"/>
Verifique/ajuste a altura de corte	<input type="checkbox"/>
Verifique/ajuste o travão de estacionamento (50 horas)	<input type="checkbox"/>
Limpe/substitua as velas de ignição (100 horas)	<input type="checkbox"/>
Substitua o filtro de combustível (100 horas)	<input type="checkbox"/>
Verifique a folga da válvula do motor	<input type="checkbox"/>

**⚠ VARNING!** Om du inte använder maskinen med stor försiktighet riskerar du att allvarligt skada dig själv eller andra. Ägaren måste förstå dessa instruktioner och får endast låta godkända personer som förstår dessa instruktioner använda gräsklipparen.

Var och en som använder gräsklipparen ska vara frisk till både kropp och förstånd och får inte vara påverkad av medvetandeförändrande substanser.

**⚠ VARNING!** Avgaserna från maskinens motor, inklusive vissa ämnen däri, samt vissa maskindelar innehåller eller utsöndrar kemikalier som i Kalifornien anses orsaka cancer, fosterskador eller andra fortplantningsskador.

**⚠ VARNING!** Batteridelar, plintar och relaterade tillbehör innehåller bly och blyföreningar, kemikalier som i Kalifornien anses orsaka cancer, fosterskador eller andra fortplantningsskador. Rengör händerna efter hantering.

**⚠ VARNING!** Avgaserna från motorn och vissa av fordonets komponenter innehåller eller släpper ifrån sig kemikalier som anses orsaka cancer, fosterskador eller andra skador på fortplantningssystemet. Motorns avgaser innehåller kolmonoxid som är en luktfri, färglös, giftig gas. Använd inte maskinen i slutna utrymmen.

**⚠ VARNING!** Läs igenom bruksanvisningen noggrant och se till att du förstår instruktionerna innan du använder maskinen.

**⚠ VARNING!** Bensin som innehåller upp till 10 % etanol (E10) får användas i maskinen. Användning av bensin med mer än 10 % etanol (E10) upphäver produktgarantin.

När denna produkt är utsliten och inte längre används ska den återlämnas till återförsäljaren eller annan part för återvinning.

För att kunna införa förbättringar kan specifikationer och utformning komma att ändras utan föregående meddelande. Observera att inga som helst rättsliga krav kan ställas med stöd av informationen i denna bruksanvisning. Använd endast originalreservdelar vid reparation. Om andra delar används, upphör garantin att gälla. Undvik att modifiera eller installera utrustning som inte är standard utan tillverkarens medgivande. Modifieringar av enheten kan innebära fara vid användning eller skada på enheten.

## **INNEHÅLL**

INTRODUKTION.....	198
SYMBOLER OCH DEKALER .....	200
SÄKERHET .....	201
REGLAGE.....	206
ANVÄNDNING .....	211
UNDERHÅLL .....	214
SMÖRJNING .....	221
FELSÖKNING.....	223
FÖRVARING .....	224
RITNING .....	225
ÖVERENSSTÄMMELSE .....	226
TEKNISKA DATA.....	227
SERVICEJOURNAL.....	230

## INTRODUKTION

### Gratulerar!

Tack för att du köper en åkgräsklippare från Husqvarna. Denna maskin är konstruerad för överlägsen effektivitet vid klippning av främst stora ytor. En reglagepanel som föraren enkelt når och en hydrostatisk transmission som regleras med styrspakar bidrar till maskinens prestanda.

Den här bruksanvisningen är en värdefull handling. Läs igenom innehållet noggrant innan du använder eller utför service på maskinen. Det är viktigt för användarnas och andras säkerhet att instruktionerna (användning, service, underhåll) följs av alla som använder denna maskin. Det kan också öka maskinens livslängd avsevärt och höja dess andrahandsvärde.

Om du säljer maskinen, glöm inte att överlämna även bruksanvisningen till den nya ägaren.

Sista kapitlet i bruksanvisningen utgörs av en servicejournal. Se till att service- och reparationsåtgärder dokumenteras. En korrekt journalföring sänker servicekostnaderna för underhållet och påverkar maskinens andrahandsvärde. Kontakta din återförsäljare för mer information. Ta med bruksanvisningen när maskinen lämnas till återförsäljare för service.

### Allmänt

I den här bruksanvisningen refererar vi till höger och vänster, bakåt och framåt, i förhållande till maskinens normala körriktning.

Vi arbetar ständigt på att förbättra våra produkter, vilket innebär att specifikationer och utformning kan komma att förändras utan föregående meddelande.

### Färd och transport på allmän väg

Kontrollera gällande vägtrafikbestämmelser före transport på allmän väg. Om maskinen transporteras måste du alltid använda godkända spännanordningar och se till att maskinen är korrekt fastspänd. Kör INTE den här maskinen på allmänna vägar.

### Bogsering

Om maskinen är utrustad med en dragkrok ska stor försiktighet iakttas under bogsering. Låt inte barn använda eller vara i närheten av bogserad utrustning. Gör vida svängar för att undvika fällknivsfenomenen. Kör sakta och möjliggör längre stoppsträcka.

Bogsera inte på sluttande mark. Den bogserade utrustningens vikt kan göra att dragkraften och kontrollen över fordonet minskar.

Följ tillverkarens rekommendationer angående viktbegränsningar för bogsering av utrustning. Bogsera inte i närheten av diken, kanaler och andra farliga områden.

### Användning

Den här maskinen är konstruerad för att enbart klippa gräs på gräsmattor och jämna markytor utan hinder som stenar, stubbar osv. Maskinen kan också användas för andra uppgifter när den är utrustad med av tillverkaren tillhandahållna specialtillbehör. Bruksanvisning för tillbehören medföljer leveransen. Alla andra typer av användning är felaktig. Tillverkarens anvisningar gällande användning, underhåll och reparationer måste följas noga.

Gräsklippare och all annan motordriven utrustning kan vara farliga om de används på fel sätt. Säker användning kräver gott omdöme, varsam hantering i enlighet med dessa instruktioner och sunt förnuft.

Maskinen får bara användas, underhållas och repareras av personer som känner till maskinens speciella egenskaper och har kunskap om säkerhetsinstruktionerna. Vid underhåll får endast godkända reservdelar användas.

Olycksförebyggande föreskrifter, andra allmänna säkerhetsföreskrifter, säkerhetsregler för arbetsplatser och trafikregler måste följas utan undantag.

Otillåtna förändringar av maskinens konstruktion kan befria tillverkaren från ansvar för eventuella personskador eller skador på egendom.

# INTRODUKTION

## Bra service

Husqvarnas produkter säljs över hela världen, och bara via specialiserade återförsäljare med komplett serviceåtagande. Det garanterar att du som kund får tillgång till bästa tänkbara support och service. Innan produkten levereras har den t.ex. inspekterats och justerats av återförsäljaren. Se certifikatet i servicejournalen i denna bruksanvisning.

När du behöver reservdelar eller support i servicefrågor, garantiärenden, osv. ska du vända dig till följande specialist:

Den här bruksanvisningen tillhör maskinen med tillverkningsnummer:	Motor	Transmission

## Tillverkningsnummer

Maskinens tillverkningsnummer finns angivet på en tryckt skylt som är fastsatt på motorrummet.

På skylten anges uppifrån:

- Maskinens typbeteckning (I.D).
- Tillverkarens typnummer (Model).
- Maskinens serienummer (Serial no.)

*Du behöver ha typbeteckning och serienummer redo vid reservdelsbeställning.*

Motorns tillverkningsnummer är inpräglad på en av ventilkåporna.

Skylten anger:

- Motormodellen.
- Motortypen.
- Kod

*Ha dessa till hands vid reservdelsbeställning.*

Hjulmotorerna och de hydrostatiska pumparna har en dekal med streckkod fastsatt på baksidan.

## SYMBOLER OCH DEKALER

Dessa symboler finns på maskinen och i bruksanvisningen. Studera dem noga så att du vet vad de betyder.

VIKTIG INFORMATION XxxX xxxxxx xxxxx  
xxxx xxxxxxxxxx xxxxxx xxxxxxxxxx.

Används i denna publikation för att uppmärksamma läsaren på att risk för egendomsskada föreligger, i synnerhet om läsaren inte följer instruktionerna i bruksanvisningen. Används även när det finns risk för felaktig användning eller montering.

**! VARNING!** XxxX xxxxxx xxxxx xxxxx  
xxxxxxx xxxxxx xxxxxxxxxx.

Används i denna publikation för att uppmärksamma läsaren på att risk för personskada eller dödsfall föreligger, i synnerhet om läsaren inte följer instruktionerna i bruksanvisningen.

**R**

Back

**N**

Neutral



Snabbt



Långsamt



Choke



Bränsle



Parkeringsbroms



Fara



Klipphöjd låg



Klipphöjd hög



Använd skyddsglasögon



Använd skyddshandskar



Använd hörselskydd



Stå inte här



Bulleremissioner till omgivningen enligt EU:s direktiv. Maskinens emission anges i kapitlet TEKNISKA DATA och på dekaler.



Varning!  
Rör inga delar



Varning!  
Använd inte utan deflektor eller gräsupsamlare

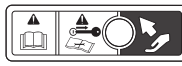

Varning!  
Var försiktig när du lyfter kåpan



Varning!  
Batterisyra är frätande, explosiv och brandfarlig

Läs bruksanvisningen

Stäng av motorn före underhåll eller reparation

Håll säkert avstånd från maskinen

Använd inte vid lutning större än 10°

Inga passagerare



Hela kroppen kan träffas av utslungade föremål

Avkapning av fingrar och tår

Öppna inte och ta inte bort säkerhetsskärmar när motorn är igång

Backa försiktigt, se upp för andra människor

Kör försiktigt framåt, se upp för andra människor

# SÄKERHET

## Säkerhetsinstruktioner

Dessa instruktioner är till för din säkerhet. Läs dem noggrant.

**⚠ VARNING! DEN HÄR GRÄSKLIPPAREN KAN SKÄRA AV HÄNDER OCH FÖTTER OCH SLUNGA FÖREMÅL. ATT INTE IAKTTA SÄKERHETSFÖRESKRIFTERNA KAN RESULTERA I ALLVARLIGA PERSONSKADOR ELLER DÖDSFALL.**

**⚠ VARNING!** Barn kan skadas allvarligt eller dödligt av denna utrustning. Läs och följ alla säkerhetsinstruktioner som följer noggrant.

**VIKTIG INFORMATION** American Academy of Pediatrics rekommenderar att barn är minst 16 år för att använda en åkgräsklippare.

## Skydda barn

Tragiska olyckor kan inträffa om föraren inte är uppmärksam på barn i närheten. Barn lockas ofta till maskinen och gräsklippningen. Anta **inte** att barn stannar kvar där du senast såg dem.

- Håll barn borta från arbetsområdet och se till att en vuxen person (**inte föraren**) håller dem under uppsikt.
- Var vaksam och stäng av maskinen om ett barn beträder området.
- Innan och medan du backar, titta ned och bakom dig och se upp för barn.
- Låt inte barn åka med på maskinen, inte ens när knivarna är avstängda. De kan falla av och skada sig allvarligt eller störa dig i hanteringen av maskinen. Barn som tidigare har fått åka med på maskinen kan plötsligt dyka upp i klippområdet för en ny åktur och kan då köras över eller påbackas av maskinen.
- Låt inte barn använda maskinen.
- Var oerhört försiktig när du närmar dig hörn med skyddssikt, buskar, träd eller andra föremål som kan göra att du inte har full uppsikt över eventuella barn i närheten.

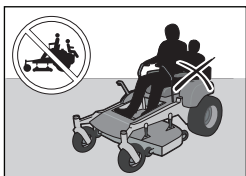

## Allmän användning

- Läs, förstå och följ alla instruktioner på maskinen och i bruksanvisningen innan du startar.
- Vi rekommenderar att någon känner till att du klipper gräs som kan hjälpa till vid en eventuell skada eller olycka.
- Alla som använder, underhåller och/eller utför service på maskinen måste först ha läst och förstått denna bruksanvisning. Lokala föreskrifter kan reglera användarens ålder. Ägaren ansvarar för att utbilda användarna av utrustningen.
- Ägaren och föraren av utrustningen kan förhindra olyckor och är ansvarig för olyckor eller skador på sig själva, andra personer och/eller egendom.
- Placera inte händer eller fötter i närheten av roterande delar eller under maskinen. Håll dig alltid borta från utkastöppningen.
- Låt endast ansvariga, vuxna personer som har god kännedom om instruktionerna använda maskinen.
- Rensa området från föremål såsom stenar, leksaker, kablar och liknande som kan fångas upp och slungas iväg av knivarna.
- Se till att det inte finns åskådare i området innan du startar maskinen. Stäng av maskinen om någon beträder området.
- Klipp aldrig gräs i backläge såvida det inte är absolut nödvändigt. Titta alltid ned och bakom dig innan och medan du backar.
- Rikta inte utkastat material mot någon. Undvik att tömma ut material mot väggar eller andra hinder. Materialet kan studsas tillbaka på användaren. Stoppa knivarna innan du kör över grusbelagda ytor.
- Använd inte maskinen om inte gräsuppsamlaren, utkastarskyddet eller annan säkerhetsanordning är på plats.
- Sakta ned innan du svänger.
- Stäng alltid av knivarna genom att föra styrspaken till parkeringsbromsläget, stänga av motorn och ta ur nyckeln innan du kliver av.
- Transportera inte passagerare. Maskinen är enbart avsedd att användas av en person.

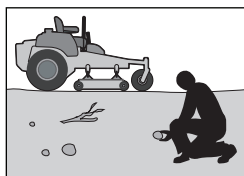
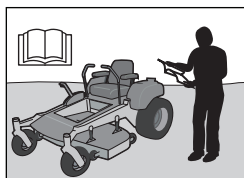

## SÄKERHET

- Använd maskinen endast i dagsljus eller i god belysning.
- Stäng av knivarna när du inte klipper. Slå av motorn och vänta tills alla delar är helt stilla innan du rengör maskinen, tar av gräsuppsamlaren eller tömmer utkastarskyddet.
- Använd inte maskinen om du är påverkad av alkohol eller andra droger.
- Var uppmärksam på omgivande trafik när du arbetar i närheten av eller korsar vägar.
- Var extra försiktig när du lastar eller lossar maskinen från en släpvagn eller lastbil.
- Ha alltid på dig skyddsglasögon när du använder maskinen.



**VARNING!** Använd alltid godkänd personlig skyddsutrustning när du använder maskinen. Personlig skyddsutrustning kan inte eliminera skaderisken, men den reducerar effekten av en skada vid ett eventuellt olyckstillbud. Be din återförsäljare om hjälp med att välja rätt utrustning.

- Använd korrekt personlig skyddsutrustning när du använder maskinen, dvs. (minst) rejäla skor, skyddsglasögon och hörselskydd. Klipp inte i shorts och/eller öppna skor.
- Statistiken visar att förare över 60 års ålder är inblandade i en stor andel olycksskador som relaterar till åkbara gräsklippare. Dessa användare måste bedöma sin förmåga att använda åkgräsklipparen på ett tillräckligt säkert sätt för att skydda sig själva och andra från allvarliga skador.
- Följ tillverkarens rekommendationer för hjulvikter och motvikter.
- Håll maskinen fri från gräs, löv och annat skräp som kan komma i kontakt med heta avgaser eller motordelar och fatta eld. Låt inte klippenheten plöja genom löv eller annat skräp som kan ansamlas på maskinen. Torka upp allt spill av olja eller bränsle innan du använder maskinen eller ställer undan den för förvaring.
- Låt motorn svalna innan du ställer undan den.

### Personlig säkerhetsutrustning

- Se till att ha första förband nära till hands när du använder maskinen.
- Använd inte maskinen barfota.

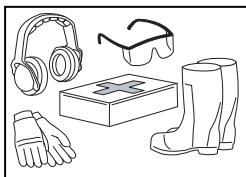

- Bär alltid skyddsskor eller skyddsstövlar. Stålhätta rekommenderas.
- Ha alltid på dig godkända skyddsglasögon eller heltäckande visir när du monterar eller kör maskinen.
- Använd alltid handskar när du hanterar knivarna.
- Bär inte löst sittande kläder som kan fastna i rörliga delar.
- Använd hörselskydd för att undvika hörselskador.

### Användning i sluttningar

Sluttningar är en stor bidragande faktor till förlorad kontroll och vältningsolyckor, vilka kan resultera i allvarliga eller dödliga skador. Arbeta i sluttningar kräver extra försiktighet. Klipp inte gräset om du inte kan backa uppför en sluttning eller om du känner dig allmänt osäker.

- Klipp sluttningar i riktning uppåt/nedåt (max 10 graders lutning), aldrig tvärs över.
- Se upp för hål, fåror, gupp, stenar och andra dolda föremål. Ojämn terräng kan få maskinen att välta. Långt gräs kan dölja hinder.
- Välj en låg färdhastighet så att du inte behöver stanna i sluttningen.
- Klipp inte vått gräs. Däcken kan tappa greppet.
- Undvik att starta, stoppa och svänga i sluttningar. Om däckens dragkraft minskar ska du koppla ur knivarna och fortsätta långsamt rakt nedför sluttningen.

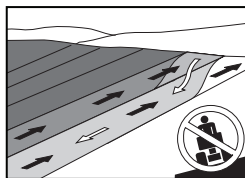

- Kör mjukt och långsamt i sluttningar. Gör inga plötsliga ändringar i hastighet eller körriktning – detta kan få maskinen att välta.
- Var extra försiktig när du använder maskinen med gräsuppsamlare eller andra tillbehör eftersom maskinens stabilitet då kan påverkas.
- Använd inte tillbehören i branta sluttningar.
- Försök inte stabilisera maskinen genom att sätta en fot i marken.
- Klipp inte gräs i närheten av branta sluttningar, diken eller jordvallar. Maskinen kan plötsligt tippa över om ett hjul kör över kanten eller om kanten rasar.

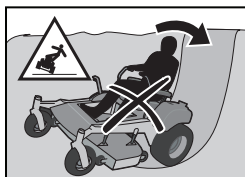

## SÄKERHET

**⚠ VARNING!** Kör inte produkten uppför eller nedför backar som lutar mer än 10 grader. Kör inte tvärs över sluttningar.

### Säker hantering av bensin

För att undvika skador på person eller egendom ska du vara försiktig när du hanterar bensin. Bensin är mycket brandfarlig och ångorna är explosiva.

**⚠ VARNING!** Motorn och avgassystemet blir mycket varma under drift. Det finns risk för brännskador vid kontakt. Låt motorn och avgassystemet svalna innan du fyller på bränsle.

- Fyll inte på bensin inomhus.
- Släck alla cigaretter, cigarrer, pipor och andra antändande källor.
- Använd endast godkända bensinbehållare.
- Ta inte av locket eller fyll på bränsle när motorn är igång. Låt motorn kallna innan du fyller på bensin.
- Förvara inte maskinen eller bränslebehållaren där det finns öppen eld, gnistor eller tändlågor som på varmvattenberedare och andra apparater.
- Innan du börjar fylla på bränsle ska du minimera risken för statisk elektricitet genom att röra vid en metallyta.
- Fyll inte bränsle i behållare inuti ett fordon eller på en lastbil eller släpkärra med plastfoder. Placera alltid behållaren på marken på avstånd från fordonet när du fyller på bensin.
- Fyll inte på med för mycket bränsle i tanken. Sätt tillbaka och dra åt tanklocket ordentligt.
- Lasta av bensindriven utrustning från lastbilen eller släpvagnen och tanka utrustningen på marken. Om detta inte går ska du tanka utrustningen med en portabel behållare, och inte med en bensinslang vid till exempel en bensinstation.
- Se till att munstycket hela tiden har kontakt med kanten på bränsletanken eller behållarens öppning tills påfyllningen är klar. Använd inte en munstycksöppningsutrustning.



- Byt omedelbart kläder om bränsle har spillts ut på dem.
- Starta inte motorn i närheten av utspillt bränsle.
- Använd inte bensin för rengöring.
- Vid läckage i bränslesystemet får motorn inte startas förrän problemet har åtgärdats.
- Kontrollera bränslenivån före varje användning och lämna plats för bränslet att utvidgas, eftersom värmen från motorn och solen i annat fall kan få bränslet att utvidgas så mycket att det rinner över.

### Allmänt underhåll

- Använd inte maskinen inomhus eller i utrymmen som saknar ventilation. Avgaserna från motorn innehåller kolmonoxid som är en luktlös, giftig och dödlig gas.
- Försäkra dig om att alla skruvar och muttrar, framför allt knivarnas fästsruvar, är åtdragna med korrekt moment.



**FÖRSIKTIGHET!** Använd skyddsglasögon vid underhållsarbete.

- Se till att alla säkerhets- och instruktionsdekaleringar är läsbara och byt ut dem efter behov.
  - Stör inte den avsedda funktionen hos en säkerhetsanordning eller minska dess skyddsnivå. Kontrollera regelbundet att de fungerar korrekt. Kör INTE maskinen med en säkerhetsanordning som inte fungerar korrekt.
  - Kontrollera gräsuppsamlarens komponenter och utkastarskyddet regelbundet och byt vid behov till reservdel som rekommenderas av tillverkaren.
- ⚠ VARNING!** Motorn får inte startas när förargolvplåten eller skyddsplåtarna för klippaggregatets drivrem är borttagna.
- Ändra inte inställningarna för motorns styrenhet och undvik att köra motorn med för högt varvtal. Om du kör motorn med för högt varvtal kan maskinens komponenter skadas.
  - Håll maskinen fri från gräs, löv och annat skräp för att minska brandrisken. Torka upp spill av olja eller bränsle och avlägsna bränsleindränkt skräp. Låt maskinen kallna innan du ställer undan den.

## SÄKERHET

- Stoppa och inspektera utrustningen om du kör på eller över något. Reparera, om nödvändigt, innan du startar.
- Gör inte några justeringar eller reparationer med motorn igång.
- Knivbladen är vassa och kan ge skärskador. Linda in knivarna eller använd skyddshandskar när du hanterar dem.
- Kontrollera parkeringsbromsens funktion regelbundet. Justera och underhåll efter behov.
- Arbeta inte med startmotorkretsen i närheten av utspillt bränsle.
- Se till att bensinlocket är hårt åtdraget och att inga lättantändliga ämnen förvaras i öppna kärl.

- Vid arbete med batteriet och de grova kablarna i startmotorkretsen kan gnistbildning uppstå. Detta kan orsaka batteriexplosion, brand eller ögonskador. Gnistbildning kan inte inträffa om jordningskabeln (vanligtvis den negativa, svarta) har tagits bort från batteriet.
- Koppla bort jordningskabeln från batteriet först, och återanslut den sist.
- Gör ingen överkoppling över startreläet för att köra startmotorn.

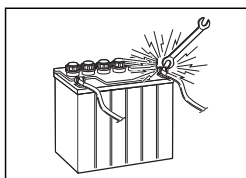

- Var mycket försiktig vid hantering av batterisyra. Syra på huden kan orsaka allvarliga frätskador. Om du spiller batterisyra på huden ska du genast spola med vatten.
- Syra i ögonen kan orsaka blindhet, kontakta genast läkare.

- Var försiktig vid underhåll av batteriet. I batteriet bildas explosiv gas. Utför inte underhåll på batteriet medan du röker eller i närheten av öppen eld eller gnistor. Batteriet kan explodera och orsaka allvarliga skador.
- Maskinen är provad och godkänd endast med av tillverkaren levererad eller rekommenderad utrustning. Använd endast godkända reservdelar till maskinen.

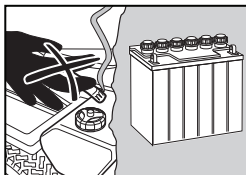

- Mulchningknivarna får bara användas på ytor du känner väl till och där en högre klippkvalitet behövs.
- Rengör regelbundet aggregatet och undersidan av aggregatet. Undvik att spruta vatten på motorn och de elektriska komponenterna.

## Förflyttning

- Maskinen är tung och kan vålla svåra krosskador. Var extra försiktig när den lastas av eller på ett fordon eller en släpvagn.
- Använd breda ramper för att lasta maskinen på en släpvagn eller en lastbil.
- De två främre och bakre spännbanden måste användas och riktas nedåt och ut från maskinen.
- Kontrollera och följ lokala vägtrafikbestämmelser innan du transporterar maskinen på en väg.
- Använd en godkänd släpvagn för att transportera maskinen. Stäng av bränsletillförseln. Spänn fast maskinen med godkända anordningar, som band, kedjor eller remmar.
- Bogsera inte den här maskinen. Det kan orsaka skador på drivsystemet.
- Använd inte den här gräsklipparen för att dra släpvagnar osv. Det kan skapa en fällknivseffekt eller göra att utrustningen välter, vilket kan leda till allvarliga skador på gräsklipparen och föraren.
- Lasta maskinen på en lastbil eller släpvagn genom att köra upp den på en tillräckligt stark ramp med låg hastighet. Lyft inte! Maskinen är inte avsedd att lyftas för hand.
- Överstig inte den rekommenderade användningsvinkeln på 10 grader när du lastar eller lossar den här maskinen.



**VARNING!** Var extremt försiktig när maskinen lastas på en lastbil eller ett släpfordon med hjälp av lastramper. Det kan föreligga risk för allvarliga skador eller dödsolyckor om maskinen faller av rampen.

**VIKTIG INFORMATION** Parkeringsbromsen räcker inte för att låsa fast maskinen vid transport. Se till att maskinen är ordentligt fastspänd på transportfordonet. Backa maskinen upp på transportfordonet så riskerar den inte att välta.

### Gnistfångarnät

Den här gräsklipparen är utrustad med en intern förbränningsmotor och får inte användas på eller i närheten av obrukad mark bevuxen med skog, buskar eller gräs om inte motorns system är utrustat med en gnistfångare som uppfyller gällande lokala eller nationella lagar. Federala lagar gäller på federal mark. Om ett gnistskydd används måste användaren se till att det alltid är i funktionsdugligt skick.

Gnistfångarnät för ljuddämparen finns hos auktoriserade Husqvarna-återförsäljare.

## REGLAGE

Den här bruksanvisningen beskriver Husqvarna Zero Turn Rider. Ridern är utrustad med en fyrtakts toppventilmotor.

Motorkraften överförs via remdrivna hydraulpumpar. Med vänster och höger styrspek regleras flödet och därmed riktning och hastighet.

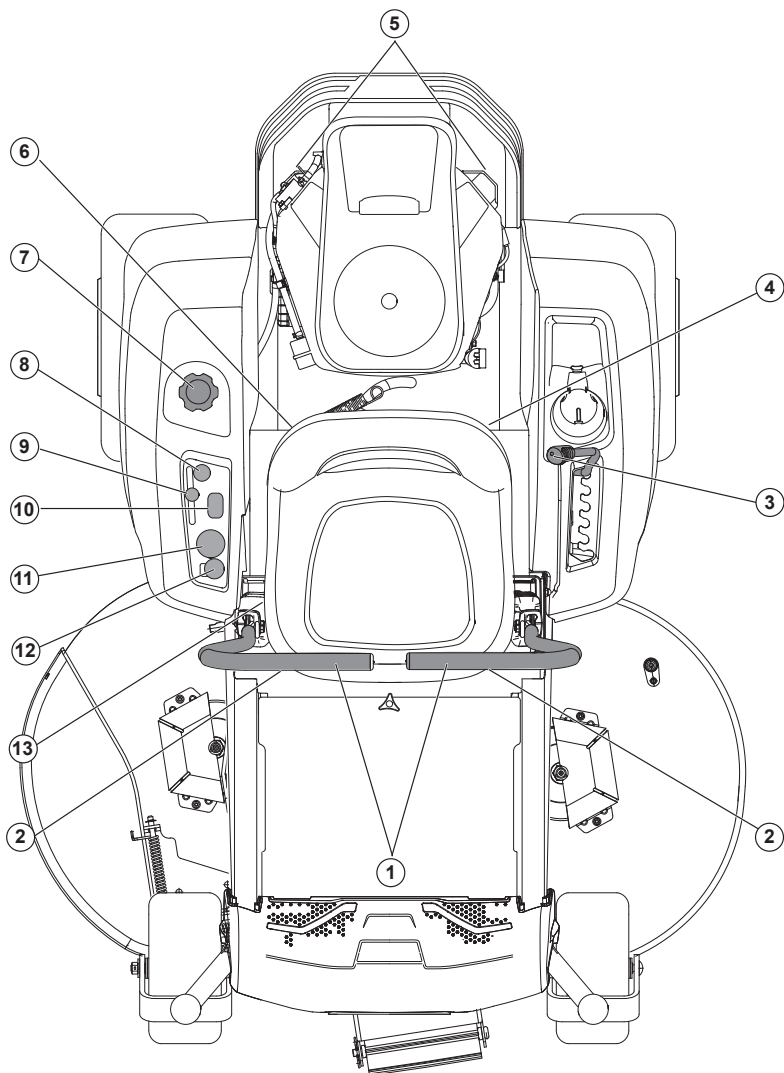

1. Styr-/parkeringsbromsreglage

2. Spårningsbultar

3. Klippagregatlift

4. Säkringar

5. Bypasskopplingar

6. Bränslekran

7. Bränsletank

8. Chokereglage

9. Tändning

10. Servicemätare

11. Stoppkontakt

12. Knivomkopplare

13. Sätjustering

## REGLAGE

### Styrspakar

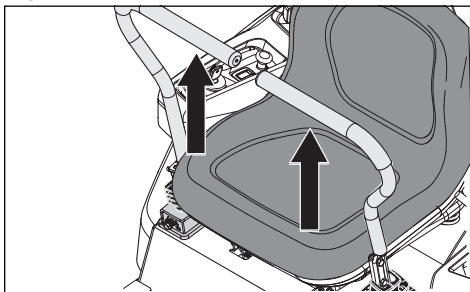

Maskinens hastighet och riktning kan justeras steglöst med hjälp av de två styrspakarna. Styrspakarna kan föras framåt eller bakåt kring ett neutralläge. Det finns ett neutralläge, som är låst om styrspakarna förs ut.

När båda spakarna är i neutralläge (N), står maskinen stilla.

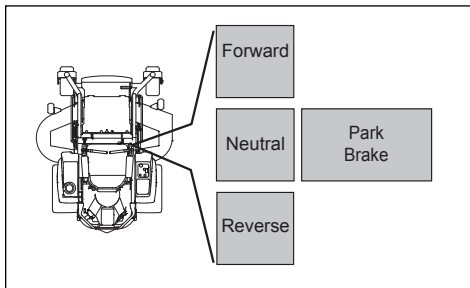

Genom att båda spakarna förs lika långt framåt eller bakåt rör sig maskinen i en rak linje framåt respektive bakåt. Om du t.ex. vill svänga åt höger under färd framåt drar du höger spak i riktning mot neutralläget. Rotationen på det högra hjulet minskar och maskinen svänger åt höger.

Det går att vända på stället om du för den ena spaken bakåt (bakom neutralläget) och den andra försiktigt framåt från dess neutralläge. Maskinens rotationsriktning när du vänder på stället bestäms av vilken styrspak som skjuts bakåt från neutralläget. För du vänster styrspak bakåt svänger maskinen åt vänster. Var extra försiktig när du gör detta.

Om styrspakarna har ojämna lägen vid stillastående eller om de inte passar i spåren för att flytta ut spakarna kan de justeras.

**⚠ VARNING!** Maskinen kan svänga mycket hastigt om den ena styrspaken är förd långt framför den andra.

### Parkeringsbroms

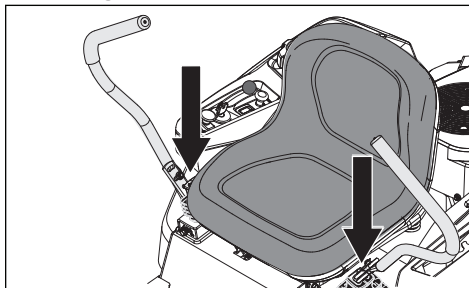

Parkeringsbromsen är integrerad i styrspakarna. Flytta ut **båda** spakarna från neutralläget för att lägga i parkeringsbromsen.

Du frigör parkeringsbromsen genom att dra de två styrspakarna inåt till neutralläget samtidigt. Använd inte enheten utan att de två spakarna är inåt, ute ur inkopplat läge, annars kan maskinen skadas.

**VIKTIG INFORMATION** Om du inte för styr-/parkeringsbromsreglagen inåt samtidigt stänger enhetens säkerhetssystem av enheten.

### Gasreglage

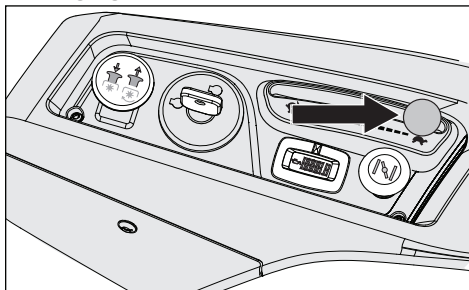

Gasreglaget reglerar motorns varvtal och därmed knivarnas rotationshastighet, förutsatt att knappen för knivomkopplaren är utdragen.

För att öka eller minska motorns varvtal förs reglaget framåt respektive bakåt.

Undvik tomgångskörning under längre tid, risk för beläggning på tändstiften. ANVÄND FULLGAS VID GRÄSKLIPPNING för bästa gräsklipparprestanda och batteriladdning.

## REGLAGE

### Stoppkontakt

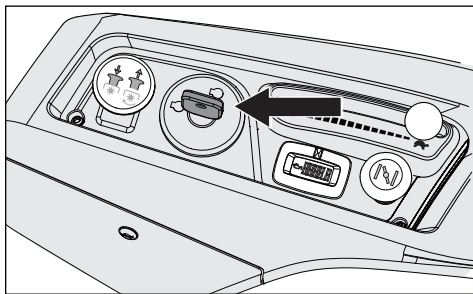

Stoppkontakten är placerad på reglagepanelen och används för att starta och stoppa motorn. På modeller med strålkastare vrider du nyckeln medurs till TILLBEHÖR för användning av strålkastare.

### Chokereglage

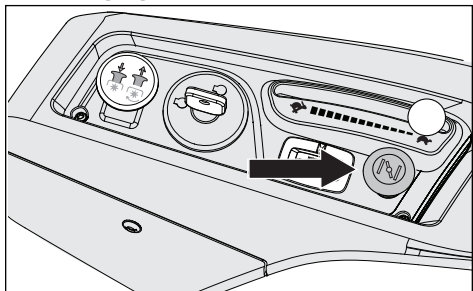

Chokereglaget används vid kallstart för att ge motorn en fetare bränsleblandning. Vid kallstart ska reglaget dras uppåt.

### Servicevägare

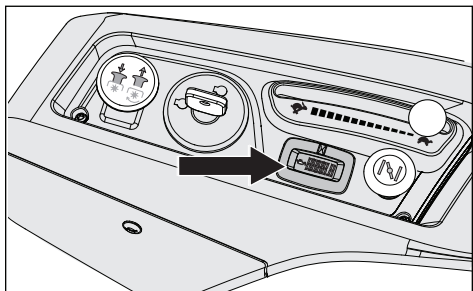

Servicevägaren visar total drifttid med kniven inkopplad.

Var 50:e driftstimme visas en ikon med en oljekanna i två timmar, innan automatisk återställning sker. För att manuellt återställa vägaren vrider du av och på nyckeln fem gånger med en sekunds mellanrum. För att

utföra service på motor och gräsklippare, se servicejournalen i bruksanvisningen.

### Knivomkopplare

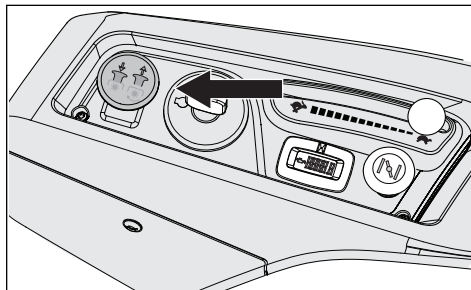

Du kopplar in klippaggregatet genom att dra ut omkopplaren. Klippknivarna frikopplas när omkopplaren trycks ned helt.

### Säkring

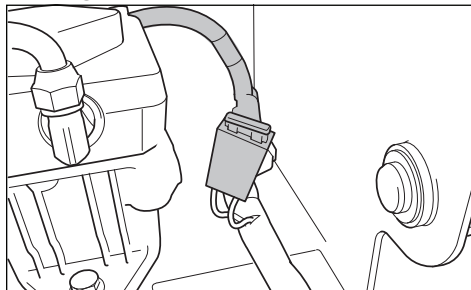

Huvudsäkringen på 20 ampere sitter på vänster sida av maskinen. Fäll fram stolen för att komma åt säkringen. Säkringen är av flatsstiftstyp som används i bilar.

### Klipphöjdsspak

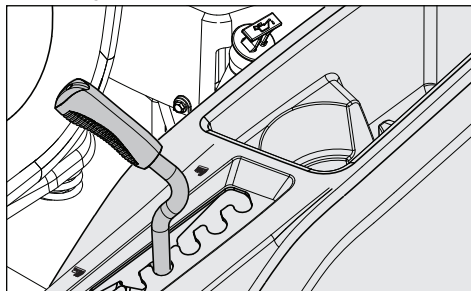

För att ställa in önskad klipp höjd för aggregatet drar du klipp höjdsspaken inåt och flyttar den till önskad höjd.

**VIKTIG INFORMATION** Höj alltid aggregatet till det högsta läget vid transport.

## REGLAGE

**VIKTIG INFORMATION** För att få en jämn klipphöjd är det viktigt att lufttrycket är 15 psi/103 kPa/1 bar i alla däck.

### Sätteställningsspak

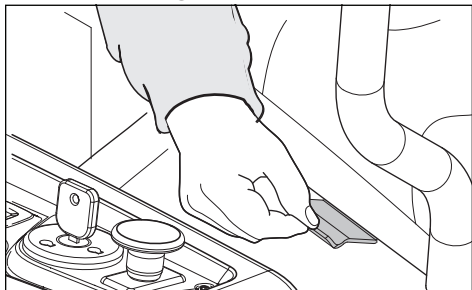

Stolen kan justeras i längsled. Vid justering förs spaken under sätets högra sida uppåt. Därefter kan sätet föras bakåt eller framåt.

### Bypasskopplingar

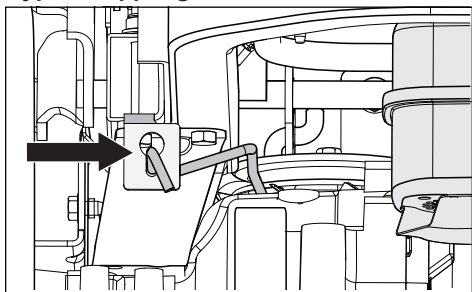

Transaxelbypasskopplingar måste vara aktiverade när gräsklipparen skjuts eller dras. Frikopplingsspakarna är placerade på var sin sida om den bakre delen av enheten nedanför det bakre motorskyddet. Se *Flytta maskinen för hand* i avsnittet *Drift*.



**WARNING!** Bypasskopplingarna sitter nära ljuddämparen. För att undvika brännskador ska motorn stängas av och svalna innan man hanterar bypasskopplingens spakar.

### Bränslekran

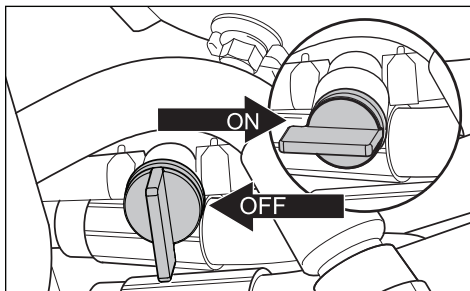

Bränslekranen sitter på den bakre delen av sätets högra sida. Kranen stängs av när tappen vrids vinkelrätt i förhållande till bränsleledningen.

### Spårning

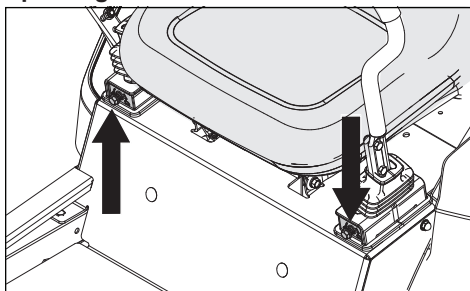

Om gräsklipparen inte spårar rakt ska du kontrollera lufttrycket i båda bakdäcken. Rekommenderat lufttryck för bakdäcken är 15 psi (1 bar).

1. Spårningsjusteringar görs med hjälp av spårningsbultar. Spårningsbultarna begränsar fartreglagen när de är i fullt framåtläge.
2. För preliminär spårningsjustering ska du flytta enheten till en öppen, fri yta, t.ex. en tom parkeringsplats eller ett öppet fält.
3. Skruva ut bultarna tills de är i jämnhöjd med muttern med hjälp av en 1/2-tumsnyckel.
4. Testkör utrustningen genom att köra med fullgas och fullt framåtläge på de två fartreglagen. Vrid gradvis i spårningsbulten på höger sida tills enheten tydligt börjar köra åt höger.
5. Kör framåt med fullgas med båda fartreglagen i fullt framåtläge. Vrid gradvis in vänster spårningsbult tills enheten rör sig rakt.

## REGLAGE

**⚠ VARNING!** Motorn och avgassystemet blir mycket varma under drift. Det finns risk för brännskador vid kontakt. Låt motorn och avgassystemet svalna innan du fyller på bränsle.

**⚠ VARNING!** Fyll på till nederkanten av påfyllningsröret. Överfyll inte. Torka upp utspillt bränsle och utspilld olja. Du får inte förvara, spilla eller använda bensin nära en öppen låga.

**VIKTIG INFORMATION** Alkoholblandat bränsle (kallat gasohol, etanol eller metanol) kan dra till sig fukt vilket leder till separation och bildandet av syror under förvaring. Gaser med syra kan skada en motors bränslesystem under förvaring. För att undvika motorproblem bör därför bränslesystemet tömmas vid all förvaring som är längre än 30 dagar. Töm bränsletanken, starta motorn och låt den gå tills bränsleledningen och förgasaren är tömda. Använd färskt bränsle nästa säsong. Se **Förvaring** för mer information. Använd inte motor- eller förgasarengöringsmedel i bränsletanken eftersom skador kan uppstå.

### Bränsletank

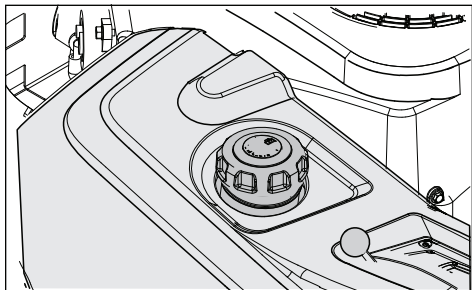

Läs säkerhetsinstruktionerna innan du fyller på bränsle. Tanken rymmer 13,25 liter.

Kontrollera regelbundet att bränslelockspackningen inte är skadad och se till att locket är ordentligt åtdraget.

Motorn kan köras på minst 87-oktanig blyfri bensin (ej oljeblandad). Miljöanpassad alkylatbensin kan användas. Se "Tekniska data" beträffande etanolbränsle. Metanolbränsle är inte tillåtet. Använd inte alkoholbaserat E85-bränsle. Motor och komponenter kan skadas.

När maskinen används vid temperaturer under 0 °C ska färsk och ren vinterklassad bensin användas för att säkerställa att den startar i kall väderlek.

## ANVÄNDNING

Läs avsnittet *Säkerhet* och följande sidor om du inte är bekant med maskinen.

### Utbildning

Zero turn-klipparen är, tack vare sin unika styrförmåga, betydligt lättare att manövrera än vanliga åkgräsklippare.

Gå igenom hela det här avsnittet innan du försöker köra gräsklipparen. När du kör gräsklipparen för första gången eller tills du känner dig bekväm med styrningen ska du köra på reducerat gasreglage och reducerad hastighet. Flytta INTE manöverspakarna till fulläge framåt eller bakåt i början.

Förstagångsanvändare måste bekanta sig med klipparens rörelser på ett fast underlag, t.ex. betong eller asfalt INNAN de försöker köra på en grasmatta. Om du som användare inte är riktigt bekväm med gräsklipparens reglage och vändförmåga, kan du förstöra grasmattan på grund av alltför aggressiv körning.

### Styrning

#### Köra framåt och bakåt

Riktningen och hastigheten på gräsklipparens rörelser påverkas av hur du rör de båda manöverspakarna på var sida av gräsklipparen. Vänster manöverspak styr vänster hjul. Höger manöverspak styr höger hjul.

Förstagångsanvändare måste skjuta gräsklipparen (se *Flytta maskinen för hand* i avsnittet *Drift*) till en öppen, plan yta där inga människor eller fordon eller hinder finns i närheten. För att enheten ska kunna köras för egen kraft måste föraren sitta i sätet och starta motorn (se *Före start* i avsnittet *Drift*). Justera motorvarvtalet till tomgång och lossa parkeringsbromsen, men koppla inte in knivarna än. Dra manöverspakarna inåt. Så länge manöverspakarna inte har förts framåt eller bakåt står maskinen stilla.

Flytta långsamt båda manöverspakarna lite framåt. Detta gör att klipparen börjar röra sig framåt i en rak linje. Dra manöverspakarna bakåt till neutralläget och stoppa klipparens rörelse.

Dra manöverspakarna något bakåt så att gräsklipparen börjar röra sig bakåt. Tryck manöverspakarna bakåt till neutralläget och stoppa klipparens rörelse.

#### Svänga åt höger

Om du vill svänga åt höger när du kör framåt, för du höger spak bakåt mot neutralläget medan du håller kvar vänster spak; detta saktar ned högerhjulets rotation och får maskinen att svänga åt det hållet.

#### Svänga åt vänster

Om du vill svänga åt vänster när du kör framåt, för du vänster spak bakåt mot neutralläget medan du håller kvar höger spak; detta saktar ned vänsterhjulets rotation och får maskinen att svänga åt det hållet.

#### Vända på stället

Dra när du rör dig framåt först de båda manöverspakarna bakåt tills maskinen stannar eller saktar ned ordentligt.

Sedan, genom att föra den ena spaken något framåt och den andra bakåt, vänder du.

#### Före start

**⚠ VARNING!** Se till att arbetsområdet är fritt från stenar och andra föremål som kan träffas av de roterande knivarna.

1. Läs avsnitten om *Säkerhet* och *Reglage* innan du startar maskinen.
2. Utför daglig skötsel före start (se *Underhållsschema* i avsnittet *Underhåll*).
3. Kontrollera att det finns tillräckligt med bränsle i tanken.
4. Justera in sitsen till önskat läge.

**⚠ VARNING!** Motorns avgaser innehåller kolmonoxid som är en luktfri, färglös, giftig gas. Använd inte maskinen i slutna utrymmen.

#### Start av motorn

1. Sätt dig i sätet.
2. Lyft klippaggregatet till det högsta läget.

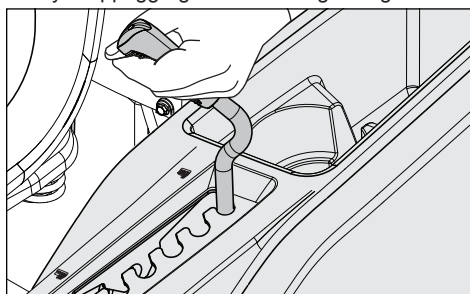

3. Koppla ur knivarna genom att trycka ned knivomkopplaren.
4. Flytta styr-/parkeringsbromsreglagen ut till låst läge.
5. För gasreglaget till mittläget. Om motorn är kall ska chokereglaget dras upp.
6. Tryck in och vrid tändningsnyckeln till startläge.

## ANVÄNDNING

**VIKTIG INFORMATION** Kör inte startmotorn längre tid än fem sekunder åt gången. Om motorn inte startar ska du vänta ca tio sekunder innan nästa startförsök görs.

7. När motorn startar, släpp då genast tillbaka tändningsnyckeln till köräge.
8. Ställ in motorns varvtal med gasreglaget. Låt motorn gå på måttligt varvtal, till ungefär halva gasreglaget, i en liten stund före användning. **ANVÄND FULLGAS NÄR DU KLIPPER.**

### Körning

1. Lossa parkeringsbromsen genom att dra styr-/parkeringsbromsreglagen inåt till neutralläge samtidigt.  
*OBS! Gräsklipparen är utrustad med ett förarnärvarosystem. Om föraren försöker lämna sätet med motorn igång, utan att först ha dragit åt parkeringsbromsen, kommer motorn att stängas av.*
2. Sänk klippaggregatet till önskad klipphöjd.

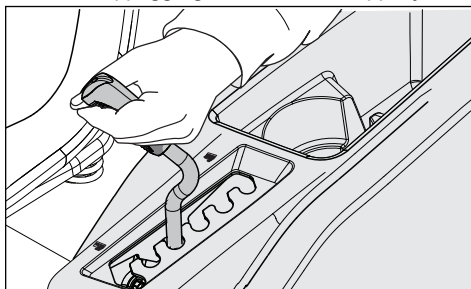

3. Skjut gasreglaget till fullgasläge (harsymbolen).
4. Koppla in klippaggregatet genom att dra upp knivomkopplaren.

**⚠ VARNING!** Kontrollera att ingen befinner sig i närheten av gräsklipparen när du använder knivomkopplaren.

5. Dra manöverspakarna inåt och för långsamt de båda manöverspakarna något framåt för att flytta framåt i en rak linje.

### Stanna motorn

1. Ställ gasreglaget på minimivarvtal (sköldpaddssymbolen).
2. Flytta styrspakarna samtidigt ut till parkeringsbromsens läge.
3. Lossa klippaggregatet genom att trycka ned knivomkopplaren.

4. Lyft klippaggregatet till det högsta läget. Om motorn har arbetat hårt ska du låta den gå på tomgång i minst en minut för att nå normal drifttemperatur innan du stänger av den. Undvik att låta motorn gå på tomgång under längre perioder så slipper du att tändstiften förorenas.
5. Vrid tändningsnyckeln till stoppläget. Tag ur nyckeln. Ta alltid ur nyckeln när du lämnar gräsklipparen för att förhindra obehörig användning.

**VIKTIG INFORMATION** När du stannar och lämnar maskinen måste båda styr-/parkeringsbromsreglagen flyttas till låst läge samtidigt.

**VIKTIG INFORMATION** Om du lämnar stoppkontakten i ett annat läge än AV kommer batteriet att laddas ur.

### Använda maskinen i sluttingar

Läs säkerhetsinstruktionerna **Köra i sluttingar** i avsnittet **Säkerhet**.

- Använd lägsta möjliga hastighet när du börjar köra uppför eller nedför backar.
- Undvik att stanna eller ändra hastighet i backar.
- Om du absolut måste stanna ska du dra styr-/parkeringsbromsreglagen till neutralläge och trycka utåt för att lägga i parkeringsbromsen.
- Dra tillbaka styr-/parkeringsbromsreglagen till gräsklipparens mittpunkt och tryck framåt för att återuppta rörelsen framåt.
- Sväng alltid långsamt.

**⚠ VARNING!** Kör inte ridern i terräng som lutar mer än tio grader. Klipp sluttingar uppåt och nedåt, aldrig från sida till sida. Undvik plötsliga riktningförändringar. Kör inte tvärs över sluttingar.

# ANVÄNDNING

## Klippningstips

- Hitta och markera stenar och andra fasta föremål för att undvika krock.
- Börja med hög klipp höjd och minska tills önskat klippresultat erhålls. Klipp en vanlig gräsmatta till 63,5 mm när det är kallt och över 76,2 mm under de varma månaderna. Du får en friskare och finare gräsmatta om du klipper den ofta.
- För bästa resultat måste du klippa gräs över 15,2 cm två gånger. Klipp först med ganska hög klipp höjd och sedan en andra gång till önskad höjd.
- Klippresultatet blir bäst med högt motorvarvtal (knivarna roterar snabbt) och låg hastighet (åkrgräsklipparen rör sig långsamt). Är gräset inte alltför långt och tätväxande kan körhastigheten höjas utan att klippresultatet märkbart försämras.
- Gräsmattan blir allra vackrast om du klipper den ofta. Gräsmattan blir jämnare och gräsklippen sprids jämnare över den klippta ytan. Den sammanlagda arbetstiden ökar inte, eftersom du kan hålla högre hastighet utan att klippresultatet försämras.
- När du klipper större ytor ska du börja med att vrida åt höger så att gräsklippen kastas ut bort från buskar, staket, infarter osv. Efter en eller två omgångar klipper du i motsatt riktning och svänger vänster tills du är klar.

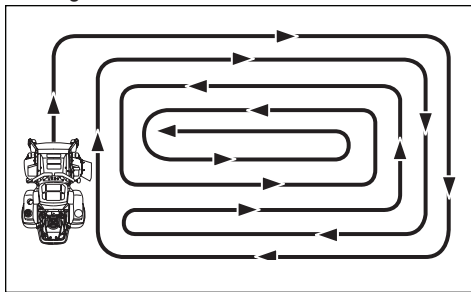

- Undvik att klippa en våt gräsmatta. Klippresultatet blir sämre eftersom hjulen sjunker ner i den mjuka gräsmattan, det blir klumpar och gräsklipp fastnar under kåpan.
- Spola av klippaggregatet undertill med vatten efter varje användning. Vid rengöringen ska klippaggregatet vara upplyft till transportläget. Se till att maskinen har svalnat och att motorn är avstängd.
- Använd tryckluft för att rengöra klippaggregatets ovansida. Håll inte vatten över ovansida, motor och elektriska komponenter.
- När du använder mulchningssatsen är det viktigt med täta klippningsintervall.

**⚠ WARNING!** Utför inga inställningar utan att

- motorn har stannats,
- tändningsnyckeln har tagits ur,
- parkeringsbromsen är aktiverad

## Flytta maskinen för hand

När du skjuter eller drar gräsklipparen ska du koppla in EZT-bypasskopplingarna. EZT-bypasskopplingarna är placerade på baksidan av ramen nedanför det bakre motorskyddet.

1. Hög aggregatet till den högsta klipphöjden.
2. Flytta styr-/parkeringsbromsreglagen inåt till neutralläget.
3. Dra EZT-bypasskopplingarna uppåt och ut ur nyckelspårerna. Frigör spakarna med huvudet utanför ramen och i bypassläget.

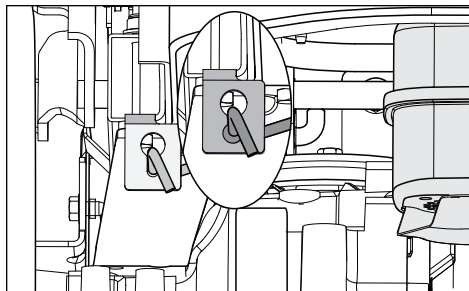

4. För att återaktivera EZT-klipparen till körning ska du utföra proceduren ovan i omvänd ordning.

Lasta maskinen på en lastbil eller släpvagn genom att köra upp långsamt på en ramp. **LYFT INTE!** Maskinen är inte avsedd att lyftas för hand.

**VIKTIG INFORMATION** För att manuellt flytta gräsklipparen ska du aktivera hydrobypasspakarna på båda sidorna, dra båda styr-/parkeringsbromsreglagen inåt och trycka fram maskinen.

**⚠ WARNING!** Bypasskopplingarna sitter nära ljuddämparen. För att undvika brännskador ska motorn stängas av och svalna innan man hanterar bypasskopplingens spakar.

**⚠ WARNING!** Var extra försiktig när maskinen lastas på en lastbil eller ett släpfordon med hjälp av lastramper. Det kan föreligga risk för allvarliga skador eller dödsolyckor om maskinen faller av rampen.

# UNDERHÅLL

## Skötselschema

Här följer en lista över de underhållsprocedurer som måste utföras på maskinen. För de punkter som inte finns beskrivna i denna bruksanvisning, uppsök en auktoriserad serviceverkstad. Vi

rekommenderar att du anlitar en auktoriserad serviceverkstad för årlig service för att hålla maskinen i bästa möjliga skick och för att garantera säker drift.

Läs igenom **Allmänt underhåll** i avsnittet **Säkerhet**.

UNDERHÅLL	DAGLIGEN		MINST VARJE ÅR	SKÖTSELINTERVALL I TIMMAR			
	FÖRE	EFTER		25	50	100	300
<b>KONTROLLERA</b>							
Parkeringsbromsen för justering	●						
Motorns oljenivå (varje tankning)	■						
Säkerhetssystem	●						
Eventuellt bränsle- och oljeläckage	◆						
Eventuella skador		◆					
Eventuella lösa fästelement (skruvar, muttrar)		◆					
Eventuella skador på klippaggregatet		◆					
Däcktryck				●	●	●	●
Batterianslutningar			●	●	●	●	●
<b>RENGÖR</b>							
Motorns kylluftintag		■		■			
Under klippaggregatet		●					
Runt motorn		◆					
Runt remmar, remhjul		◆			◆	◆	◆
Motorns kylluftintag <sup>2)</sup>			■	■			
Luftrenarens skumförfilter <sup>2)</sup>			■	■			
Luftrenarens pappersfilterpatron <sup>2)</sup>			■	■			
<b>SAMT</b>							
Inspektera ljuddämpare/gnistskydd			◆		◆	◆	◆
Starta motor och knivar, lyssna efter missljud		◆					
Slipa <sup>3)</sup> /Byt ut knivarna			●	●			

- = Beskrivs i den här bruksanvisningen
- ◆ = Beskrivs inte i den här bruksanvisningen
- = Se motortillverkarens bruksanvisning

- 1) Första bytet efter 8–10 timmar. Vid körning med tung belastning eller vid höga omgivningstemperaturer, byt var 50:e timme.
- 2) Vid dammiga förhållanden ska rengöring och byte ske oftare.
- 3) Utförs av auktoriserad serviceverkstad.



**VARNING!** Innan du utför service eller justering:

- Lägg i parkeringsbromsen.
- Koppla ur knivomkopplaren.
- Vrid tändningsnyckeln till läget AV och ta ut nyckeln.
- Se till att knivarna och alla rörliga delar har stannat helt.

# UNDERHÅLL

UNDERHÅLL	DAGLIGEN		MINST VARJE ÅR	SKÖTSELINTERVALL I TIMMAR			
	FÖRE	EFTER		25	50	100	300
<b>KONTROLLERA</b>							
Gasvajer för justering						■	
Klippaggregatet för justering			●				●
Skicket på remmar, remhjul			●			●	
Länkhjul (var 200:e timme)			●			●	
Motorns ventilspej <sup>3)</sup>			◆				◆
<b>BYT</b>							
Tändningsstift			■			■	
Motorolja <sup>1)</sup>			■	■			
Motoroljefilter			■			■	
Bränslefilter			■			■	
Pappersluftfilter <sup>2)</sup>			■			■	
Luftrenarens skumförfilter <sup>2) 4)</sup>			■				
Luftrenarens pappersfilterpatron <sup>2) 4)</sup>			■				
<b>SAMT</b>							
Utför 300-timmarsservice <sup>3)</sup>			◆				◆

1) Första bytet efter 8–10 timmar. Vid körning med tung belastning eller vid höga omgivningstemperaturer, byt var 50:e timme.

2) Vid dammiga förhållanden ska rengöring och byte ske oftare.

3) Utförs av auktoriserad serviceverkstad.

4) Om tillämpligt.

● = Beskrivs i den här bruksanvisningen

◆ = Beskrivs inte i den här bruksanvisningen

■ = Se motortillverkarens bruksanvisning

**VIKTIG INFORMATION** Gräsklipparen är utrustad med ett 12-voltssystem med negativ jord. Det andra fordonet måste också ha ett 12-voltssystem med negativ jord. Använd inte gräsklipparen för att starta andra fordon.



**FÖRSIKTIGHET!** Ha alltid på dig ögonskydd i närheten av batterierna.



**VARNING!** Se till att du inte kortsluter batteriet genom att t.ex. låta en skiftnyckel eller liknande komma i kontakt med båda polerna samtidigt. Ta av ev. armband, armbandsur, ringar etc. av metall innan du ansluter batteriet.

Anslut alltid pluspolen först för att undvika gnistor om du råkar jorda av misstag.

**VIKTIG INFORMATION** Innan du startar om enheten ska du se till att byta ut skydd som har tagits bort för underhåll.

## UNDERHÅLL

### Batteri

Om batteriet är för svagt för att starta motorn måste det laddas upp.

### Använda startkabel

1. Anslut den RÖDA kabelns ändrar till den POSITIVA polen (+) på de båda batterierna, och var noga med att inte kortsluta någon ände mot chassit.
2. Anslut den ena änden av den SVARTA kabeln till den NEGATIVA polen (-) på det batteri som är fulladdat.
3. Anslut den andra änden av den SVARTA kabeln till en JORDPUNKT på chassit på gräsklipparen med urladdat batteri, men inte i närheten av bränsletanken eller batteriet.

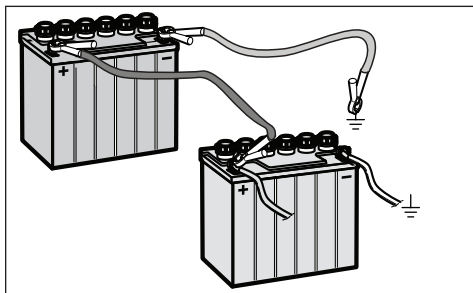

### Ta bort kablarna i omvänd ordning

1. SVART kabel lossas först från chassit och sedan från det fulladdade batteriet.
2. Sist tas den RÖDA kabeln bort från båda batterierna.

Gräsklipparen är utrustad med ett underhållsfritt batteri som inte kräver någon service. Om du med jämna mellanrum laddar batteriet med en batteriladdare för bilar ökar emellertid dess livslängd.

- Håll batteriet och dess poler rena.
- Se till att batteribultarna är ordentligt åtdragna.
- Se laddschema för laddtider.

STAN- DARBAT- TERI	LADD- NING- TILLSTÄND	UNGEFÄRLIG LADDNINGSTID* TILL FULL LADDNING VID 80 °F			
		Maximal effekt vid:			
		50 am- pere	30 am- pere	20 am- pere	10 am- pere
12,6 V	100 %	- FULL LADDNING -			
12,4 V	75 %	20 min.	35 min.	48 min.	90 min.
12,2 V	50 %	45 min.	75 min.	95 min.	180 min.
12,0 V	25 %	65 min.	115 min.	145 min.	280 min.
11,8 V	0 %	85 min.	150 min.	195 min.	370 min.

\*Laddningstiden beror på batterikapacitet, skick, ålder, temperatur samt laddarens effektivitet

### Rengöring av batteriet och dess poler

Korrosion och smuts på batteriet och polerna kan göra att batteriet förlorar ström.

1. Lossa de två muttrarna som sitter på J-skruvarna på sidan precis så mycket att batteriets infästning glider av från batteriet.

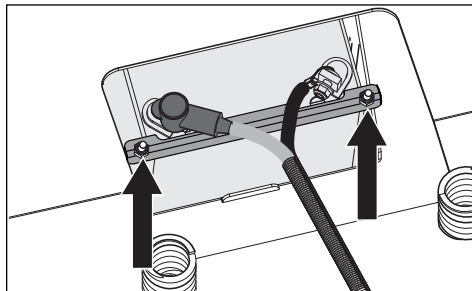

2. Använd två 1/2-tums skiftnycklar för att koppla loss den SVARTA batterikabeln och därefter den RÖDA batterikabeln.
3. Ta försiktigt ut batteriet ur gräsklipparen
4. Skölj av batteriet med vanligt vatten och låt torka.
5. Rengör polerna och batterikabelns ändrar med en stålborste tills de skiner.
6. Stryk polfett eller vaselin på batteripolerna.

### Byta ut batteriet

1. Sätt i det nya batteriet med polerna på samma plats som det gamla batteriet.
2. Anslut den RÖDA batterikabeln först till den positiva (+) batteripolen.
3. Anslut den SVARTA jordkabeln till den negativa (-) batteripolen.
4. Skjut tillbaka infästningen över batteriet och dra åt muttrarna.
5. Byt ut polhylsans skydd.

**VIKTIG INFORMATION** Öppna inte och ta inte bort batteriets lock eller skydd. Du behöver inte fylla på eller kontrollera elektrolytnivån.

Använd alltid två skiftnycklar till uttagsskruvarna.

**⚠ FÖRSIKTIGHET!** Bly-syra-batterier alstrar explosiva gaser. Håll gnistor, lågor och rykande material borta från batterierna. Ha alltid på dig ögonskydd i närheten av batterierna.

## UNDERHÅLL

### Säkerhetssystem

Maskinen är utrustad med ett säkerhetssystem som hindrar start eller körning under följande förutsättningar.

Motorn ska endast kunna startas när:

- Klippaggregatet är frånkopplat.
- Styr-/parkeringsbromsreglagen är i det yttre, låsta neutralläget, och se till att parkeringsbromsen är helt inkopplad för en säker start.

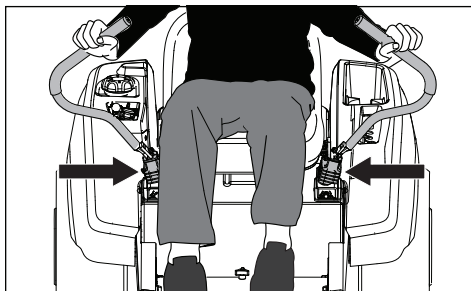

**OBS!** Om styr-/parkeringsbromsreglagen inte hålls i det yttre läget kan du justera spänningen genom att dra åt muttern på baksidan av svängtappen. (Se Parkeringsbroms i detta avsnitt).

Kontrollera dagligen att säkerhetssystemet fungerar genom att försöka starta motorn när en av dessa förutsättningar inte är uppfylld. Byt förutsättning och försök igen.

Om maskinen startar trots att något av villkoren ovan inte är uppfyllt ska du stänga av maskinen och reparera säkerhetssystemet innan du använder maskinen igen.

Se till att motorn stängs av när parkeringsbromsen inte är ilagd och föraren lämnar förarsätet.

Kontrollera att motorn stängs av om knivarna är aktiverade och föraren tillfälligt reser sig från förarsätet.

**VIKTIG INFORMATION** För att kunna köra måste föraren sitta i sätet och styr-/parkeringsbromsreglagen måste flyttas till det inkopplade (yttre) läget. Annars stannar motorn.

### Parkeringsbroms

Kontrollera visuellt att det inte finns några skador på styrspakar, länkage eller omkopplare som hör till parkeringsbromsen. Gör ett stillastående prov och kontrollera att bromseffekten är tillräcklig.

För att justera parkeringsbromsens spänning ska du flytta kåpan som täcker styrspakarnas bas. Dra åt 1/2-tums ledmuttern tills bromseffekten är korrekt.

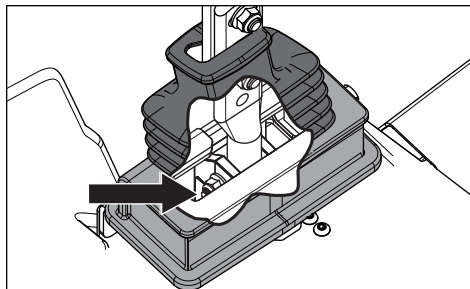

Byt styringens kåpa och se till att kåpens överdel sitter mellan de två ställskruvorna på styrspaken.

För eventuella ytterligare justeringar av parkeringsbromsen ska du kontakta Husqvarnas serviceverkstad.

**VIKTIG INFORMATION** Maskinen måste stå still när parkeringsbromsen läggs i.

**⚠ VARNING!** Felaktig justering kan leda till minskad bromsförmåga och vålla en olycka.

### Däcktryck

Alla hjul måste ha ett tryck på 15 psi/103 kPa/1 bar.

**VIKTIG INFORMATION** Lägg INTE till mellanlägg eller fyllnadsmaterial av skum i däcken. Den extrabelastning som skumfyllda däck orsakar kommer att leda till förtida skador.

Använd alltid O.E.M.-specifierade däck.

## UNDERHÅLL

### Länkhjul

Kontrollera var 200:e timme. Kontrollera att hjulen roterar fritt. Om hjulen inte roterar fritt ska du ta dem till en återförsäljare för service.

Skumfyllda eller solida däck upphäver garantin.

### Borttagning och installation

Ta bort mutter och länkhjulsbult. Dra ut hjulet ur oket och spara mellanlägg. Montering sker i omvänd ordning. Dra åt länkhjulsskraven.

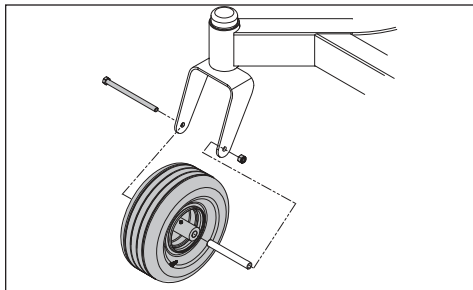

### Kilremmar

Kontrollera efter var 100:e timmes drift. Kontrollera att det inte finns allvariga sprickor eller stora hack.

*OBS! Remmen har små sprickor vid normal drift.*

Remmarna kan inte justeras. Byt ut remmarna om de börja glida på grund av slitning.

### Ta bort aggregatremmen

1. Parkera på en plan yta. Lägg i parkeringsbromsen.
2. Sänk klippaggregatet till den lägsta klipphöjden.
3. Ta bort skruvarna från remskydden och ta bort skydden.
4. Ta bort smuts och gräs runt knivhuset och på aggregatet.
5. Lossa muttern som fäster remstyraren. Dra remstyraren upp och ut ur spännhjulsarmen.

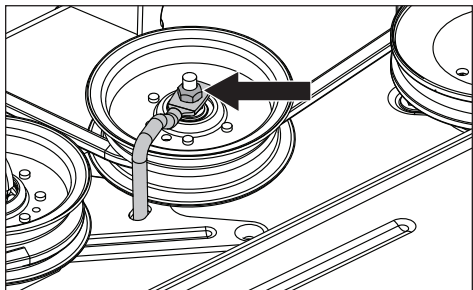

6. Tryck spännhjulsarmen inåt för att släppa på remspänningen.

7. För försiktigt remmen upp över ovansidan på knivhusets linhjul och ta bort remmen från aggregatet.

### Installera aggregatremmen

*OBS! För enkel montering av aggregatremmen, läs dragningsdekalen på aggregatet.*

1. Vira aggregatremmen runt den elektriska kopplingens linhjul som sitter på motoraxeln.
2. Dra remmen framåt och upp på aggregatet.
3. Placera remmen runt det fjäderbelastade spännhjulet.
4. Vira remmen runt det fasta spännhjulet och slagstyckenas kåpor.
5. Tryck spännhjulsarmen inåt och dra försiktigt remmen över det fasta spännhjulet. När remmen är korrekt dragen ska du långsamt släppa upp spännhjulsarmen för att späna remmen.
6. Kontrollera remdragningen så att den överensstämmer med remdragningsdekalen, och se till att remmen inte har snott sig på något ställe.
7. Dra åt remstyraren
8. Byt ut remskydden.

### Justera klippaggregatet

#### Nivåjustering av klippaggregatet

Justera aggregatet när gräsklipparen står på en jämn yta. Se till att däcken har korrekt tryck. Se *Tekniska data/Transmission*. Om däcken är för lite eller för mycket fyllda kan aggregatet inte justeras ordentligt. Hög aggregatet till det högsta läget (transport).

Aggregatet måste justeras något högre bak.

*OBS! För att säkerställa att nivåjusteringen blir riktig måste klippaggregatets drivrem installeras innan justeringen utförs.*

1. Använd skyddshandskar. Vrid alla yttre knivspetsar så att de är i samma nivå som aggregatet eller från sida till sida.

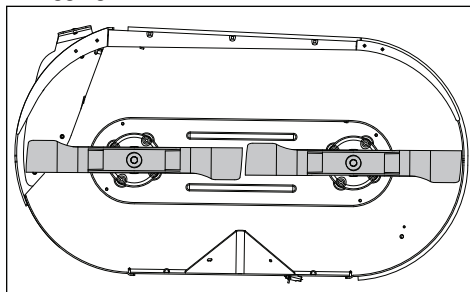

2. Mät från marken upp till nederdelen av knivspetsen på klippaggregatets utkastside. Registrera mätningen.

## UNDERHÅLL

3. Flytta till motsatt sida och kontrollera att måttet är detsamma där. Om justering krävs ska du med en 3/4-tumsnyckel eller skiftnyckel vrida lyftlänkens justeringsmuttrar på valfri sida moturs för att sänka eller medurs för att höja. Justera tills bägge måtten är lika.

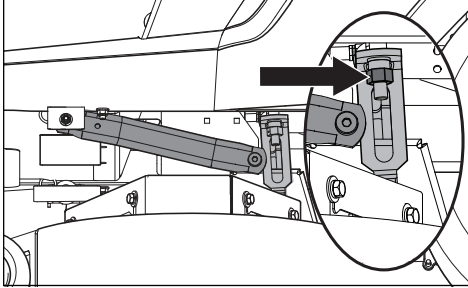

4. Vrid på valfri kniv så att den är i linje med aggregatet från fram till bak. Om den främre knivspetsen inte mäter 6,35 mm till 9,52 mm lägre än den bakre ska du ta bort fotplåten för att kunna justera det främre aggregatet. Med en skiftnyckel ska du lossa den bakre låsmuttern på den främre upphängningskopplingen. Justera nivån så att den är i linje med den främre lyftlänksmuttern. Om du vrider medurs höjer du gräsklipparens främre del, och om du vrider moturs sänker du den. Justera muttern tills den bakre knivspetsen är 6,35 mm till 9,52 mm högre än den främre knivspetsen.

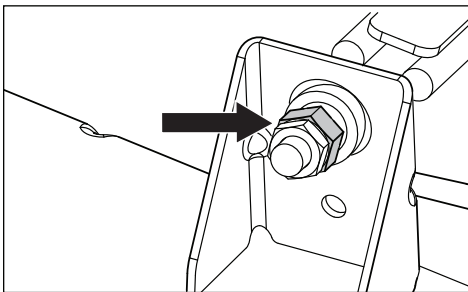

**OBS!** Detta är klippaggregatets standardmått. Beroende på vilken typ av gräs som klipps och miljöförhållandena kan ytterligare justeringar behövas för att uppnå önskat klippresultat.

## Knivar

**⚠ FÖRSIKTIGHET!** Bladen är vassa. Skydda händerna med handskar eller linda tjockt tyg runt knivarna innan du hanterar dem. Slipning av knivarna måste utföras av en auktoriserad serviceverkstad.



För att klippresultaten ska bli så bra som möjligt är det viktigt att knivarna är skarpa och oskadade.

Byt ut blad som har blivit böjda eller skadade när de har slagit emot något.

Låt en serviceverkstad bedöma om kniven kan repareras eller slipas om eller om den måste bytas ut. Balansera knivarna efter slipning.

Kontrollera knivarnas fastsättning.

### Byta knivar

1. Ta bort knivbulten genom att vrida den moturs.
2. Installera nya eller slipade knivar med märkningen GRASS SIDE (grässida) vänd mot marken/gräset (nedåt) eller THIS SIDE UP (den här sidan uppåt) vänd mot aggregatet och knivhuset.
3. Placera knivens öppning stadigt i knivhuset.
4. Dra åt knivbulten ordentligt.
5. Dra åt knivbulten till 45–60 ft/lbs (60–81 Nm).

**VIKTIG INFORMATION** Speciell, värmebehandlad knivbult. Använd endast originalbult från Husqvarna vid byte. Använd inte fästelement av lägre kvalitet än angiven.

## UNDERHÅLL

### Rengöring

Regelbunden rengöring, framför allt under klippaggregatet, ökar maskinens livslängd.

Rengör maskinen direkt efter användning (efter att den har svalnat), innan smutsen har fastnat.

Spruta inte vatten på klippaggregatets ovansida. Använd tryckluft för att rengöra klippaggregatets ovansida. Använd inte högtryckstvätt eller ångtvättutrustning. Undvik att spruta vatten på motorn och de elektriska komponenterna.

Rengör klippaggregatets undersida med vatten under normalt tryck. Anslut snabbkopplingen (från tillbehörspaketet) till en trädgårdsslang. Efter klippning ansluter du slangen till rensningsporten och slår på vattentillförseln.

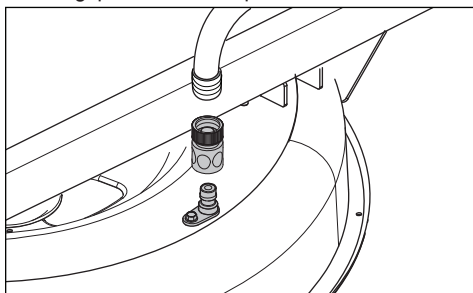

Starta om klipparen och koppla in knivarna för att använda rotationen för att tvätta bort skräp. Se till att slangen är borta från knivarna.

Sköj inte av heta ytor med kallt vatten. Låt enheten svalna innan du tvättar den.



**FÖRSIKTIGHET!** Använd skyddsglasögon när du gör rent och tvättar.

### Maskiner

Kontrolleras dagligen. Gå igenom hela maskinen för att hitta eventuella lösa eller saknade beslag.

# SMÖRJNING

12/12	1/52	1/365		25 h	50 h	100 h	300 h	
				1 ← (2x)				
				2 ← (2x)				
				3 ← (2x)	← (2x)			
				4 ▼	▼	▼	▼	
▼		👁️		4 👁️			🔋	🔋

12/12 Varje år

1/52 Varje vecka

1/365 Varje dag

Smörj med fettspruta



Filterbyte



Oljebyte



Nivåkontroll



## Allmänt

Ta ur tändningsnyckeln för att förhindra oavsiktliga rörelser under smörjningen.

Vid smörjning med oljekanna ska den vara fylld med motorolja.

Om du smörjer med fett och inget annat angivits, kan du använda molybdendisulfidfett av god kvalitet.

Om maskinen används dagligen ska den smörjas två gånger i veckan.

Ta bort oönskat fett efter smörjning.

Det är viktigt att inget smörjmedel kommer i kontakt med remmar eller remskivornas drivtytor.

Om detta inträffar ska du försöka att rengöra dem med sprit. Fortsätter remmen att slira efter rengöring måste den bytas ut. Bensin och andra petroleumprodukter får inte användas för rengöring av remmar.

**VIKTIG INFORMATION** Var sparsam med och torka bort överflödigt smörjmedel så att det inte kommer i kontakt med remmar eller remskivornas drivtytor.

**⚠️ VARNING!** Hydraulolja under tryck kan ha tillräcklig kraft för att tränga in i huden och orsaka allvarlig skada. Om du har skadats av vätska som läckt ut ska du genast uppsöka läkare. En allvarlig infektion eller reaktion kan bli värre om du inte får rätt vård.

## SMÖRJNING

### Motorolja

**OBS!** Byt motorolja när motorn är varm. Se motorns användarhandbok för rekommendationer om korrekt olja och filterbyte.

**⚠ VARNING!** Motorns avtappningsplugg sitter nära ljuddämparen. För att undvika brännskador ska motorn stängas av och svalna något så att motorn fortfarande är varm men omgivande ytor och olja inte är det.

1. Parkera på en plan yta. Dra åt parkeringsbromsen.
2. Rengör smuts och skräp från området runt oljepåfyllningslocket.
3. Ta bort locket/mätstickan.
4. Lokalisera avtappningsslangen till höger baktill på motorn, under ljuddämparen.

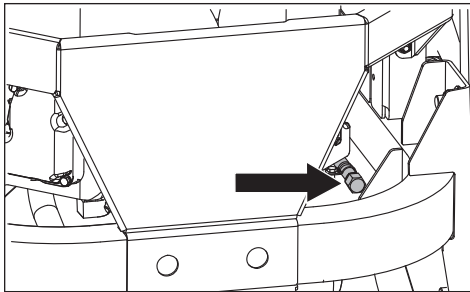

5. Placera en tillräckligt stor behållare under änden av dräneringsslangen och ta bort avtappningspluggen.
6. Låt oljan rinna från motorn.
7. Byt ut avtappningsslangens plugg och dra åt ordentligt.
8. Fyll på motorn med ny olja till påfyllningsrörets nedre gängor. Kontrollera nivån med mätstickan.
9. Sätt tillbaka oljepåfyllningslocket ordentligt när oljenivån är FULL.
10. Se servicejournalen för oljekontroll och bytesintervall.

### Hjul- och aggregatnipplar

Använd bara lagerfett av god kvalitet. Fett från kända varumärken (bensinbolag osv.) är vanligtvis av god kvalitet.

### Framhjulsinfästning

Smörj med 3–4 tryck med fettsprutan på varje uppsättning hjullager.

### Framhjulslager

Smörj med 3–4 tryck med fettsprutan på varje uppsättning hjullager.

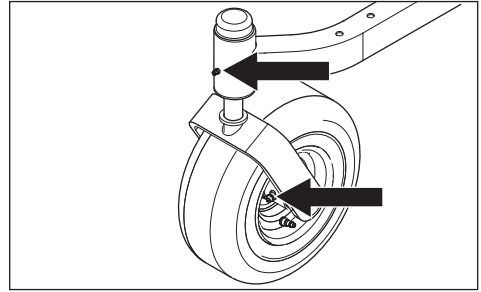

### Aggregatspindlar

Sänk ned klippaggregat helt. Smörj med fettspruta, 2–3 tryck per spindel genom öppningarna i remskydden.

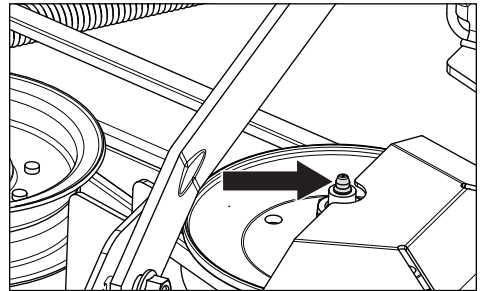

### Transmission

Transmissionen är underhållsfri och du behöver inte kontrollera nivå eller byta olja. Om en läcka uppstår ska du byta ut enheten eller kontakta en Husqvarna-återförsäljare.

## FELSÖKNING

### Problem/orsak

#### Motorn startar inte

- Knivomkopplaren är inkopplad
- Styrspakarna är inte låsta i neutralläget
- Parkeringsbromsen är inte ilagd
- Dött batteri
- Smuts i förgasaren eller bränsleledningen
- Avstängningsventilen för bränsletillförsel är stängd eller i fel läge
- Bränslefilter eller bränsleledning igensatta
- Fel på tändsystemet

#### Startmotorn drar inte runt motorn

- Dött batteri
- Batteriets kabelanslutningar är defekta
- Trasig säkring
- Fel i startmotorns säkerhetskrets. Se **Säkerhetssystem** i avsnittet *Underhåll*

#### Motorn går ojämnt

- Fel på förgasaren
- Igensatt bränslefilter eller munstycke
- Choke är aktiverad med varm motor
- Igensatt luftningsventil i tanklocket
- Bränsletanken nästan tom
- Förorenade tändstift
- För fet bränsleblandning eller bränsle/luftblandning.
- Fel typ av bränsle
- Vatten i bränslet
- Luftfiltret igensatt

#### Motorn känns svag

- Luftfiltret igensatt
- Förorenade tändstift
- Förgasaren felaktigt justerad
- Luft i hydraulsystemet

#### Maskinen vibrerar

- Knivarna sitter lösa
- Knivarna är felaktigt balanserade
- Motorn sitter lös

#### Motorn blir överhettad

- Igensatt kylluftintag eller kylflänsar
- Motorn överbelastad
- Dålig ventilation runt motorn
- Defekt varvtalsregulator
- För lite eller ingen olja i motorn
- Smuts i bränsleledningen
- Förorenade tändstift

#### Batteriet laddar inte

- Batteriets kabelanslutningar är defekta
- Laddningskabeln är urkopplad
- Fel i motorns laddningssystem

#### Gräsklipparen går långsamt, ojämnt, eller inte alls

- Parkeringsbroms inkopplad
- Bypasskoppling inkopplad
- Transmissionens drivrem är inte spänd eller har åkt av
- Luft i hydraulsystemet

#### Klippaggregatet går inte att koppla in

- Drivremmen för klippaggregatet har lossnat
- Elektromagnetisk kopplingskontakt sitter löst
- Knivomkopplaren är defekt eller har lossnat från kabelkontakten
- Trasig säkring

#### Transaxeln läcker olja

- Skadade tätningar, hus eller packningar
- Luft i hydraulsystemet

#### Ojämnt klippresultat

- Olika luftryck i däck
- Böjda knivar
- Upphängningen av klippaggregatet är ojämn
- Knivarna är slöa
- För hög körhastighet
- För långt gräs
- Gräs har samlats under klippaggregatet

## FÖRVARING

### Vinterförvaring

Vid klippsäsongens slut ska maskinen genast göras i ordning för förvaring, likaså om den ska stå oanvänd längre tid än 30 dagar. Bränsle som får stå i långa perioder (30 dagar eller mer) kan avsätta klibbiga avlagringar, som kan sätta igen förgasaren och störa motorns funktion.

Bränslestabilisatorer är ett godkänt alternativ vad gäller att förhindra klibbiga avlagringar som kan uppstå under förvaring.

Tillsatt stabilisator till bränslet i tanken eller förvaringsbehållaren. Använd alltid det blandningsförhållande som anges av tillverkaren av stabilisatorn. Kör motorn i minst tio minuter efter att ha tillsatt stabilisatorn så att stabilisatorn når fram till förgasaren. Töm inte bränsletanken och förgasaren om du har tillsatt en stabilisator.



**VARNING!** Ställ inte en motor med bränsle i tanken inomhus eller i dåligt ventilerade utrymmen, där bränsleångor kan komma i kontakt med öppen eld, gnistor eller pilotlåga som i en värmepanna, varmvattenberedare, klädtork osv. Hantera bränslet varsamt. Det är mycket brandfarligt och kan orsaka allvarliga skador på personer och egendom. Tappa bränslet i en godkänd behållare utomhus och förvara på långt avstånd från öppen eld eller antändningskällor. Använd inte bensin vid rengöring. Använd avfettningsmedel och varmvatten.

Göra maskinen klar för förvaring:

1. Rengör maskinen noggrant, särskilt under klippaggregatet. Bättra på vid lackskada och spraya ett tunt lager olja på klippaggregatets undersida för att förhindra rostangrepp.
2. Inspektera maskinen med avseende på slitna eller skadade delar och dra åt eventuella lösa skruvar och muttrar.
3. Byt olja i motorn, omhändertata på rätt sätt.
4. Töm bränsletankarna eller tillsätt bränslestabilisator. Starta motorn och låt den gå tills förgasaren är tömd eller tills stabilisatorn har nått fram till förgasaren.
5. Ta bort tändstiftet och håll ca en matsked motorolja i cylindern. Dra runt motorn så att oljan fördelas och skruva åter fast tändstiftet.
6. Smörj alla fettnipplar, leder och axlar.
7. Ta bort batteriet. Rengör, ladda och förvara batteriet på en sval plats, men skydda mot stark kyla.
8. Förvara produkten på en ren och torr plats och täck över den för mer skydd.

### Service

Vid beställning av reservdelar ska du ange inköpsår, modell-, typ- och serienummer.

Använd alltid originalreservdelar från Husqvarna.

En årlig kontroll hos en auktoriserad serviceverkstad är ett bra sätt att se till att maskinen är i bästa möjliga skick inför nästa säsong.

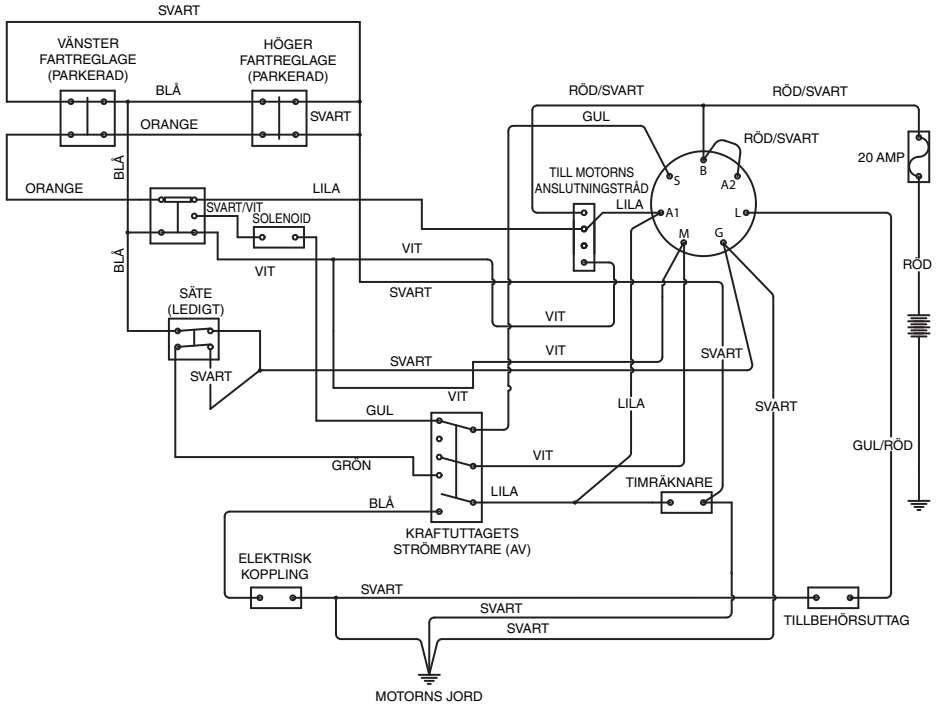

NYCKELBRYTARE, LÅGEN

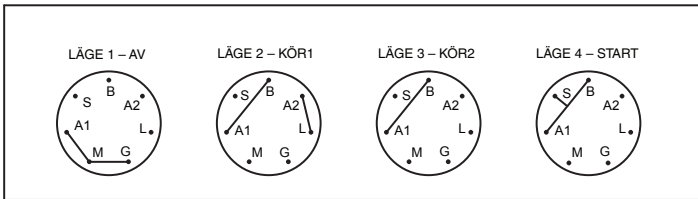

## ÖVERENSSTÄMMELSE

### EG-försäkran om överensstämmelse

Husqvarna AB, SE-561 82 Huskvarna,  
SVERIGE, försäkrar härmed på eget ansvar att  
denna produkt

Beskrivning	Förbränningsmotordriven åkgräsklippare med sittande förare
Varumärke	Husqvarna
Plattform/typ/modell	Z242F
Parti	Serienummer daterade 2017 och framåt

uppfyller alla krav i följande EU-direktiv och  
förfordningar:

Direktiv/förordning	Beskrivning
2006/42/EG	"angående maskiner"
2014/30/EU	"angående elektromagnetisk kompatibilitet"
2000/14/EG; 2005/88/EG	"angående buller utomhus"

Följande harmoniserade standarder och/eller  
tekniska specifikationer tillämpas:

SS-EN ISO 12100, SS-EN ISO 14982,  
SS-EN ISO 5395-1 och 3, SS-EN ISO 3744,  
ISO 11094, SS-EN 1032, SS-ISO 21299

I enlighet med direktiv 2000/14/EG, bilaga V,  
finns ljudvärdena angivna i avsnittet tekniska  
data i denna handbok och i den undertecknade  
EG-försäkran om överensstämmelse.

Medföljande förbränningsmotordrivna  
åkgräsklippare med sittande förare  
överensstämmer med det exemplar som  
genomgick kontrollen.

## TEKNISKA DATA

MOTOR	
Tillverkare	Briggs & Stratton
Typ	8240-serien
Kraft	13,95 Kw @ 2 800
Smörjning	Tryck med oljefilter
Bränsle	Min 87-oktanig blyfri (max etanol 10 %, max MTBE 15 %)
Bränsletankvolym	13,25 liter
Kylning	Luftkyld
Lufffilter	Cyklonisk
Generator	12 V 15 A @ 3 600 varv/min
Startapparat	Elektrisk
TRANSMISSION	
Transmission	Hydrostatiska transaxlar
Manöverspak	Dubbla spakar, skumgrepp
Hastighet framåt	0–10,5 km/h
Hastighet bakåt	0–5,6 km/h
Bromsar	Integrerad, mekanisk parkeringsbroms
Främre länkhjul	11 x 6-5
Bakhjul, gräs, pneumatiska	18 x 8,5-8
Lufftryck	15 PSI/103 kPa/1 bar
RAM	
Klippbredd	107 cm
Klipphöjd	3,8–10,2 cm
Antal knivar	2
Knivlängd	53,34 cm
Nosrulle	Ja
Fjädersäte	Standard
Servicemätare	Digital
Inkoppling av klinga	Ogura-koppling
Aggregatkonstruktion	10-gauge
Produktivitet	8 093 m <sup>2</sup> /h

<sup>1)</sup> Den märkeffekt som anges av motortillverkaren är medelvärde för bruttoeffekten vid det specificerade varvtalet hos en typisk produktionsmotor för den motormodell som mätts enligt SAE-standarder för motorns bruttoeffekt. Se motortillverkarens motorspecifikationer.

## TEKNISKA DATA

MÅTT	
Vikt	263 kg
Maskinbas, längd	191,5 cm
Höjd, maskinbas	101,6 cm
Bredd, maskinbas	105,5 cm
Total bredd, uppfälld utkastare	122 cm
Total bredd, uppfälld utkastare	152 cm
VIBRATIONER OCH LJUD	
Hand-/armvibration	1,90 m/s <sup>2</sup>
Hela kroppen	0,29 m/s <sup>2</sup>
Ljudnivå, uppmätt	100 dB
Ljudnivå, garanterad	100 dB

## TEKNISKA DATA

### Momentspecifikationer

Skruv till motorns vevaxel	50 ft/lb	Standardfästen 1/4 tum	9 ft/lb
Skrivar till remskiva	150 ft/lb	Standardfästen 5/16 tum	18 ft/lb
Flänsmuttrar	75 ft/lb	Standardfästen 3/8 tum	33 ft/lb
Knivbult	90 ft/lb	Standardfästen 7/16 tum	52 ft/lb
		Standardfästen 1/2 tum	80 ft/lb

### INSEXHUVUDSKRUVAR

Momentvärdena som visas bör användas som allmänna riktlinjer när specifika momentvärden inte anges.

### Maskinutrustning, USA-standard

Betyg		SAE, kvalitet 5		SAE, kvalitet 8		Flänslässkruv m. flänsläsmutter	
	Storlek	ft./lbs	Nm	ft./lbs	Nm	ft./lbs	Nm
Skaftsstorlek (diameter i tum, fin eller grov gängning)	1/4	9	12	13	18		
	5/16	18	24	28	38	24	33
	3/8	31	42	46	62	40	54
	7/16	50	68	75	102		
	1/2	75	102	115	156		
	9/16	110	149	165	224		
	5/8	150	203	225	305		
	3/4	250	339	370	502		
	7/8	378	512	591	801		
1-1/8	782	1 060	1 410	1 912			

\*\*Kvalitet 5 – lägsta kommersiella kvalitet (lägre kvalitet rekommenderas inte)

### Maskinutrustning, metrisk standard

Betyg		Klass 8,8		Klass 10,9		Klass 12,9	
	Storlek	ft./lbs	Nm	ft./lbs	Nm	ft./lbs	Nm
Skaftsstorlek (diameter i millimeter, fin eller grov gängning)	M4	1,5	2	2,2	3	2,7	3,7
	M5	3	4	4,5	6	5,2	7
	M6	5,2	7	7,5	10	8,2	11
	M7	8,2	11	12	16	15	20
	M8	13,5	18	18,8	25	21,8	30
	M10	24	33	35,2	48	43,5	59
	M12	43,5	59	62,2	84	75	102
	M14	70,5	96	100	136	119	161
	M16	108	146	147	199	176	239
	M18	142	193	202	274	242	328
	M20	195	264	275	373	330	447
	M22	276	374	390	529	471	639
	M24	353	478	498	675	596	808
M27	530	719	735	996	904	1 226	

## LEVERANSSERVICE

Åtgärd	Datum, mätaravläsning, stämpel, signatur
Ladda och koppla in batteriet	<input type="checkbox"/>
Justera däcktrycket i alla hjul till 15 PSI (1 bar)	<input type="checkbox"/>
Anslut kontaktdonet till kabeln för sätets säkerhetsbrytare	<input type="checkbox"/>
Kontrollera att rätt mängd olja finns i motorn	<input type="checkbox"/>
Justera styrspakarnas lägen	<input type="checkbox"/>
Fyll på bränsle och öppna bränslekranen	<input type="checkbox"/>
Starta motorn	<input type="checkbox"/>
Kontrollera:	
Drivning på båda hjulen	<input type="checkbox"/>
Klippaggregatets lutning och justering	<input type="checkbox"/>
Säkerhetsbrytare för parkeringsbroms	<input type="checkbox"/>
Säkerhetsbrytare för klippaggregat	<input type="checkbox"/>
Sätets säkerhetsbrytare	<input type="checkbox"/>
Styrspakarnas säkerhetsbrytare	<input type="checkbox"/>
Parkeringsbromsens funktion och justering	<input type="checkbox"/>
Körning framåt	<input type="checkbox"/>
Körning bakåt	<input type="checkbox"/>
Inkoppling av knivar	<input type="checkbox"/>
Tomgångsvarvtal	<input type="checkbox"/>
Motorns tomgångsvarvtal	<input type="checkbox"/>
Informera kunden om:	
Behovet av och fördelarna med att följa serviceschemat	<input type="checkbox"/>
Behovet av och fördelarna med att lämna in maskinen för service	<input type="checkbox"/>
Hur service och underhåll av servicejournal påverkar maskinens andrahandsvärde	<input type="checkbox"/>
Användningsområde för mulching	<input type="checkbox"/>
Fyll i försäljningsbevis osv.	

Denna leveransservice är utförd

Inga kvarstående anmärkningar

Intygas:

## SERVICEJOURNAL

### EFTER 10 TIMMAR

Åtgärd	Datum, mätaravläsning, stämpel, signatur
Byt motorolja	<input type="checkbox"/>

### DAGLIG SERVICE

Åtgärd	Datum, mätaravläsning, stämpel, signatur
Ta bort skräp från gräsklipparen	<input type="checkbox"/>
Kontrollera motorns oljenivå	<input type="checkbox"/>
Kontrollera däcktryck	<input type="checkbox"/>
Kontrollera aggregatets undersida	<input type="checkbox"/>
Kontrollera säkerhetssystemet	<input type="checkbox"/>
Kontrollera att det inte finns läckor i bränslesystemet	<input type="checkbox"/>
Inspektera säkerhetsskydd och säkerhetsplåtar	<input type="checkbox"/>
Kontrollera bromsjusteringen	<input type="checkbox"/>

### 25-TIMMARSSERVICE

Åtgärd	Datum, mätaravläsning, stämpel, signatur
Kontrollera bränslepumpens luftfilter	<input type="checkbox"/>
Slipa/byt klipparens knivar vid behov	<input type="checkbox"/>
Kontrollera däcktryck	<input type="checkbox"/>
Kontrollera batterikablar	<input type="checkbox"/>
Smörj enligt smörjschemat	<input type="checkbox"/>
Kontrollera/rengör motorns kylflöde	<input type="checkbox"/>
Rengör luftrenarens skumfilter	<input type="checkbox"/>

### 50-TIMMARSSERVICE

Åtgärd	Datum, mätaravläsning, stämpel, signatur
Utför 25-timmarsservice	<input type="checkbox"/>
Rengör/byt luftrenarens pappersfilterpatron (tätare intervall vid dammiga driftförhållanden)	<input type="checkbox"/>
Byt motorolja	<input type="checkbox"/>
Smörj enligt smörjschemat	<input type="checkbox"/>

# SERVICEJOURNAL

## 100-TIMMARSSERVICE

Åtgärd	Datum, mätaravläsning, stämpel, signatur
Utför 25-timmarsservice	<input type="checkbox"/>
Utför 50-timmarsservice	<input type="checkbox"/>
Byt motorns oljefilter	<input type="checkbox"/>
Rengör/byt tändstift	<input type="checkbox"/>
Byt bränslefilter	<input type="checkbox"/>
Kontrollera kilremmar	<input type="checkbox"/>
Kontrollera/dra åt länkhjulens axelbultar (var 200:e timme)	<input type="checkbox"/>
Byt ut luftfiltrets pappersinsats	<input type="checkbox"/>

## 300-TIMMARSSERVICE

Åtgärd	Datum, mätaravläsning, stämpel, signatur
Utför 25-timmarsservice	<input type="checkbox"/>
Utför 50-timmarsservice	<input type="checkbox"/>
Utför 100-timmarsservice	<input type="checkbox"/>
Kontrollera/justera klippaggregatet	<input type="checkbox"/>
Rengör förbränningskammaren och slipa ventilsåtana	<input type="checkbox"/>
Kontrollera motorventilens spelrum	<input type="checkbox"/>
Byt ut luftrenarens skumfilter	<input type="checkbox"/>

## MINST VARJE ÅR

Åtgärd	Datum, mätaravläsning, stämpel, signatur
Rengör motorns kylluftintag (var 25:e timme)	<input type="checkbox"/>
Byt ut luftrenarens skumfilter (var 50:e timme)	<input type="checkbox"/>
Byt ut luftfiltrets pappersinsats	<input type="checkbox"/>
Byt motorolja (50 timmar)	<input type="checkbox"/>
Byt motorns oljefilter (100 timmar)	<input type="checkbox"/>
Kontrollera/justera klipphöjden	<input type="checkbox"/>
Kontrollera/justera parkeringsbromsen (50 timmar)	<input type="checkbox"/>
Rengör/byt tändstift (100 timmar)	<input type="checkbox"/>
Byt bränslefilter (100 timmar)	<input type="checkbox"/>
Kontrollera motorventilens spelrum	<input type="checkbox"/>









[www.husqvarna.com](http://www.husqvarna.com)

15.03.2018